



174–319





































































GEWERBE

Single Split

























SINGLE SPLIT





		kBtu/h	9	12	18	24	30	36	42	48	60	
Type		kW	2.5	3.4	5.0	6.8	8.0	9.5	12.0	13.4	14.6	
H-INVERTER (R32)	Decken-kassetten	Mini	 UT09FH.NQ0	 UT12FH.NQ0								
		Standard			 UT18FH.NB0	 UT24FH.NA0	 UT30FH.NA0	 UT36FH.NA0	 UT42FH.NA0	 UT48FH.NA0	 UT60FH.NA0	
	Kanal-klima-geräte	Mittlere stat. Pressung		 UM12FH.N10	 UM18FH.N10	 UM24FH.N20	 UM30FH.N20	 UM36FH.N30	 UM42FH.N30	 UM48FH.N30		
		Niedrige stat. Pressung		 UL12FH.N50	 UL18FH.N30							
	Deckengeräte				 UV18FH.N10	 UV24FH.N20	 UV30FH.N20	 UV36FH.N20	 UV42FH.N20			
	AE	1 Ø	 UUA1.U0	 UUB1.U20	 UUC1.U40							
		3 Ø							 UUD3.U30			
	STANDARD-INVERTER (R32)	Decken-kassetten	Mini	 CT09FN.R0	 CT12FN.R0	 CT18FN.NQ0						
			Standard				 CT24FN.B0	 CT30FN.B0	 CT36FN.NA0	 CT42FN.NA0	 CT48FN.NA0	 CT60FN.NA0
		Unter-decken-gerät	Rund						 UT36F.NY0		 UT48F.NY0	
Kanal-klima-geräte		Mittlere stat. Pressung			 CM18FN.F10	 CM24FN.F10	 UM30FN.F10	 UM36FN.N20	 UM42FN.N20	 UM48FN.N30	 UM60FN.N30	
		Niedrige stat. Pressung	 CL09FN.N50	 CL12FN.N50	 CL18FN.N60	 CL24FN.N30						
Deckengeräte				 UV18FN.F10	 UV24FN.F10	 UV30FN.F10	 UV36FN.N20	 UV42FN.N20	 UV48FN.N20	 UV60FN.N20		
Wandgeräte		 MJ09PC.NSJ	 MJ12PC.NSJ	 MJ18PC.NSK	 MJ24PC.NSK	 US30FN.R0	 US36FN.R0					
Konsolengeräte		 UQ09F.NA0	 UQ12F.NA0	 UQ18F.NA0								
AE		1 Ø	 UUA1.U0	 UUB1.U20	 UUC1.U40							
		3 Ø							 UUD3.U30			

※ Da wir unsere Produkte ständig weiterentwickeln, können sich Spezifikationen, Design und Funktionen ohne Vorankündigung ändern.

		kBtu/h	18	24	30	36	42	48	60	70	85	
Type		kW	5.0	6.8	8.0	9.5	12.0	13.4	14.6	20.0	25.0	
KOMPAKT-INVERTER (R32)	Decken-kassetten	Mini	 CT18F.NQ0									
		Standard		 CT24F.NB0	 UT30F.NB0	 UT36F.NA0						
	Kanal-klima-geräte	Mittlere stat. Pressung	 CM18F.N10	 CM24F.N10	 UM30F.N10	 UM36F.N20						
		Niedrige stat. Pressung	 CL18F.N60	 CL24F.N30								
	Deckengeräte		 UV18F.N10	 UV24F.N10	 UV30F.N10	 UV36F.N20						
	Wandgeräte				 US30F.NR0	 US36F.NR0						
	AE	1 Ø	 UUA1.U10	 UUB1.U20		 UUC1.U40						
STANDARD-INVERTER (R410A)	Kanalklimageräte (Hohe statische Pressung)								 UB70.N95	 UB85.N95		
	Standgeräte						 UP48.NT2					
	AE	3 Ø					 UU49W.U32		 UU70W.U34	 UU85W.U74		

※ Da wir unsere Produkte ständig weiterentwickeln, können sich Spezifikationen, Design und Funktionen ohne Vorankündigung ändern.

KATEGORIE	FUNKTIONEN	INNENEINHEITEN						
		DECKENKASSETTEN (R32)			KANALKLIMAGERÄTE			
		4-WEGE	MINI	RUND	NIEDRIGE PRESSUNG (R32)	MITTLERE PRESSUNG (R32)	HOHE PRESSUNG (R410A)	
Überragende Energieeffizienz	Inverter-Technologie	●	●	●	●	●	●	
	Energiesparender Startvorgang	●	●	●	●	●	●	
	Spitzenstromregelung	●	●	●	●	●	●	
	Personenerkennung	◎	-	-	-	-	-	
	Standby-Modus	●	●	●	●	●	●	
Komfort	Komfort-Kühlung mit Luftfeuchtigkeitssensor	●	-	●	-	-	-	
	Geräuscharmer Nachtmodus	●	-	●	●	●	●	
	Kontinuierlicher Kühlbetrieb	●	-	●	●	●	●	
	UVnano Filter-Box	-	-	-	-	◎	-	
	6-fach Luftstrommodus mit Doppellamelle	●	-	-	-	-	-	
	Crystal Vane	-	-	●	-	-	-	
	Luftreinigungs-Kit (5 Stufen)	◎	-	◎	-	-	-	
	Individuelle Lamellensteuerung	●	-	-	-	-	-	
	Ionisator	-	◎	-	-	-	-	
	Automatische Umschaltung Kühlen/Heizen	●	●	●	●	●	●	
	Auto Cleaning	●	●	●	●	●	●	
	Warmstart	●	●	-	-	-	-	
	Hohe Leistung und Zuverlässigkeit	Schneller und zuverlässiger Betrieb	●	●	●	●	●	●
		Integrierter Luftfeuchtigkeitssensor	●	-	●	-	-	-
Automatischer Neustart		●	●	●	●	●	●	
Selbstdiagnose		●	●	●	●	●	●	
Wechselbetrieb		●	-	-	●	●	●	
Ablaufpumpen-Kit		●	●	●	●	●	◎ (PBDP9)	
Komfortable Steuerung	ThinQ** (WLAN/Sprachsteuerung)	◎	◎	◎	◎	◎	◎	
	Einfache Steuerung (PI 485-Verb.)	●	●	●	●	●	●	
	Externer Eingang	●	●	●	●	●	●	
	Zeitsteuerung (Tag, Woche, Monat)***	◎	◎	◎	◎	◎	◎	
	Lüfterstufen	5 Stufen (Kühlen) 4 Stufen (Heizen)	5 Stufen (Kühlen) 4 Stufen (Heizen)	5 Stufen (Kühlen) 4 Stufen (Heizen)	3 Stufen	3 Stufen	3 Stufen	
	Zentrale Steuerung	●	●	●	●	●	●	
	Steuerung durch zwei Temperatursensoren	◎	-	◎	◎	◎	◎	
	Nur Lüften	●	●	●	●	●	●	
	Entfeuchtungsfunktion	●	●	●	●	●	●	
	Luftfilter	●	●	●	●	●	●	
	Kabelgebundene Fernbedienung	H-Inverter: Standard Andere: ◎	H-Inverter: Standard Andere: ◎	◎	H-Inverter: Standard Andere: ◎	H-Inverter: Standard Andere: ◎	◎	
	Drahtlose Fernbedienung	◎	◎	◎	◎	◎	◎	
	ESP-Steuerung	-	-	-	●	●	●	
	Auto-ESP	-	-	-	-	●	-	
Zonensteuerung	-	-	-	◎ (ABZCA)	◎ (ABZCA)	◎ (ABZCA)		
Modus-Sperre*	●	●	●	●	●	●		
Absenkbare Blende mit Luftreinigung	◎	-	-	-	-	-		
Erzwungener Kühlbetrieb	●	-	●	●	●	●		
Mobiles LGMV	●	●	●	●	●	●		
Erweiterte Anwendungen	Synchro-Funktion	●	●	-	●	●	-	

* Mit Steuerungen PREMTB001 / PREMTBB01 / PREMTB101 / PREMTBB11 für 9 und 12 kBtu.

** Verfügbar in Verbindung mit dem LG WLAN-Modul (PWFMD200), das an die Inneneinheit angeschlossen werden muss.

*** Das Wochenprogramm steht nur in Verbindung mit einer kabelgebundenen Fernbedienung zur Verfügung.

KATEGORIE	FUNKTIONEN	INNENEINHEITEN				
		DECKENGERÄTE (R32)	KONSOLENGERÄTE (R32)	WANDGERÄTE (R32)	STANDGERÄTE (R410A)	
Überragende Energieeffizienz	Inverter-Technologie	●	●	●	●	
	Energiesparender Startvorgang	●	●	●	●	
	Spitzenstromregelung	●	●	●	●	
	Personenerkennung	-	-	-	-	
	Standby-Modus	●	●	●	●	
Komfort	Komfort-Kühlung mit Luftfeuchtigkeitssensor	●	●	-	-	
	Geräuscharmer Nachtmodus	●	●	●	●	
	Kontinuierlicher Kühlbetrieb	●	●	●	●	
	UVnano Filter-Box	-	-	-	-	
	6-fach Luftstrommodus mit Doppellamelle	-	-	-	-	
	Crystal Vane	-	-	-	-	
	Luftreinigungs-Kit (5 Stufen)	-	-	-	-	
	Individuelle Lamellensteuerung	-	-	-	-	
	Ionisator	-	●	-	-	
	Automatische Umschaltung Kühlen/Heizen	●	●	●	●	
	Auto Cleaning	●	●	●	●	
	Warmstart	-	-	-	-	
	Hohe Leistung und Zuverlässigkeit	Schneller und zuverlässiger Betrieb	●	●	●	●
		Integrierter Luftfeuchtigkeitssensor	-	-	-	-
Automatischer Neustart		●	●	●	●	
Selbstdiagnose		●	●	●	●	
Wechselbetrieb		-	-	●	-	
Komfortable Steuerung	Ablaufpumpen-Kit	-	-	-	-	
	ThinQ** (WLAN/Sprachsteuerung)	◎	●	●	-	
	Einfache Steuerung (PI 485-Verb.)	●	●	●	●	
	Externer Eingang	●	●	-	●	
	Zeitsteuerung (Tag, Woche, Monat)***	◎	◎	◎	-	
	Lüfterstufen	5 Stufen	5 Stufen (Kühlen) 4 Stufen (Heizen)	6 Stufen	4 Stufen	
	Zentrale Steuerung	●	●	●	●	
	Steuerung durch zwei Temperatursensoren	◎	◎	◎	-	
	Nur Lüften	●	●	●	●	
	Entfeuchtungsfunktion	●	●	●	●	
	Luftfilter	●	●	●	●	
	Kabelgebundene Fernbedienung	H-Inverter: Standard Andere: ◎	◎	◎	-	
	Drahtlose Fernbedienung	◎	●	●	●	
	ESP-Steuerung	-	-	-	-	
	Auto-ESP	-	-	-	-	
	Zonensteuerung	-	-	-	-	
	Modus-Sperre*	●	●	●	●	
Absenkbare Blende mit Luftreinigung	-	-	-	-		
Erzwungener Kühlbetrieb	●	●	●	●		
Mobiles LGMV	●	●	●	●		
Erweiterte Anwendungen	Synchro-Funktion	-	-	-	-	



Effizienz auf Weltklasseniveau

Außeneinheiten und Betriebsbereich

Kältemittel	kBtu/h (kW)	Außen-einheit	Abmessungen (H x B x T) mm	Gewicht kg (netto)	Spannungsversorgung Ø / V / Hz	Modelle nach Betriebsbereich			
						Heizen (°C) Min./Max.			
						-25 / 18 (°C)	-20 / 18 (°C)	-15 / 18 (°C)	-10 / 18 (°C)
R32	9k (2,5 kW)	UUA1	770 × 545 × 288	33,3		12 Modelle		4 Modelle	
	12k (3,4 kW)								
	18k (5,0 kW)	UUB1	870 × 650 × 330	44,5	1 / 220-240 / 50	-	10 Modelle	8 Modelle	-
	24k (6,8 kW)	UUC1	950 × 834 × 330	57,7		15 Modelle		4 Modelle	
	30k (8,0 kW)								
	36k (9,5 kW)								
42k (12,0 kW)	UUD3	950 × 1.380 × 330	85,0	3 / 380-415 / 50	24 Modelle				
48k (13,4 kW)									
60k (14,6 kW)									
R410A	48k (13,4 kW)	UU48/ UU49	950 × 1.380 × 330	92,0 / 96,0	1 / 220-240 / 50 3 / 380-415 / 50				
	70k (20,0 kW)	UU70W	950 × 1.380 × 330	110,0	3 / 380-415 / 50	-18 / 18 (°C) (4 Modelle)			
	85k (25,0 kW)	UU85W	1.090 × 1.625 × 380	144,0					

※ Die Angaben können je nach Modell oder Kombination abweichen.

Kategorie	Funktionen	Außeneinheiten			
		R32			
		UUA1	UUB1	UUC1	UUD3
AUSSEN-EINHEITEN	R1-Kompressor	-	-	-	●
	Inverter-Technologie	●	●	●	●
	Garantierter Betrieb bis zu	-20 °C (H-Inverter, Standard) -10 °C (Kompakt)	-20 °C (H-Inverter, Standard) -15 °C (Kompakt)	-20 °C (H-Inverter, Standard) -15 °C (Kompakt)	-25 °C
	Black-Fin-Korrosionsschutz	●	●	●	●
	Golden-Fin-Korrosionsschutz	-	-	-	-
	Rohrleitungslänge	10 m	10 m	20 m	20 m
	Drucksensor	●	●	●	●
	Verbindung mit RLT-Geräten	-	● PAHCMR000 PAHCMS000	● PAHCMR000 PAHCMS000	● PAHCMR000 PAHCMS000
	Synchro-Funktion	-	-	-	●
	Leitungslänge	30 m	30 m 35 m (Kompakt)	50 m	75 m
	Spitzenstromregelung	-	●	●	●
	Kontinuierlicher Kühlbetrieb	-	●	●	●
	Modus-Sperre	-	●	●	●
	PI 485	●	●	●	●

Kategorie	Funktionen	Außeneinheiten			
		R410A			
		UU48W	UU49W	UU70W	UU85W
AUSSEN-EINHEITEN	R1-Kompressor	-	-	-	-
	Inverter-Technologie	●	●	●	●
	Garantierter Betrieb bis zu	-18 °C	-18 °C	-18 °C	-18 °C
	Black-Fin-Korrosionsschutz	-	-	●	●
	Golden-Fin-Korrosionsschutz	●	●	-	-
	Rohrleitungslänge	7,5 m	7,5 m	25 m	15 m
	Drucksensor	●	●	●	●
	Verbindung mit RLT-Geräten	● PAHCMR000	● PAHCMR000	● PAHCMR000	● PAHCMR000
	Synchro-Funktion	-	-	-	-
	Leitungslänge	75 m	75 m	75 m	75 m
	Spitzenstromregelung	-	-	●	●
	Kontinuierlicher Kühlbetrieb	●	●	●	●
	Modus-Sperre	-	-	●	●
	PI 485	●	●	●	●

Deckenkassetten im Einzelhandel als hochwertige Lösung



Business maximieren, Kosten minimieren

Hochwertiges Design und kundenorientierte Funktionalität

- Ein hochwertiges Produkt mit heller (weißer) Front, das sich perfekt in jedes Geschäft integrieren lässt
- Kundenorientierte, intelligente Funktionen (Direkt/Indirekt-Modus)
- Gleichmäßige Raumkühlung und -heizung durch Power-Modus

Energiesparend

- Niedrige Betriebskosten durch Modelle mit hohem SEER-Wert
- Intelligente Steuerung durch Dual Sensing (Luftfeuchtigkeit + Temperatur)
- Vielfältige Energiesparfunktionen (Zeitsteuerung, Energieüberwachung und Vernetzung)
- Anzeige des Energieverbrauchs in Echtzeit

Einfache Bedienung und Wartung

- Bequeme Steuerung per Smartphone
- Intuitive kabelgebundene Fernbedienung

Komfortable Lösung für Wohngebäude: Kanalklimageräte



Für ein behagliches Zuhause und niedrige Kosten

Einfache und kostengünstige Installation für das gesamte Haus

- Kühlen oder Heizen mehrerer Räume mit Kanalklimageräten
- Einfache Regelung der Luftmenge für jeden Raum durch zusätzliche Zonensteuerung
- Flexibilität bei der Installation durch ESP-Steuerung

Energiesparend

- Niedrige Betriebskosten durch Modelle mit hohem SEER-Wert
- Vielfältige Energiesparfunktionen (Zeitsteuerung, Energieüberwachung und Vernetzung)

Einfache Bedienung

- Jederzeit und überall mit dem Smartphone
- Intuitive kabelgebundene Fernbedienung

Maßgeschneiderte Bürolösung mit Deckenkassetten

Bessere Arbeitsbedingungen durch frische und angenehme Luft

Angenehmes Arbeitsumfeld

- Personenbezogener Luftstrom (direkt/indirekt/Erfrischungsmodus)
- Wärmekomfort für die Füße durch Messung der Bodentemperatur
- Starke Leistung durch Power-Kühl- und -Heizmodus
- Betrieb in Räumen mit hoher Decke, z. B. Lobbys und Empfangsbereiche (max. 5 m) möglich

Energiesparend

- Intelligente Steuerung durch Dual Sensing
- Niedrige Betriebskosten durch Modelle mit hohem SEER-Wert
- Automatisches Ein- und Ausschalten durch Personenerkennung
- Intelligente Zentralsteuerung mit vielfältigen Energiesparfunktionen (Zeitsteuerung, Vernetzung, Spitzenlaststeuerung und Energienavigation)

Einfache Bedienung und Wartung

- Bequeme Steuerung per Smartphone
- Leichte Wartung durch absenkbare Blende
- Einfache Diagnose durch Black-Box-Funktion



Optimierte Lösung für Technikräume: Wandgeräte

Zuverlässige und effiziente Kühlung von technischen Anlagen

Zuverlässigkeit

- Kontinuierlicher Kühlbetrieb bei -20 bis 52 °C
- Schneller und zuverlässiger Betrieb mit Temperatur- und Drucksteuerung
- Kühlung rund um die Uhr (24 h, 365 Tage)
- Power-Kühlmodus für Spitzenlastzeiten
- Betrieb über eine Steuerung im Technikraum

Energiesparend

- Niedrige Betriebskosten durch Modelle mit hohem SEER-Wert
- Überwachung des Energieverbrauchs in Echtzeit

Einfache Bedienung und Wartung

- Komfortable Steuerung per Fernbedienung oder zentraler Steuerung
- Schnelle Diagnose über mobiles LGMV
- Präzise Diagnose durch Black-Box-Funktion



SEER / SCOP

Mit den fortschrittlichen Technologien von LG wird eine Energieeffizienz auf Weltklasseniveau erreicht.



SEER-/SCOP-Klasse

kW	2,5	3,4	5,0	6,8	8,0	9,5	Durchschnitt
SEER	7,0	6,8	7,6	8,5	7,8	7,6	7,6
	A++	A++	A++	A+++	A++	A++	A++
SCOP	4,0	4,0	4,4	4,8	4,8	4,5	4,4
	A+	A+	A+	A++	A++	A+	A+

※ Diese Werte basieren auf einer H-Inverter Deckenkassette und können je nach verwendeter Kombination abweichen.

Energielabel

	SEER	SCOP
A+++	SEER ≥ 8,5	SCOP 5,1
A++	6,1 ≤ SEER < 8,5	4,6 ≤ SCOP < 5,1
A+	5,6 ≤ SEER < 6,1	4,0 ≤ SCOP < 4,6
A	5,1 ≤ SEER < 5,6	3,4 ≤ SCOP < 4,0
B	4,6 ≤ SEER < 5,1	3,1 ≤ SCOP < 3,4
C	4,1 ≤ SEER < 4,6	2,8 ≤ SCOP < 3,1
D	3,6 ≤ SEER < 4,1	2,5 ≤ SCOP < 2,8

※ Bezogen auf eine Deckenkassette (6,8 kW).

Energieeinsparung

Gewerbliche Klimageräte von LG passen die Austrittslufttemperatur automatisch an, indem sie die Kältemitteltemperatur basierend auf der Differenz zwischen der aktuellen Raumtemperatur und der gewünschten Temperatur regulieren. Während des Kühlbetriebs steigt die Verdampfungstemperatur, sobald die Temperaturdifferenz abnimmt. Dies sorgt für höheren Komfort und einen reduzierten Energieverbrauch.

Angenehmes Raumklima

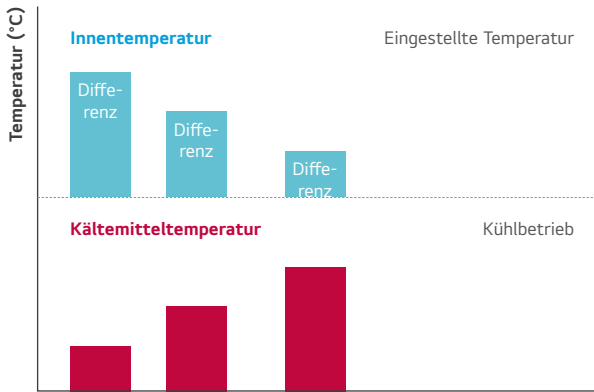

Energiesparend

Kältemitteltemperatur (Verdampfung)

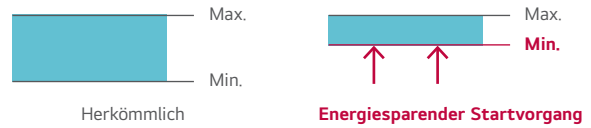

Kältemitteltemperatur (Kondensation)

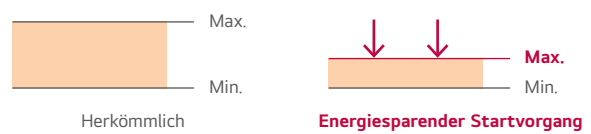

Spitzenstromregelung

Die Spitzenstromregelung verhindert, dass die Klimageräte mit maximaler Leistung betrieben werden, und senkt so den Energieverbrauch. Dabei bleiben die Systemeinstellungen erhalten. In Spitzenzeiten, wenn die Energiepreise deutlich höher sind, trägt diese Funktion zur Minimierung der Energiekosten bei.

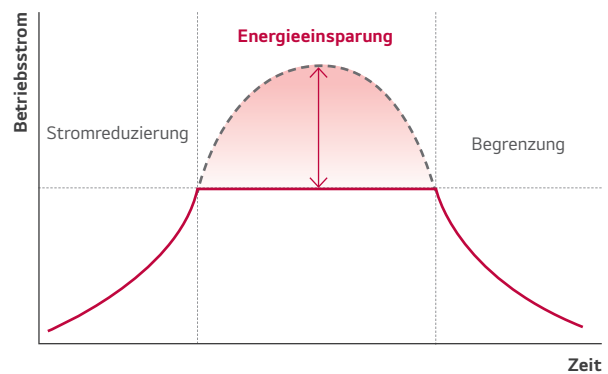

Modus-Sperre

Die Betriebsart kann auf „Nur Kühlen“ oder „Nur Heizen“ eingestellt werden, um einen parallelen Kühl- und Heizbetrieb zu vermeiden. Die Einstellung kann entweder über die Kabelfernbedienung oder per DIP-Schalter vorgenommen werden. Für einige Modelle ist dazu eine kabelgebundene Fernbedienung erforderlich (weitere Informationen finden Sie in der Funktionsübersicht).

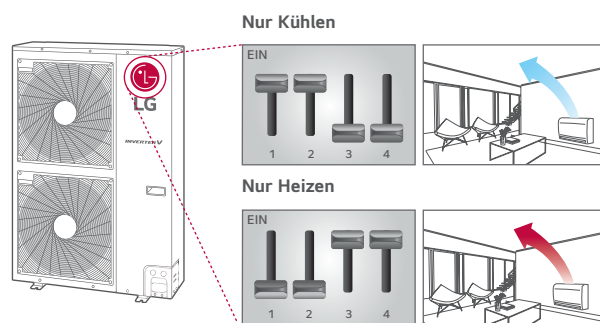

Mehr Komfort mit Temperatur- und Luftfeuchtigkeitssensoren

Dank Dual Sensing sorgen die Klimageräte in kürzester Zeit für ein angenehmes Raumklima.



Da diese Funktion sowohl die Temperatur als auch die Luftfeuchtigkeit misst, hilft sie, übermäßige Kühlung oder trockene Luft zu vermeiden und gewährleistet maximalen Komfort.



Luftfeuchtigkeit + Temperatur

※ Diese Funktion ist für folgende Modelle verfügbar: Deckenkassetten, Deckengeräte und Konsolengeräte. Die Funktion ist nicht für Kassettenmodelle mit niedriger Leistung verfügbar (UT09FH, UT12FH, CT09F, CT12F, CT18F).

Trockener Sommer

Während einer trockenen Sommersaison erkennt das System die niedrige Luftfeuchtigkeit und passt die Betriebsparameter an, um die Luftfeuchtigkeit zu erhöhen. Dadurch wird eine angenehmere Umgebung geschaffen und ein energieeffizienter Betrieb gewährleistet.

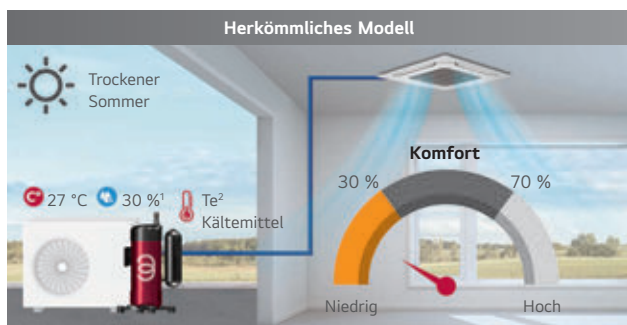

- **Unangenehmes Raumklima**
Übermäßige Temperatursenkung unabhängig von der Luftfeuchtigkeit
- **Energieverschwendung**
Unnötige Temperatursenkung

※ Luftfeuchtigkeit: Niedrig (< 30 %), Standard (30–70 %)
1. Innenraumbedingungen 2. Verdampfungstemperatur

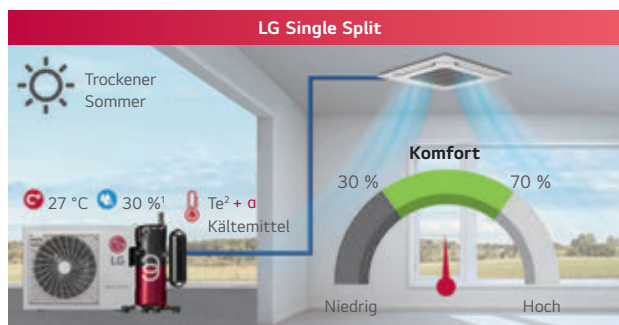

- **Angenehmes Raumklima**
Durch weniger trockene Luft
- **Gesteigerte Energieeffizienz**
Optimierte Kühlleistung und Energieeinsparung durch Berücksichtigung der Luftfeuchtigkeit

Regnerischer Sommer

Während einer regnerischen Sommersaison erkennt das System die hohe Luftfeuchtigkeit und ändert die Betriebsparameter, um die Luftfeuchtigkeit schnell zu senken und so eine angenehmere Umgebung zu gewährleisten.

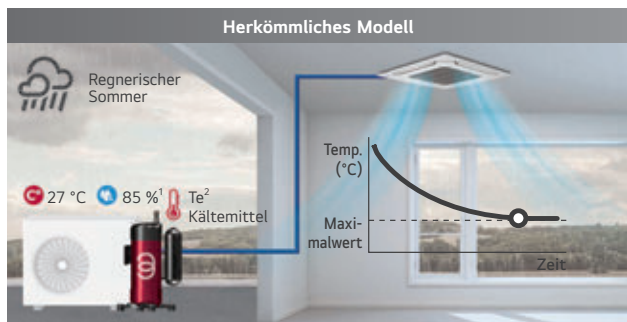

- **Unangenehmes Raumklima**
Fortlaufende Temperatursenkung unabhängig von der Luftfeuchtigkeit
1. Innenraumbedingungen 2. Verdampfungstemperatur

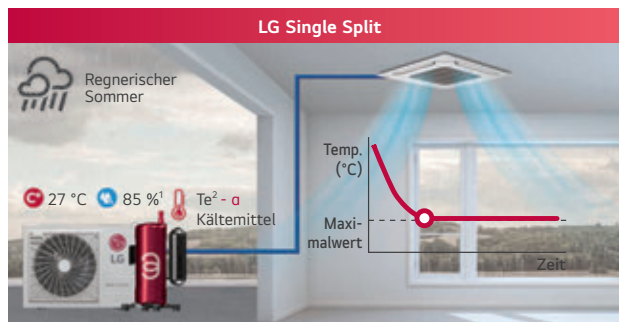

- **Angenehmes Raumklima**
Schnellere Temperatursenkung durch Nutzung von Feuchtigkeitssensoren

Geräuscharmer Nachtmodus

Der geräuscharme Nachtmodus ermöglicht die Reduzierung des Geräuschpegels durch entsprechende Einstellung des DIP-Schalters auf der Platine des Außengerätes.



※ Weitere Informationen finden Sie im Installationshandbuch (Einstellung, Betriebsdauer).

* Der Wert bezieht sich auf das Modell mit 14,6 kW.

Kontinuierlicher Kühlbetrieb

Mit Single-Split-Geräten von LG ist es möglich, einen kontinuierlichen Kühlbetrieb auch bei niedrigen Umgebungstemperaturen zu realisieren (bis zu $-15\text{ }^{\circ}\text{C}$).

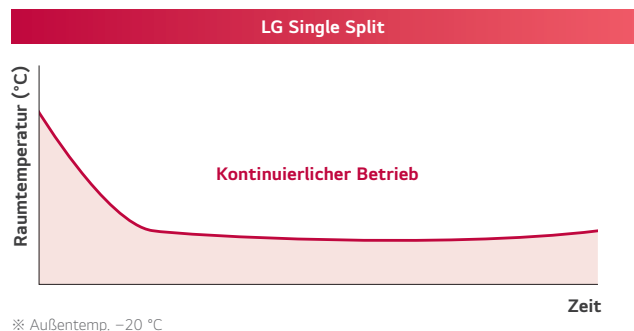
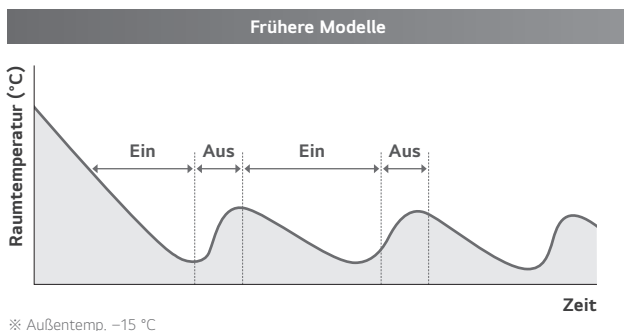

※ Bezogen auf ein 36k Standgerät (vor 2019).



※ Bezogen auf ein 36k Standgerät (nach 2019).

Schneller und zuverlässiger Betrieb

Durch Messung von Druck und Temperatur kann die gewünschte Raumtemperatur in kürzerer Zeit erreicht werden.

- Schnellere Anpassung durch Messung und frühzeitige Betriebsbereitschaft.
- Der angestrebte Wert wird erreicht, ohne dass der Kompressor durch Flüssigkeitsverdichtung oder Ölmenge beschädigt wird.

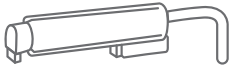
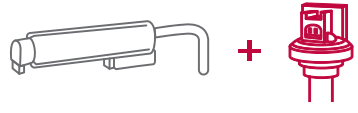
Nur Temperatursensor	Smart Sensor
 Temperatursensor	 Temperatursensor + Drucksensor
Messen ► Druck schätzen	Direkte Messung des Kältemitteldrucks ► Kompressorsteuerung
Zeitaufwendig und ungenau	Schneller und zuverlässiger Betrieb

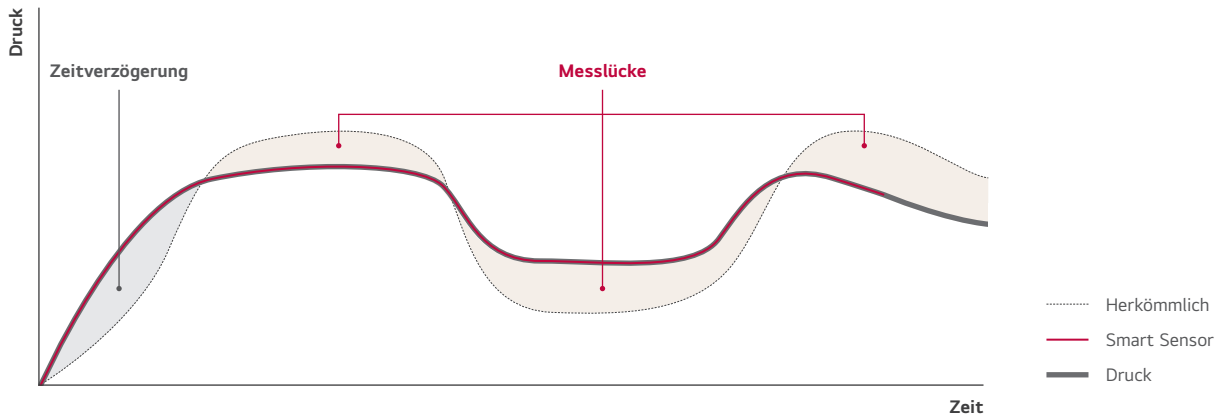

- Durch die Druckmessung ist die benötigte Zeit zum Erreichen der gewünschten Temperatur beim Kühlen um 30 % und beim Heizen um 44 % kürzer.

Kühlen

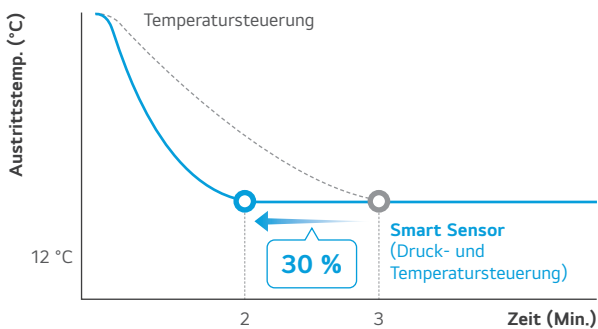

※ Basierend auf internen Testdaten.

Heizen

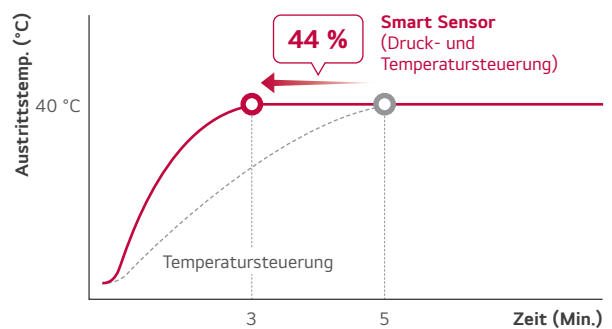

※ Basierend auf internen Testdaten.

R1 Compressor™

Der R1-Kompressor vereint die Eigenschaften des Scroll-Kompressors, wie hohe Effizienz und geringe Geräuschentwicklung, mit dem einfachen Aufbau des Rotationskompressors. Diese Technologie ermöglicht eine hocheffiziente und kompakte Bauweise.

- Zentrifugalölabscheidung mit Ölabscheideführung reduziert den Ölauswurf**
- Größerer Leistungsbereich (bis max. 150 Hz)**
- Höhere Kühlleistung
- Durchgehende Welle mit beidseitiger Lagerung**
- Sehr ruhiger und stabiler Kompressorbetrieb für lange Lebensdauer
- Kompressionsabschnitt im unteren Bereich und einfacherer Aufbau**
- Sehr ruhiger, vibrationsarmer Betrieb (max. 4 dB(A) ↓)
- Geringeres Gewicht (20 % ↓)
- Höhere Zuverlässigkeit

Herkömmlicher Kompressor

Scroll

Hoher Wirkungsgrad / geräuscharm (kontinuierliche Kompression, aber komplexer Aufbau)

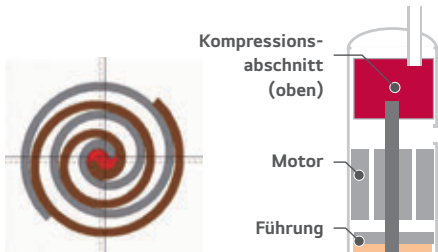

Rotationskompressor

Einfacher Aufbau (Kompression per Umdrehung)

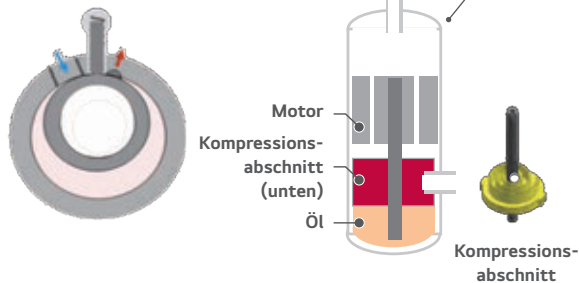

R1 Compressor™

Scroll-Kompressor

Hoher Wirkungsgrad / stabiler und einfacher Aufbau



Größerer Leistungsbereich (max. 150 Hz)
Ruhiger, vibrationsarmer Betrieb (max. 4 dB(A) ↓)
Geringeres Gewicht (20 % ↓)

Black-Fin-Korrosionsschutz

Die schwarze Beschichtung aus Epoxidharz bietet einen wirkungsvollen Schutz gegen verschiedene korrosive äußere Bedingungen wie salzhaltige oder verschmutzte Luft.

Längere Lebensdauer, geringere Wartungskosten

Hydrophobe Beschichtung (wasserabweisend)

Die hydrophobe Beschichtung minimiert die Ansammlung von Feuchtigkeit an den Lamellen.

Epoxidharz (korrosionsbeständig)

Die schwarze Beschichtung bietet einen zuverlässigen Schutz vor Korrosion.

Aluminiumlamelle

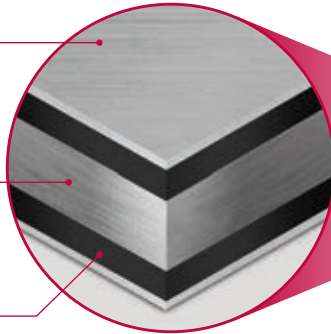

※ Das Produkt ist nicht vollständig korrosionsbeständig.
Bei Installation in Meeresnähe können zusätzliche Maßnahmen erforderlich sein.

Geprüfter Schutz



※ Prüfung der Korrosionsbeständigkeit
• Testmethode B gemäß ISO 21207
• ASTM B117 / ISO 9227 (10.000 h)

Ausreichende Rohrleitungslänge

Eine maximale Rohrleitungslänge von 85 m und ein möglicher Höhenunterschied von bis zu 30 m bieten Flexibilität für unterschiedlichste Einbaubedingungen und ermöglichen eine einfache Installation.

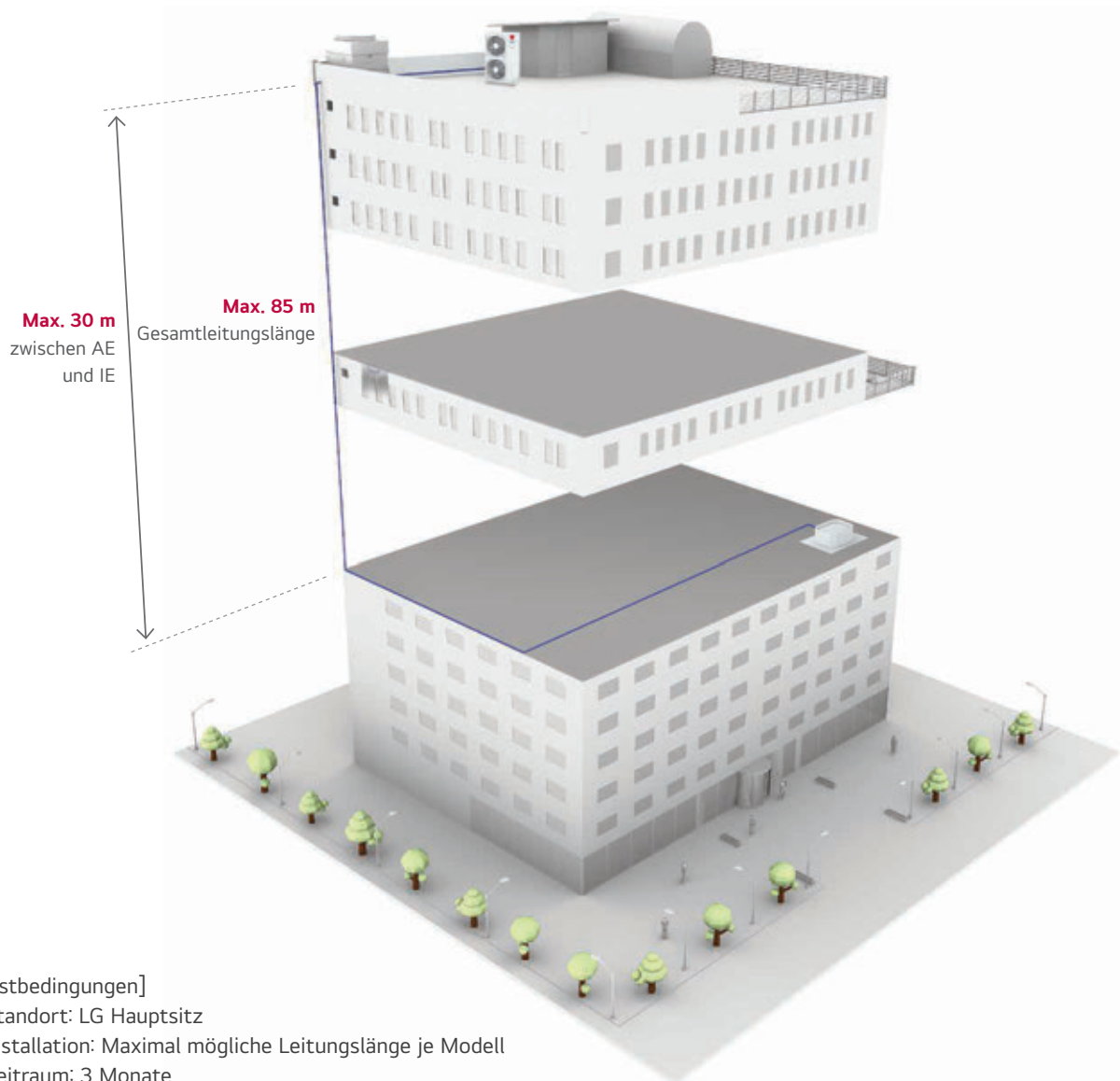

[Testbedingungen]

- Standort: LG Hauptsitz
- Installation: Maximal mögliche Leitungslänge je Modell
- Zeitraum: 3 Monate
- Keine Verwendung von Siphons

Modellbezeichnung	UUA1	UUB1	UUC1	UUD3
Maximale Rohrleitungslänge	20 m	30 / 35* m	50 m	85 m
Maximaler Höhenunterschied (AE zu IE)	15 m	30 m	30 m	30 m

* Kompakt 6,8/8,0 kW

Lösung zur Kühlung von Serverräumen

Ein Serverraum enthält miteinander vernetzte Computer und Speichermedien, die von Unternehmen und anderen Organisationen zum Organisieren, Verarbeiten, Speichern und Bereitstellen von Daten genutzt werden.



Was ist ein Serverraum?

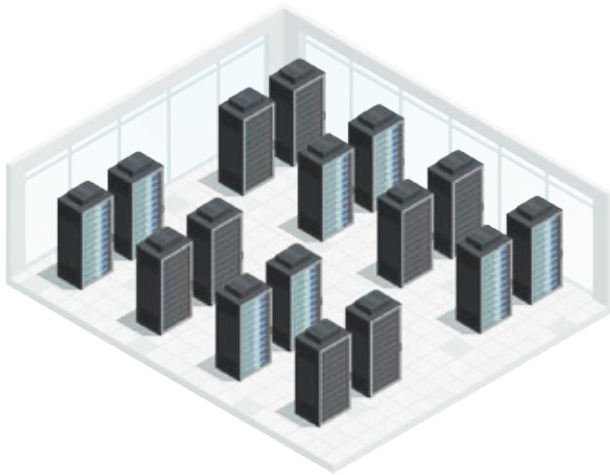

Merkmale:

- Meist in der Verantwortung der IT-Abteilung, teilweise mit eigener Stromversorgung und Kühlung
- In der Regel wird der Serverraum 24/7 betrieben
- Computer und elektrische Geräte erzeugen ständig Wärme und sind empfindlich gegenüber Hitze, Feuchtigkeit und Staub
- Im Vergleich zu Rechenzentren verfügen lokale Serverräume in Bürogebäuden, Hotels oder Krankenhäusern über eine geringere Kühlkapazität
- Der Platz für die Installation des Kühlsystems ist begrenzt



Stromversorgungseinheit



Netzwerk



Serverschrank

Welche Anforderungen werden an einen Serverraum gestellt?



Serverraumbetrieb 24 Stunden / 7 Tage

- Permanente Kühlung 24/7/365
- Energieeffizientes System mit hoher Leistung
- Automatisches Backup-Kühlsystem bei Ausfall



Ein Serverraum erzeugt ständig Wärme

- Einfache Steuerung und Überwachung
- Überwachung aus der Ferne
- Leistungsfähiges Backup-System



Begrenzter Platz für die Installation

- Kompakte Größe der Inneneinheiten
- Einfache Installation
- Flexibilität bei der Installation durch möglichst lange Leitungen

Wechselbetrieb

Wechselbetrieb

Abwechselnder Betrieb mehrerer Gruppen von Inneneinheiten in einem festgelegten Intervall. Das Wechselintervall kann von 1 bis 999 h eingestellt werden.

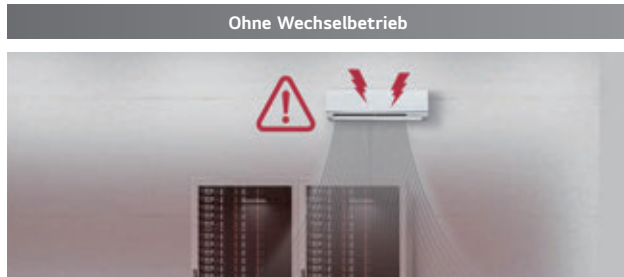

Mögliche Überbeanspruchung der Klimageräte

- Verkürzung der Lebensdauer der Klimageräte
- Verringerung der Lebenserwartung des Kompressors
- Höhere Wartungskosten aufgrund der Überbeanspruchung der Klimageräte



Stabiler und sicherer Betrieb

- Stabiler Betrieb, da sich die Inneneinheiten abwechseln
- Weniger Ausfälle und stets einsatzbereiter Serverraum
- Höhere Lebenserwartung der Klimageräte
- Wechselintervall kann von 1 bis 999 h eingestellt werden

Anwendungsszenario

Bei zwei Inneneinheiten:

Wenn das Intervall auf 24 h (Standard) eingestellt ist:

- 1 IE 1 ist während der ersten Phase in Betrieb und IE 2 ist im Standby-Modus.
- 2 IE 2 ist während der nächsten 24 h in Betrieb und IE 1 wechselt in den Standby-Modus.

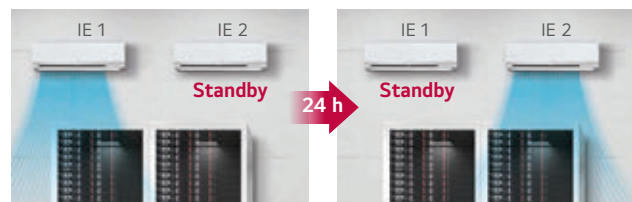

Backup-Betrieb bei Ausfall

Wenn bei in Betrieb befindlichen Systemen ein Fehler auftritt und das System stoppt, nimmt das Standby-Gerät automatisch den Betrieb auf.



Server fährt herunter

- Im Falle eines Hitzeproblems fährt der Server herunter
- Das führt zu höheren Servicekosten
- Manuelle Überwachung und Bedienung bei Ausfall ist erforderlich



Stabiler und sicherer Betrieb

- Stabiler Betrieb, da der Ausfall durch den Wechselbetrieb abgedeckt wird
- Kontinuierlicher Serverbetrieb und geringeres Risiko
- Der Server ist vor Überhitzung geschützt
- Weniger manueller Aufwand

Anwendungsszenario

Bei zwei Inneneinheiten:

- 1 Wenn der Wechselbetrieb aktiviert ist, ist IE 1 in Betrieb und IE 2 im Standby-Modus.
- 2 Wenn ein Fehler bei IE 1 auftritt, nimmt die Standby-Einheit den Betrieb auf.
- 3 Nachdem der Fehler behoben ist, geht IE 2 wieder in den Standby-Modus.

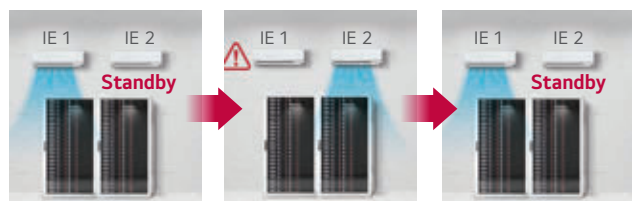

Wechselbetrieb

Einfacheres System

Für kleine Serverräume bietet LG ein einfaches System mit nur einer Fernbedienung, für das kein weiteres Steuerungszubehör benötigt wird.

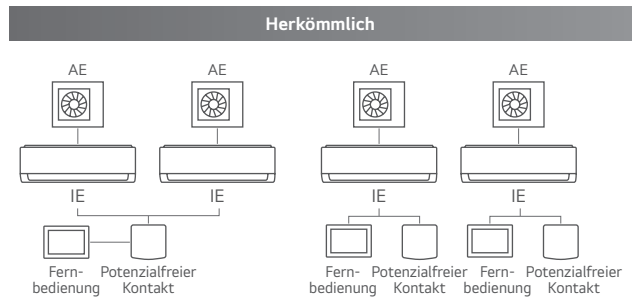

• Höhere Anschaffungskosten

Ein konventionelles System benötigt potenzialfreie Kontakte und eine oder mehrere Fernbedienungen eines Drittanbieters.

• Höhere Installationskosten

Der Aufwand für Planung, Installation, Verkabelung und Prüfung ist höher.

• Mögliche Planungs- und Installationsschwierigkeiten

Das System wird umso komplexer, je mehr Inneneinheiten gesteuert werden müssen.

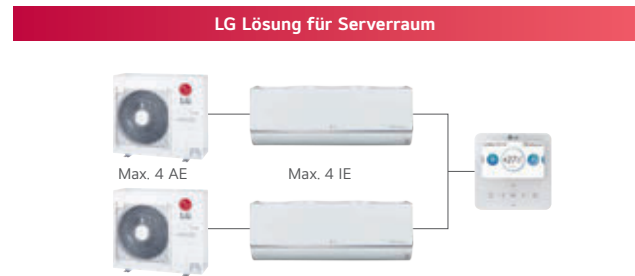

• Geringere Anschaffungskosten

Für bis zu 4 AE bzw. IE wird nur eine LG Fernbedienung benötigt.

• Geringere Installationskosten

Der Aufwand für Planung, Installation, Verkabelung und Prüfung ist deutlich geringer.

• Einfache Planung und Installation

Die Lösung vereinfacht die Planung und Installation, da es sich um ein unkompliziertes System mit nur einer Steuerung von LG handelt, selbst wenn eine größere Anzahl von AE und IE benötigt werden (max. 4).

Lösung zur Kühlung von kleinen Serverräumen

Eine Lösung, die die Möglichkeiten der Vernetzung und Zeitplanung einer zentralen Steuerung bietet, ist für kleine Serverräume oft zu teuer und zu komplex.



• Höhere Anschaffungskosten

Für ein konventionelles System ist AC Smart 5 erforderlich.

• Höhere Installationskosten

Installation von Kommunikationsleitungen für die zentrale Steuerung ist nötig.

• Mögliche Planungs- und Installationsschwierigkeiten

Es ist aufwendig, die ineinandergreifenden Logiken einzurichten und zu verwalten.

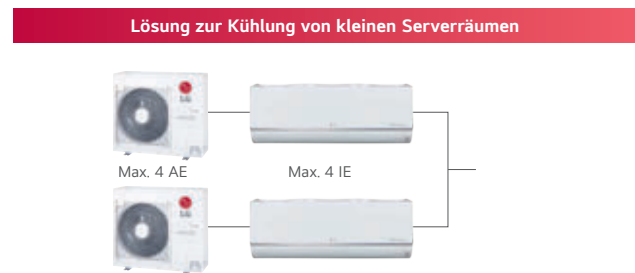

• Geringere Anschaffungskosten

Für bis zu 4 AE bzw. IE wird nur eine LG Fernbedienung benötigt.

• Geringere Installationskosten

Der Aufwand für Planung, Installation, Verkabelung und Prüfung ist deutlich geringer.

• Einfache Planung und Installation

Die Lösung vereinfacht die Planung und Installation, da es sich um ein unkompliziertes System mit nur einer Steuerung von LG handelt, selbst wenn eine größere Anzahl von AE und IE benötigt werden (max. 4).

Kapazitätsreserve

Wenn die Differenz zwischen der eingestellten Temperatur und der tatsächlichen Raumtemperatur größer ist als die festgelegte Temperaturdifferenz für die Kapazitätsreserve, aktiviert sich das Standby-Gerät. Sobald die Temperaturdifferenz den festgelegten Wert erreicht, wechselt das System wieder in den Normalbetrieb.



Server kann überhitzen

- Es kann vorkommen, dass der Serverraum aufgrund hoher Serverlast überhitzt
- Bei dauerhafter Überhitzung fahren die Server herunter
- In der Folge werden die Klimageräte überlastet
- Ein manuelles Eingreifen für zusätzliche Kühlung ist erforderlich



Stabiler und sicherer Betrieb

- Stabiler Betrieb durch Überkapazität im Backup-Betrieb
- Verhindert die Überlastung der Klimageräte
- Schützt die Server vor Überhitzung
- Durch den automatischen Schutz vor Überhitzung sind keine manuellen Eingriffe erforderlich

Anwendungsszenario

Bei zwei Inneneinheiten:

A ist die eingestellte Temperaturdifferenz, und B die Differenz zwischen der eingestellten Kühltemperatur und der aktuellen Raumtemperatur.

- 1 Wenn der Wechselbetrieb aktiviert ist, ist IE 1 in Betrieb und IE 2 im Standby-Modus.
- 2 Wenn B größer als A ist, nimmt das Standby-Gerät den Betrieb auf.
- 3 Wenn B sinkt und für einige Zeit unter A liegt, stoppt das Backup-Gerät und wechselt zurück in den Standby-Modus.

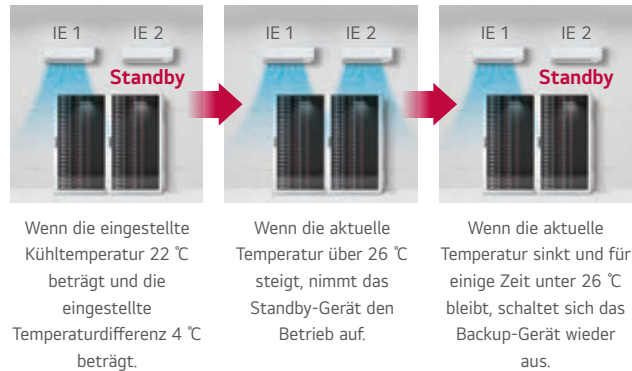

Großer Betriebsbereich

Ein Serverraum benötigt ganzjährig eine kontinuierliche Kühlung, und die Außeneinheit muss auch bei rauen Umweltbedingungen stabil arbeiten. LG Single-Split-Geräte bieten auch bei kontinuierlicher Kühlung einen großen Betriebsbereich von -15 °C bis 48 °C.

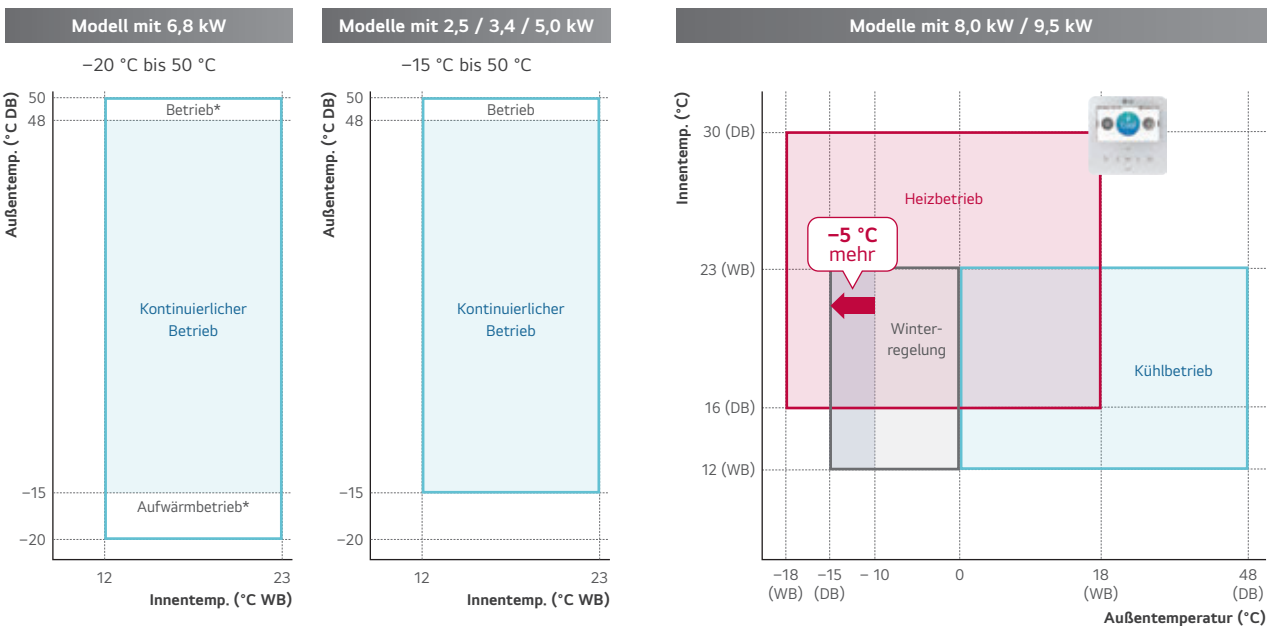

* Aufwärbetrieb bzw. Betrieb bedeutet, dass die Außeneinheit versucht, einen kontinuierlichen Betrieb zu erreichen, aber aufgrund der Sicherheits- oder Schutzlogik möglicherweise nicht ununterbrochen arbeiten kann.

Wechselbetrieb

Typisches Szenario

Unterschiedliche Leistungen bei AE und IE in kleinen Serverräumen.

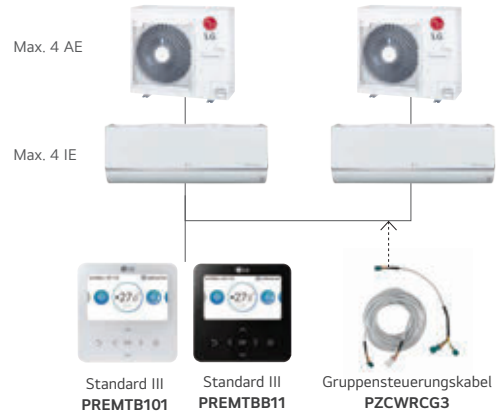
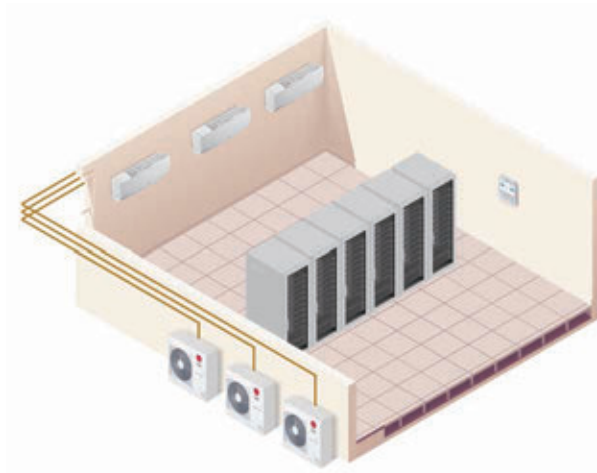

LGs Lösung zur Kühlung von Serverräumen

- Zweck: Kühlung kleinerer Serverräume (2–4 IE)
- AE: Single Split / Multi Split / Multi V + alle Arten von IE
- Verschiedene Modelle zur Auswahl
- Äußerst sichere und optimale Lösung für Serverräume, um Ausfälle und Kapazitätsengpässe zu vermeiden
- Integrierte Sicherheitsfunktionen: Wechselbetrieb, Kapazitätsreserve, Backup-Betrieb bei Ausfall
- Nur eine Fernbedienung für alle (2–4) Inneneinheiten erforderlich

Passende Modelle

Produkt	Modellbezeichnung
Decken- kassetten	4-Wege
	UT09FH.NQ0
	UT12FH.NQ0
	UT18FH.NB0
	UT24FH.NA0
	UT30FH.NA0
	UT36FH.NA0
	UT42FH.NA0
	UT48FH.NA0
	UT60FH.NA0
	CT09F.NR0
	CT12F.NR0
	CT18F.NQ0
	CT24F.NB0
	UT30F.NB0
	UT36F.NA0
UT42F.NA0	
UT48F.NA0	
UT60F.NA0	
Wandgeräte	US30F.NR0
	US36F.NR0
	MJ05PC.NSJ
	MJ07PC.NSJ
	MJ09PC.NSJ
	MJ12PC.NSJ
	MJ15PC.NSJ
	MJ18PC.NSK
MJ24PC.NSK	

Produkt	Modellbezeichnung
Kanalklimageräte	Niedrige statische Pressung
	UL12FH.N50
	UL18FH.N30
	CL09F.N50
	CL12F.N50
	CL18F.N60
	CL24F.N30
	UM12FH.N10
	UM18FH.N10
	UM24FH.N20
Kanalklimageräte	Mittlere statische Pressung
	UM30FH.N20
	UM36FH.N30
	UM42FH.N30
	UM48FH.N30
	CM18F.N10
	CM24F.N10
	UM30F.N10
	UM36F.N20
	UM42F.N20
Kanalklimageräte	Hohe statische Pressung
	UM48F.N30
	UM60F.N30
UB70.N95	
UB85.N95	

Klimageräte können bequem über Android- oder iOS-Smartphones oder per Sprachsteuerung über Google Assistant und Amazon Alexa bedient werden.



※ Suchen Sie „ThinQ“ im Google Play oder Apple App Store und laden Sie die App herunter.
 ※ Das erforderliche WLAN-Modul (PWFMD200) ist als optionales Zubehör erhältlich.
 ※ Da wir die ThinQ App ständig weiterentwickeln, können sich Spezifikationen, Design und Funktionen ohne Vorankündigung ändern.

Zugriff auf das Klimagerät jederzeit und von überall.

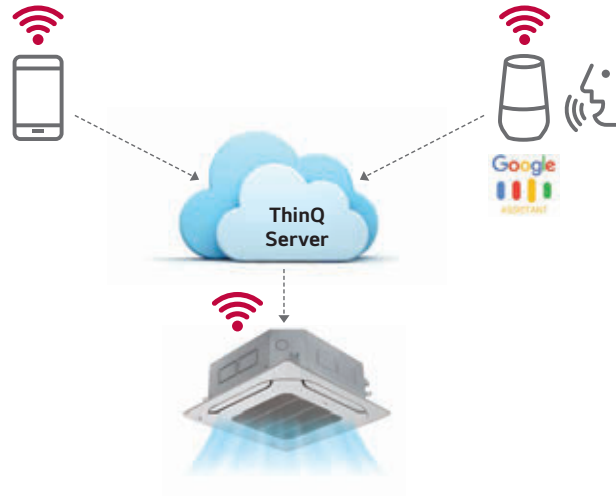

Einfache Bedienung für zahlreiche Funktionen

- Luftreinigung*
- Ein/Aus*
- Moduseinstellung*
- Aktuelle Temperatur*
- Temperatur einstellen*
- Lüftergeschwindigkeit einstellen*
- Lamellensteuerung

* Diese Funktionen werden von Google Assistant unterstützt.
 ※ In einigen Ländern kann die Nutzung von Google Assistant eingeschränkt sein.
 ※ In folgenden Ländern verfügbar: Deutschland, Großbritannien, Irland, Österreich, Schweiz, Frankreich, Spanien, Italien, Russland, Norwegen, Niederlande, Portugal, Türkei, Schweden, Dänemark.

Einfache Bedienung (Zentrale Steuerung)

Das PI-485-Gateway ermöglicht die Kommunikation zwischen LG Außeneinheiten und LG Zentralsteuerungen wie ACP oder AC Smart.

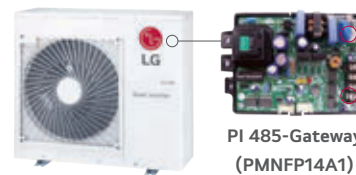

※ CN_PWR: Anschluss an 220 VAC
 ※ BUS_A und BUS_B: RS485 (+) & (-)

<p>AC Ez Touch (PACEZA000) Max. 1 Kanal Max. 32 Einheiten</p>	<p>AC Smart 5 (PACS5A000) Max. 2 Kanäle Max. 64 Einheiten</p>	<p>ACP 5 (PACP5A000) Max. 4 Kanäle Max. 128 Einheiten</p>
--	--	--

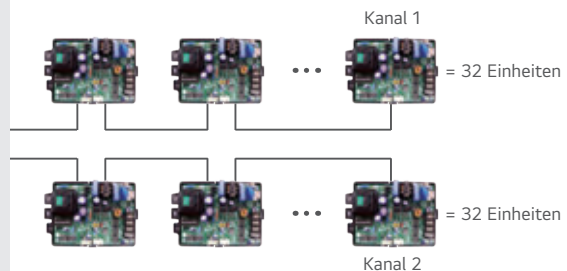

Externer Eingang mit 1 Kontakt (Ein/Aus-Steuerung)

Eine Inneneinheit kann von externen Geräten ohne potenzialfreien Kontakt gesteuert werden. Das spart Installationskosten.

Direkte Verbindung zwischen Inneneinheit und externen Geräten.



※ Werden neben der Ein/Aus-Steuerung weitere Funktionen benötigt, muss ein potenzialfreier Kontakt installiert werden.

Erzwungener Kühlbetrieb

Mit dieser Funktion kann das Kältemittel unabhängig von der Innentemperatur nachgefüllt oder abgepumpt werden. Diese Funktion ist besonders dann nützlich, wenn die Innengeräte im Winter an einem anderen Ort installiert oder repariert werden müssen.

Nachfüllen

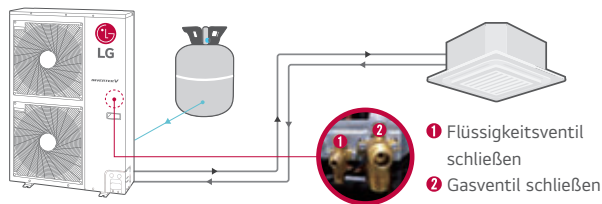

Abpumpen

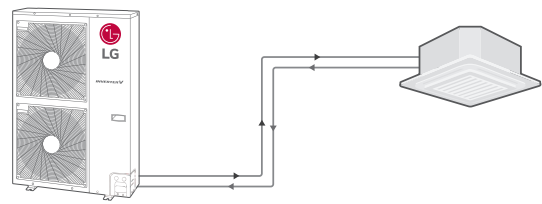

Mobiles LGMV

LGMV (Monitoring View) erleichtert die Wartung und Überwachung des Klimageräts.



Fehleranzeige

	Meldung
01	Lufttemperatursensor einer Inneneinheit
02	Temperatursensor der Rücklaufleitung einer Inneneinheit
03	Kommunikationsfehler: Kabelgebundene Fernbedienung ↔ Inneneinheit

⋮

Servicetechniker können nicht nur Betriebsinformationen in Form von Diagrammen und Grafiken abrufen, sondern auch den Fehlerstatus (inklusive Anleitung zur Fehlerbehebung) einsehen und sofort Maßnahmen ergreifen.

※ Suchen Sie „Mobile LGMV“ im Google Play oder Apple App Store und laden Sie die App herunter.
 ※ Das erforderliche WLAN-Modul (PWFMD200) ist als optionales Zubehör erhältlich.

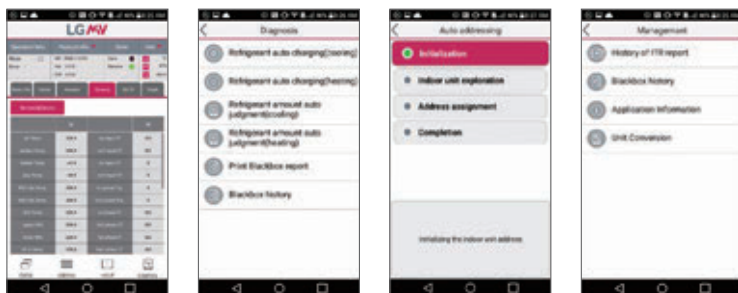

Zyklusüberwachung

Diagnose

Installation

Intelligente Steuerung

Synchro-Funktion

Mithilfe eines Verteilers und entsprechender Einstellung des DIP-Schalters der Außeneinheit können bis zu 4 Inneneinheiten kombiniert werden. Das System kann somit leicht an verschiedene Standorte angepasst werden.

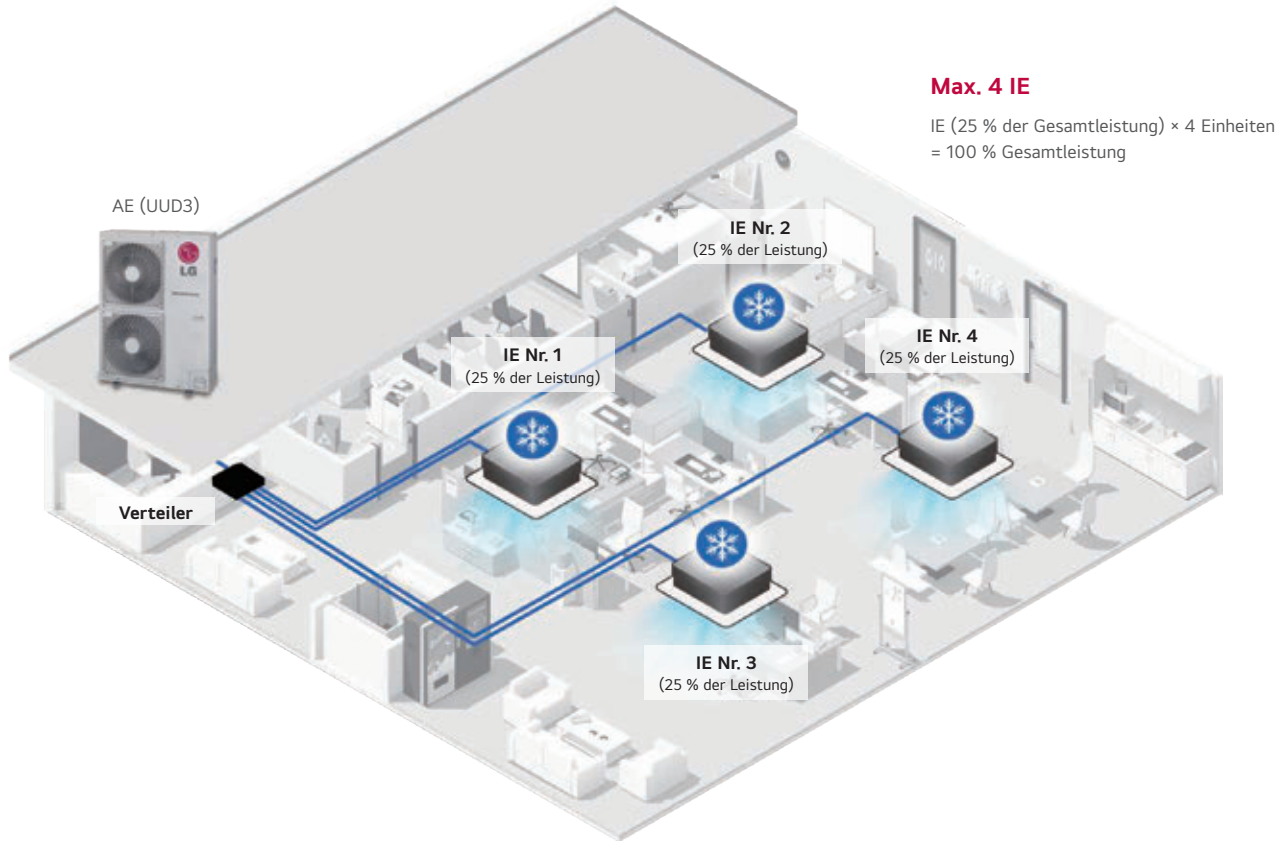

2 PMUB11A	3 PMUB111A	4 PMUB1111A

Modell	Duo		Trio		Quartett	
	Kassette	Kanal	Kassette	Kanal	Kassette	Kanal
UUD3	CT18F × 2	CM18F × 2	CT12F × 3	CL12F × 3	CT12F × 4	CL12F × 4
	CT24F × 2	CM24F × 2	CT18F × 3	CM18F × 3	-	-
	UT30F × 2	UM30F × 2	-	-	-	-
Verteiler	PMUB11A		PMUB111A		PMUB1111A	
DIP-Schalter						

Hinweise:

- Bezogen auf die Inneneinheiten:
 - Potenzialfreier Kontakt, Zonensteuerung und automatische Umschaltung sind im Synchronbetrieb möglicherweise nicht nutzbar.
 - Bei Nutzung des Synchronbetriebs bitte beachten:
 - Verwenden Sie keine drahtlose Fernbedienung.
 - Verwenden Sie nur eine (1) kabelgebundene Fernbedienung für die Inneneinheiten.
 - Einige Zentralsteuerungen und einige Funktionen der Zentralsteuerung sind im Synchronbetrieb möglicherweise nicht nutzbar.
- Für den Synchronbetrieb sind Verteiler erforderlich.

Verbindung mit RLT-Geräten

Single-Split-Systeme können mithilfe eines Kommunikations-Kits an ein RLT-Gerät angeschlossen werden.

Kompliziert	Einfach
-------------	---------

Einfach und platzsparend
Leicht zu installieren
Niedrige Wartungskosten

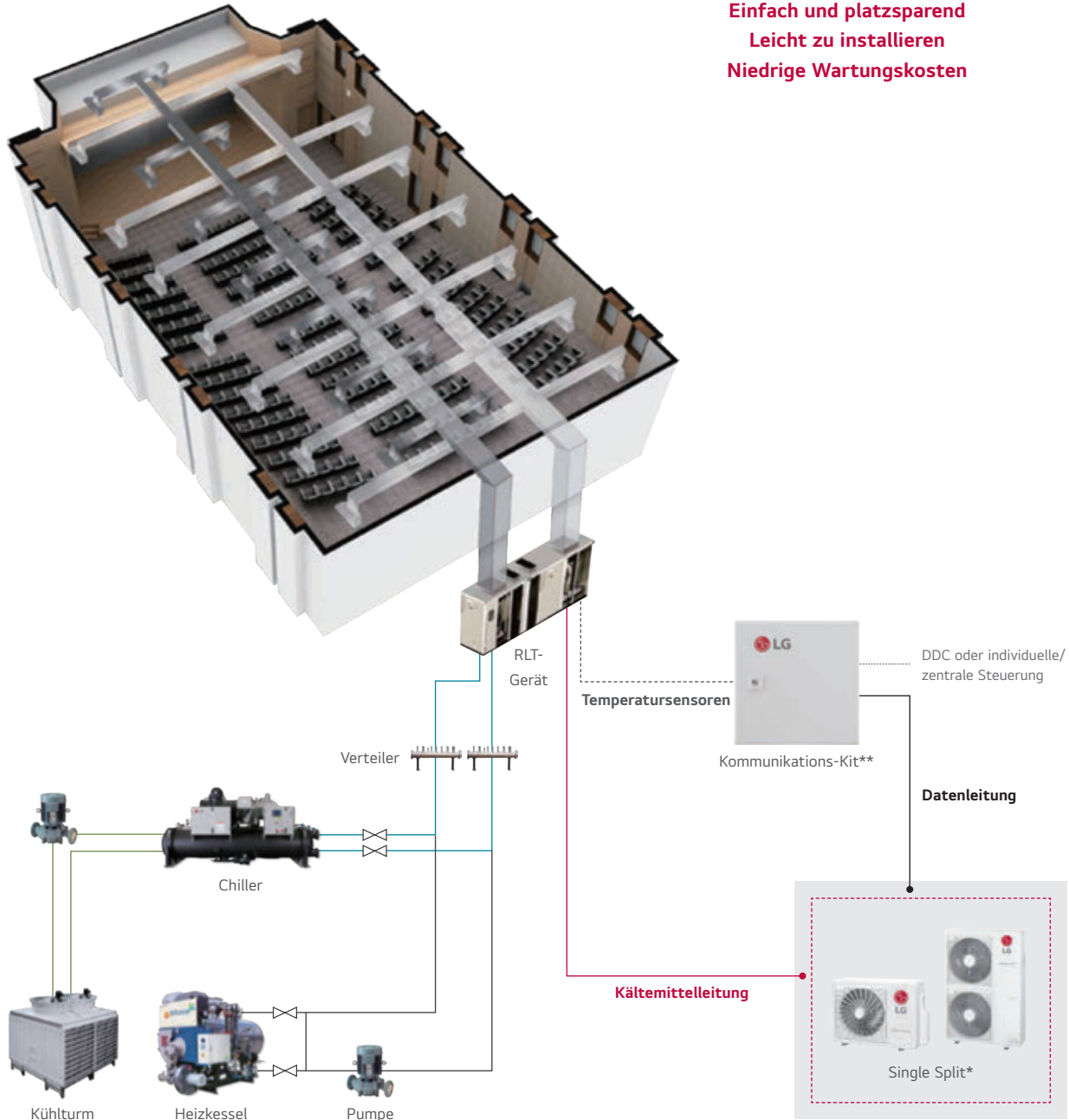

* Single-Split-Modelle können nur für UUB1, UUC1 und UUD3 verwendet werden.
 ** Modellbezeichnung des Kommunikations-Kits:
 • RA Lufttemperaturregelung: PAHCMR000
 • SA Lufttemperaturregelung: PAHCMS000

Schwierige Rohrleitungsinstallation

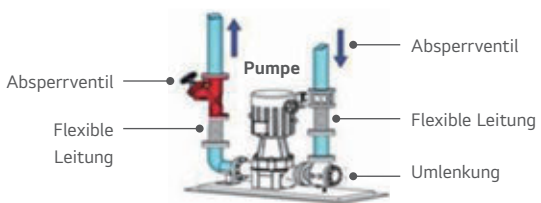

Absenkbare Blende für 4-Wege-Kassette mit Luftreinigungs-Kit

Leicht zu reinigende, absenkbare Blende: Die Absenkfunktion und die Luftreinigung sind in die Blende integriert, was ein angenehmes Raumklima und eine einfache Wartung gewährleistet.



LGs absenkbare Blende

Funktionen

- 1 Bodenhinderniserkennung
- 2 Ausrichtungsfunktion
- 3 Einstellbare Halteposition
- 4 Einrastprüfung

Technische Daten

Kategorie		Einheit	Katalogdaten
Bezeichnung	Angaben		
Modellbezeichnung			PTVK440 ENCXLEU
Typ			Kit für Luftreinigung und Absenkfunktion
Abmessungen	Netto (B × H × T)	mm	842 × 55 × 842
	Transport (B × H × T)	mm	902 × 150 × 917
Gewicht	Netto	kg	5,6
	Transport	kg	9,2
Zubehör	Kit für Absenkfunktion		0

Kategorie		Einheit	Katalogdaten
Bezeichnung	Angaben		
Modellbezeichnung			PT-AEGW0 ENCXLEU
Typ			Zierblende
Design	Glänzend/Matt		Matt
	Farbe		Weiß
	RAL-Farbe		RAL 9003
Abmessungen	Ausführung		Gitter
	Netto (B × H × T)	mm	950 × 35 × 950
Gewicht	Transport (B × H × T)	mm	1.006 × 117 × 1.006
	Netto	kg	10,5
Funktionen	Transport	kg	12,4
	PM1.0-Sensor		0
Zubehör	Luftreinigungs-Kit		0
	Kit für Absenkfunktion		PTVK440
	Bodenerkennung		0
	Personenerkennung		PTVSA00

※ Dieses Produkt ist ab dem 2. HJ 2024 erhältlich
(Der Zeitpunkt für die Einführung der Funktion kann ohne Ankündigung geändert werden).

DECKEN- KASSETTE 570 x 570



Kompakte Größe

Schlankes und kompaktes Design

Das schlanke und kompakte Design spart nicht nur Platz, sondern reduziert auch die Installationskosten. Das Gerät ist so konzipiert, dass es sich harmonisch in die meisten Raumdesigns einfügt.

※ Die Abbildungen können von den tatsächlichen Produkten abweichen.



Abmessungen	
B × H × T (mm)	570 × 214 × 570
Gewicht (kg)	12,4

Abmessungen	
B × H × T (mm)	570 × 256 × 570
Gewicht (kg)	13,9

Einfachere Installation durch schlanke Bauweise (Kompaktkassette für Rasterdecke)

- Die schlanke Bauform ermöglicht den Einbau auch bei begrenztem Platzangebot.
- Passend für ein Deckenraster von 600 × 600 mm.

※ Die Abbildungen können von den tatsächlichen Produkten abweichen.



Einfache Montage der Blende

Die abnehmbaren Ecken erleichtern die Justage der Aufhängung, die Dichtheitsprüfung und die Befestigung der Blende.

※ Die Abbildungen können von den tatsächlichen Produkten abweichen.

Abnehmbare Ecken

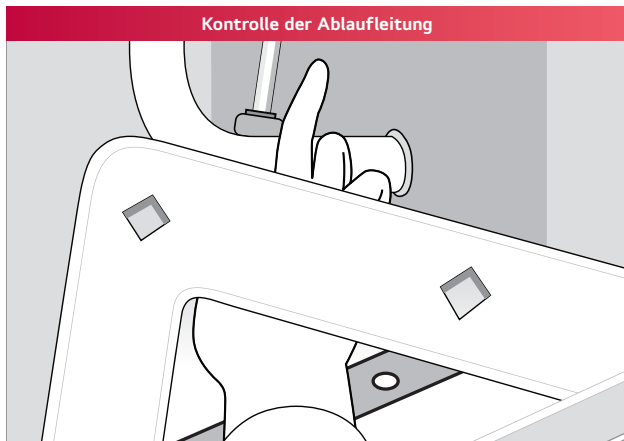
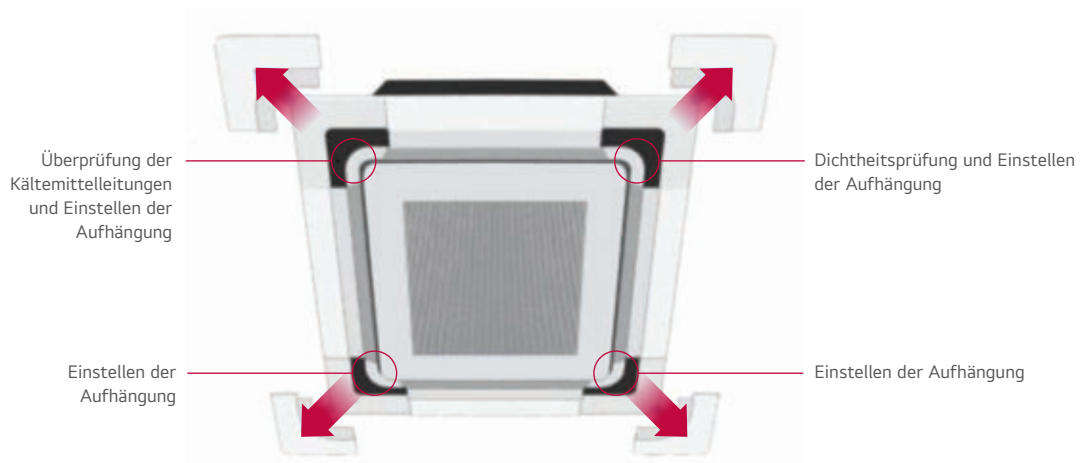

Einfach einrasten

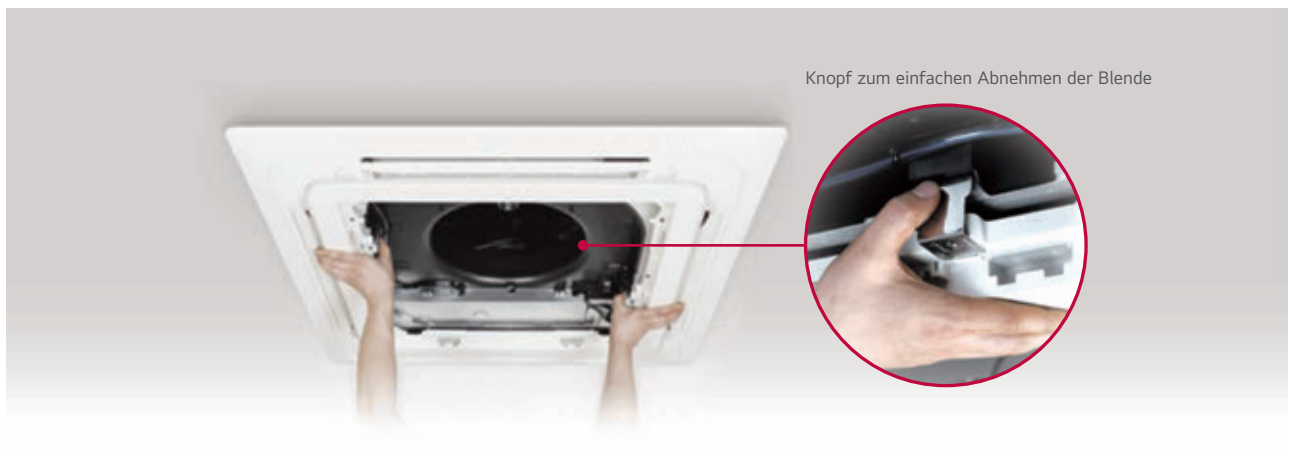

Höchste Effizienz

Das Modell mit dem besten Wirkungsgrad unter den leichten und schlanken Kassettenmodellen.

※ Die Abbildungen können von den tatsächlichen Produkten abweichen.

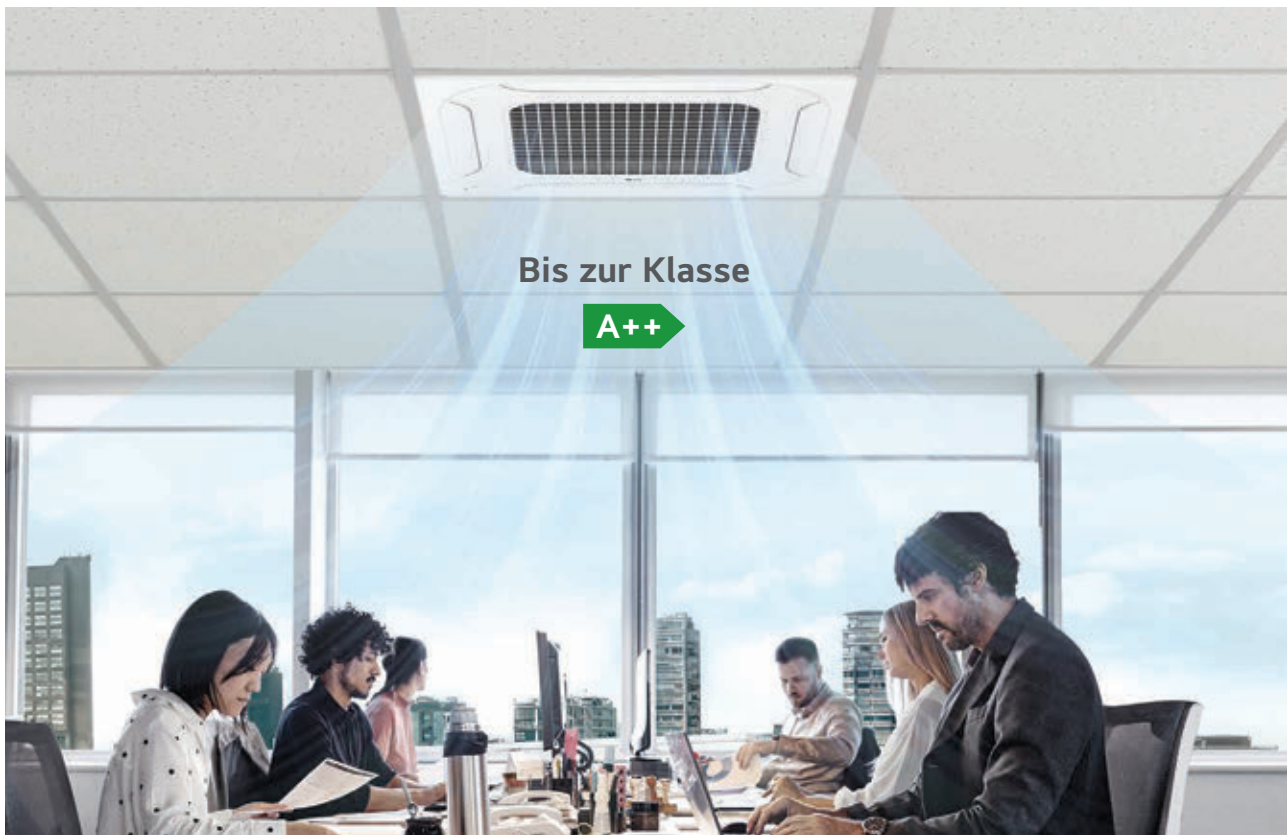

Ionisator für 4-Wege-Kassette

Der Ionisator entfernt mit über 4 Millionen Ionen unangenehme Gerüche sowie Escherichia coli und Staphylokokken von Oberflächen und sorgt für eine sicherere und sauberere Umgebung.

※ Abhängig von den Testbedingungen.



※ Die Abbildungen können von den tatsächlichen Produkten abweichen.

Funktionsweise

Entkeimung und Geruchs-beseitigung (durch über 4 Millionen Ionen)

Der Ionisator entfernt Escherichia coli und Staphylokokken auf der Oberfläche mithilfe von über 4 Millionen Ionen.

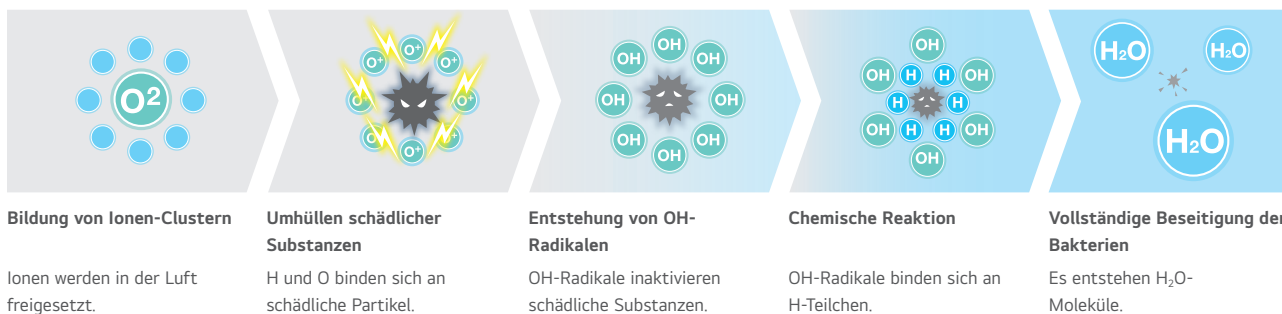

Vorteile und Hintergründe

Der LG Ionisator ist nachweislich in der Lage, mehr als 99 % der Bakterien, einschließlich Escherichia coli, Pseudomonas aeruginosa und Staphylococcus aureus, zu beseitigen.

Prüfbericht



※ Testzusammenfassung:
 Testzeitpunkt: Jan. 2021
 Testort: LG Electronics Inc.
 Testmodell: MDU621411 (4-Wege-Kassette)
 Testspezifikation: SPS-KACA-002-132
 ※1 (Luftreiniger für Innenräume)
 • Größe des Testraums: 0,03 m³ (310 × 310 × 310 mm)
 • Testbedingungen: 25 ± 3 °C, 45 ± 10 %

Modellbezeichnung	PAS-NATDR2
Eingangsspannung	12 VDC ± 10 %
Energieverbrauch	< 1,0 W
Ionengewicht (Abstand 10 cm)	200 × 10 (3) / CC

H-INVERTER (R32)

Hohe Leistung bei niedrigem Energieverbrauch

- Das Kassettengerät mit hohem SCOP-Wert bietet Spitzenleistung und erhebliche Energieeinsparungen.
- Die kompakte Bauweise ermöglicht eine maximale Raumaussnutzung und ist die ideale Lösung für kleine Unternehmen und Geschäfte.
- **Der optionale Plasma-Ionisator beseitigt Bakterien und Viren im Raum und hält die Luft rein.**
- LGMV (Monitoring View) erleichtert die Wartung und Überwachung des Klimageräts per Smartphone.
- ThinQ (WLAN) als Option erhältlich. Zugriff auf das Klimagerät jederzeit und von überall (Steuerung des Klimageräts über Android- oder iOS-Smartphones und Sprachbefehle).
- Smarte Sensoren (Temperatursensor + Drucksensor) helfen, die gewünschte Innentemperatur schneller zu erreichen.
- **Standard: Kabelfernbedienung**

UT09FH / UT12FH

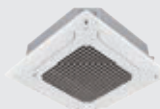

UUA1.ULO



LG nimmt am Eurovent ECP-Programm für LCP-HP-Systeme teil. Den aktuellen Stand der Zertifizierung finden Sie unter: www.eurovent-certification.com

KOMBINATION			9	12
Leistung	Kühlen	Min./Nennwert/Max. kW	1,6 / 2,5 / 4,0	1,6 / 3,4 / 4,8
	Heizen	Min./Nennwert/Max. kW	1,7 / 3,2 / 4,5	1,7 / 4,1 / 5,8
Leistungsaufnahme (Set)	Kühlen	Min./Nennwert/Max. kW	0,32 / 0,61 / 0,98	0,32 / 0,97 / 1,78
	Heizen	Min./Nennwert/Max. kW	0,32 / 0,75 / 1,06	0,32 / 1,03 / 1,87
Betriebsstrom	Kühlen/Heizen	Nennwert A	2,7 / 3,3	4,3 / 4,6
EER/COP		kWh/kWh	4,10 / 4,30	3,50 / 4,00
SEER/SCOP		kWh/kWh	7,0 / 4,0	6,8 / 4,0
P Design	Kühlen @ 35 °C	kW	2,5	3,4
	Heizen @ -10 °C	kW	2,8	2,8
Energielabel	Kühlen/Heizen		A++ / A+	A++ / A+
Jährlicher Energieverbrauch	Kühlen/Heizen	kWh	125 / 980	175 / 980
Entfeuchtungsleistung		l/h	0,1	0,8
Schalldruckpegel* AE	Kühlen/Heizen	Nennwert dB(A)	49 / 52	49 / 52
Schallleistungspegel AE	Kühlen	Nennwert dB(A)	65	65
Leitungsanschlüsse	Flüssigkeit/Gas	mm (Zoll)	Ø 6,35 (1/4) / Ø 9,52 (3/8)	Ø 6,35 (1/4) / Ø 9,52 (3/8)
	Anschlussart		Bördelverbindung	Bördelverbindung
Betriebsbereich (außen)	Kühlen	Min./Max. °C	-15 / 50	-15 / 50
	Heizen	Min./Max. °C	-20 / 18	-20 / 18
INNENEINHEIT			UT09FH.NQ0	UT12FH.NQ0
Artikelnummer			909-0100	909-0101
Spannungsversorgung		Ø / V / Hz	1 / 220-240 / 50	1 / 220-240 / 50
Leistungsaufnahme IE		H / M / N W	30 / 26 / 22	30 / 26 / 22
Luftdurchsatz		H / M / N m³/Min.	11,0 / 10,0 / 9,3	11,0 / 10,0 / 9,3
Abmessungen	Gehäuse	B × H × T mm	570 × 256 × 570	570 × 256 × 570
Gewicht	Gehäuse	kg	13,9	13,9
Schalldruckpegel*	Kühlen	H / M / N dB(A)	41 / 39 / 37	41 / 39 / 37
Schallleistungspegel	Kühlen	Max. dB(A)	54	54
Leitungsanschlüsse	Kondensatablauf	Außen/innen mm	Ø 32,0 / 25,0	Ø 32,0 / 25,0
	Modellbezeichnung		PT-QAGW0	PT-QAGW0
Empfohlene Blende**	Farbe		Weiß	Weiß
	Abmessungen	Gehäuse mm	620 × 34 × 620	620 × 34 × 620
	Gewicht	Gehäuse kg	3,0	3,0
AUSSENEINHEIT			UUA1.ULO	
Artikelnummer			909-0446	
Spannungsversorgung		Ø / V / Hz	1 / 220-240 / 50	
Schutzschalter		Min. A	15	
Netzkabel (inkl. Erdung)		Anz. × mm²	3 × 1,5	
Abmessungen	Netto	B × H × T mm	770 × 545 × 288	
Gewicht	Netto	kg	33,3	
Kompressor	Typ		Twin Rotary	
	Typ / GWP (Treibhauspotenzial)		R32 / 675	
Kältemittel	Werksfüllung / t CO ₂ eq.	kg	1,0 / 0,675	
	Ohne Füllung	m	10	
	Nachfüllmenge	g/m	20	
Lüfter	Luftdurchsatz	Nennwert m³/Min. × Anz.	28 × 1	
	Gesamtleitungslänge	Min./Max. m	5 / 30	
Höhenunterschied	IE zu AE	Max. m	30	

* Der Schalldruckpegel wird im Eurovent-Programm nicht angegeben.

** Die Blende ist als optionales Zubehör erhältlich.

Hinweise:

1. Da wir unsere Produkte ständig weiterentwickeln, können technische Daten ohne Ankündigung geändert werden.
2. Die Leistungen basieren auf folgenden Bedingungen (gemäß EN 14511)
 - Kühlbetrieb: Innentemperatur 27 °C DB / 19 °C WB, Außentemperatur 35 °C DB / 24 °C WB.
 - Heizbetrieb: Innentemperatur 20 °C DB / 15 °C WB, Außentemperatur 7 °C DB / 6 °C WB.
 - Die Verbindungsleitung hat Standardlänge und der Höhenunterschied (Außeneinheit – Inneneinheit) beträgt 0 m.
3. Die Schallpegelmessung erfolgt in einer Messkammer nach Normvorgaben. Da die Werte von den Umgebungsbedingungen abhängen, sind sie im realen Betrieb in der Regel höher.
4. Dieses Produkt enthält fluorierte Treibhausgase (R32).
5. Da wir unsere Produkte ständig weiterentwickeln, können sich Spezifikationen, Design und Funktionen ohne Vorankündigung ändern.

STANDARD-INVERTER (R32)

Breites Anwendungsspektrum mit vielfältigen Gestaltungsoptionen

- Die kompakte Bauweise ermöglicht eine maximale Raumausnutzung und ist die ideale Lösung für kleine Unternehmen und Geschäfte.
- **Der optionale Plasma-Ionisator beseitigt Bakterien und Viren im Raum und hält die Luft rein.**
- LGMV (Monitoring View) erleichtert die Wartung und Überwachung des Klimageräts per Smartphone.
- ThinQ (WLAN) als Option erhältlich. Zugriff auf das Klimagerät jederzeit und von überall (Steuerung des Klimageräts über Android- oder iOS-Smartphones und Sprachbefehle).
- Smarte Sensoren (Temperatursensor + Drucksensor) helfen, die gewünschte Innentemperatur schneller zu erreichen.
- Mithilfe eines Verteilers und entsprechender Einstellung des DIP-Schalters der Außeneinheit können bis zu 4 Inneneinheiten kombiniert werden. Das System kann leicht an verschiedene Standorte angepasst werden.



LG nimmt am Eurovent ECP-Programm für LCP-HP-Systeme teil. Den aktuellen Stand der Zertifizierung finden Sie unter: www.eurovent-certification.com

KOMBINATION				9	12	18
Leistung	Kühlen	Min./Nennwert/Max. kW		1,5 / 2,5 / 3,2	1,5 / 3,4 / 4,5	2,0 / 5,0 / 5,8
	Heizen	Min./Nennwert/Max. kW		1,8 / 3,2 / 3,7	1,8 / 4,1 / 5,0	2,3 / 5,7 / 6,6
Leistungsaufnahme (Set)	Kühlen	Min./Nennwert/Max. kW		0,30 / 0,61 / 0,87	0,30 / 0,98 / 1,62	0,30 / 1,57 / 2,20
	Heizen	Min./Nennwert/Max. kW		0,30 / 0,75 / 0,89	0,30 / 1,11 / 1,57	0,30 / 1,52 / 2,13
Betriebsstrom	Kühlen/Heizen	Nennwert	A	2,7 / 3,3	4,4 / 4,9	8,0 / 7,8
EER/COP			kWh/kWh	4,10 / 4,30	3,50 / 3,71	3,19 / 3,74
SEER/SCOP			kWh/kWh	6,7 / 4,0	6,7 / 4,0	6,4 / 4,3
P Design	Kühlen @ 35 °C		kW	2,5	3,4	5
	Heizen @ -10 °C		kW	2,8	2,8	4,1
Energielabel	Kühlen/Heizen			A++ / A+	A++ / A+	A++ / A+
Jährlicher Energieverbrauch	Kühlen/Heizen		kWh	131 / 980	178 / 980	273 / 1.335
Entfeuchtungsleistung			l/h	0,63	1,26	1,89
Schalldruckpegel* AE	Kühlen/Heizen	Nennwert	dB(A)	49 / 52	49 / 52	47 / 52
Schallleistungspegel AE	Kühlen	Nennwert	dB(A)	65	65	63
Leitungsanschlüsse	Flüssigkeit/Gas		mm (Zoll)	Ø 6,35 (1/4) / Ø 9,52 (3/8)	Ø 6,35 (1/4) / Ø 9,52 (3/8)	Ø 6,35 (1/4) / Ø 12,7 (1/2)
	Anschlussart			Bördelverbindung	Bördelverbindung	Bördelverbindung
Betriebsbereich (außen)	Kühlen	Min./Max.	°C	-15 / 50	-15 / 50	-15 / 50
	Heizen	Min./Max.	°C	-20 / 18	-20 / 18	-20 / 18
INNENEINHEIT				CT09F.NR0	CT12F.NR0	CT18F.NQ0
Artikelnummer				909-0520	909-0521	909-0522
Spannungsversorgung	Ø / V / Hz			1 / 220-240 / 50	1 / 220-240 / 50	1 / 220-240 / 50
Leistungsaufnahme IE		H / M / N	W	26 / 22 / 19	28 / 24 / 20	30 / 26 / 22
Luftdurchsatz		H / M / N	m³/Min.	8,5 / 7,0 / 6,0	9,5 / 8,0 / 7,0	13 / 12 / 11
Abmessungen	Gehäuse	B × H × T	mm	570 × 214 × 570	570 × 214 × 570	570 × 256 × 570
Gewicht	Gehäuse		kg	12,4	12,4	13,9
Schalldruckpegel*	Kühlen	H / M / N	dB(A)	36 / 33 / 30	38 / 35 / 32	41 / 39 / 37
Schallleistungspegel	Kühlen	Max.	dB(A)	52	52	57
Leitungsanschlüsse	Kondensatablauf	Außen/innen	mm	Ø 32,0 / 25,0	Ø 32,0 / 25,0	Ø 32,0 / 25,0
	Modellbezeichnung			PT-QAGW0	PT-QAGW0	PT-QAGW0
Empfohlene Blende**	Farbe			Weiß	Weiß	Weiß
	Abmessungen	Gehäuse	mm	620 × 34 × 620	620 × 34 × 620	620 × 34 × 620
	Gewicht	Gehäuse	kg	3,0	3,0	3,0
AUSSENEINHEIT				UUA1.ULO	UUB1.U20	
Artikelnummer				909-0446	909-0448	
Spannungsversorgung	Ø / V / Hz			1 / 220-240 / 50	1 / 220-240 / 50	
Schutzschalter		Min.	A	15	20	
Netzkabel (inkl. Erdung)			Anz. × mm²	3 × 1,5	3 × 2,5	
Abmessungen	Netto	B × H × T	mm	770 × 545 × 288	870 × 650 × 330	
Gewicht	Netto		kg	33,3	44,5	
Kompressor	Typ			Twin Rotary	Twin Rotary	
	Typ / GWP (Treibhauspotenzial)			R32 / 675	R32 / 675	
	Werksfüllung / t CO ₂ eq.		kg	1,0 / 0,675	1,2 / 0,81	
Kältemittel	Ohne Füllung		m	10	10	
	Nachfüllmenge		g/m	20	20	
			m³/Min. × Anz.	28 × 1	50 × 1	
Lüfter	Luftdurchsatz	Nennwert				
Gesamtleitungslänge		Min./Max.	m	5 / 30	5 / 30	
Höhenunterschied	IE zu AE	Max.	m	30	30	

* Der Schalldruckpegel wird im Eurovent-Programm nicht angegeben.

** Die Blende ist als optionales Zubehör erhältlich.

Hinweise:

1. Da wir unsere Produkte ständig weiterentwickeln, können technische Daten ohne Ankündigung geändert werden.
2. Die Leistungen basieren auf folgenden Bedingungen (gemäß EN 14511)
 - Kühlbetrieb: Innentemperatur 27 °C DB / 19 °C WB, Außentemperatur 35 °C DB / 24 °C WB.
 - Heizbetrieb: Innentemperatur 20 °C DB / 15 °C WB, Außentemperatur 7 °C DB / 6 °C WB.
 - Die Verbindungsleitung hat Standardlänge und der Höhenunterschied (Außeneinheit – Inneneinheit) beträgt 0 m.
3. Die Schallpegelmessung erfolgt in einer Messkammer nach Normvorgaben. Da die Werte von den Umgebungsbedingungen abhängen, sind sie im realen Betrieb in der Regel höher.
4. Dieses Produkt enthält fluoridierte Treibhausgase (R32).
5. Da wir unsere Produkte ständig weiterentwickeln, können sich Spezifikationen, Design und Funktionen ohne Vorankündigung ändern.

KOMPAKT-INVERTER (R32)

Maximale Raumausnutzung durch kompaktes Format

- Ideale Lösung für kleine Unternehmen und Geschäfte (nur CT18F NQ0)
- Der optionale Plasma-Ionisationsbeseitigt Bakterien und Viren im Raum und hält die Luft rein (Nur CT18F NQ0).
- LGMV (Monitoring View) erleichtert die Wartung und Überwachung des Klimageräts per Smartphone.
- ThinQ (WLAN) als Option erhältlich. Zugriff auf das Klimagerät jederzeit und von überall (Steuerung des Klimageräts über Android- oder iOS-Smartphones und Sprachbefehle).
- Smarte Sensoren (Temperatursensor + Drucksensor) helfen, die gewünschte Innentemperatur schneller zu erreichen.

CT18F

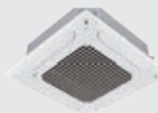

UUA1.ULO



LG nimmt am Eurovent ECP-Programm für LCP-HP-Systeme teil. Den aktuellen Stand der Zertifizierung finden Sie unter: www.eurovent-certification.com

KOMBINATION				18
Leistung	Kühlen	Min./Nennwert/Max.	kW	1,8 / 5,0 / 5,5
	Heizen	Min./Nennwert/Max.	kW	2,1 / 5,2 / 5,7
Leistungsaufnahme (Set)	Kühlen	Min./Nennwert/Max.	kW	0,34 / 1,76 / 2,11
	Heizen	Min./Nennwert/Max.	kW	0,30 / 1,45 / 1,87
Betriebsstrom	Kühlen/Heizen	Nennwert	A	7,8 / 6,4
EER/COP			kWh/kWh	2,85 / 3,60
SEER/SCOP			kWh/kWh	6,3 / 3,9
P Design	Kühlen @ 35 °C		kW	5
	Heizen @ -10 °C		kW	2,8
Energielabel	Kühlen/Heizen			A++ / A
Jährlicher Energieverbrauch	Kühlen/Heizen		kWh	278 / 1.005
Entfeuchtungsleistung			l/h	1,8
Schalldruckpegel* AE	Kühlen/Heizen	Nennwert	dB(A)	49 / 52
Schallleistungspegel AE	Kühlen	Nennwert	dB(A)	65
Leitungsanschlüsse	Flüssigkeit/Gas		mm (Zoll)	Ø 6,35 (1/4) / Ø 9,52 (3/8)
	Anschlussart			Bördelverbindung
Betriebsbereich (außen)	Kühlen	Min./Max.	°C	-10 / 50
	Heizen	Min./Max.	°C	-10 / 18
INNENEINHEIT				CT18F.NQ0
Artikelnummer				909-0522
Spannungsversorgung			Ø / V / Hz	1 / 220-240 / 50
Leistungsaufnahme IE			W	30 / 26 / 22
Luftdurchsatz		H / M / N	m³/Min.	13 / 12 / 11
Abmessungen	Gehäuse	B × H × T	mm	570 × 256 × 570
			kg	13,9
Schalldruckpegel*	Kühlen	H / M / N	dB(A)	41 / 39 / 37
		Max.	dB(A)	57
Leitungsanschlüsse	Kondensatablauf	Außen/innen	mm	Ø 32,0 / 25,0
	Modellbezeichnung			PT-QAGW0
Empfohlene Blende**	Farbe			Weiß
	Abmessungen	Gehäuse	mm	620 × 34 × 620
		Gehäuse	kg	
AUSSEINEINHEIT				UUA1.ULO
Artikelnummer				909-0446
Spannungsversorgung			Ø / V / Hz	1 / 220-240 / 50
Schutzschalter		Min.	A	15
Netzkabel (inkl. Erdung)			Anz. × mm²	3 × 1,5
Abmessungen	Netto	B × H × T	mm	770 × 545 × 288
			kg	33,3
Kompressor	Typ			Twin Rotary
		Typ / GWP (Treibhauspotenzial)		R32 / 675
Kältemittel	Werksfüllung / t CO ₂ eq.		kg	1,0 / 0,675
		Ohne Füllung	m	10
		Nachfüllmenge	g/m	20
Lüfter	Luftdurchsatz	Nennwert	m³/Min. × Anz.	28 × 1
			m	5 / 30
Gesamtleitungslänge		Min./Max.		
Höhenunterschied	IE zu AE	Max.	m	30

* Der Schalldruckpegel wird im Eurovent-Programm nicht angegeben.

** Die Blende ist als optionales Zubehör erhältlich.

Hinweise:

1. Da wir unsere Produkte ständig weiterentwickeln, können technische Daten ohne Ankündigung geändert werden.
2. Die Leistungen basieren auf folgenden Bedingungen (gemäß EN 14511)
 - Kühlbetrieb: Innentemperatur 27 °C DB / 19 °C WB, Außentemperatur 35 °C DB / 24 °C WB.
 - Heizbetrieb: Innentemperatur 20 °C DB / 15 °C WB, Außentemperatur 7 °C DB / 6 °C WB.
 - Die Verbindungsleitung hat Standardlänge und der Höhenunterschied (Außeneinheit – Inneneinheit) beträgt 0 m.
3. Die Schallpegelmessung erfolgt in einer Messkammer nach Normvorgaben. Da die Werte von den Umgebungsbedingungen abhängen, sind sie im realen Betrieb in der Regel höher.
4. Dieses Produkt enthält fluorierte Treibhausgase (R32).
5. Da wir unsere Produkte ständig weiterentwickeln, können sich Spezifikationen, Design und Funktionen ohne Vorankündigung ändern.

DECKEN- KASSETTEN



Neu gestalteter 4-Wege-Luftstrom mit Doppellamelle

Die innovative Doppellamellenkonstruktion sorgt für eine optimale Luftführung in unterschiedlichsten Räumen.



Neue Lösungen für die Luftführung

Indirekter Luftstrom



Kraftvoller Luftstrom



6 Einstellmöglichkeiten für den Luftstrom



Power-Modus
Besonders schnell



Auf/Ab schwenken
Frisch und natürlich



Smarter Modus
Autom. Steuerung



Indirekter Luftstrom
Indirektes Kühlen und Heizen



Direkter Luftstrom
Geeignet für hohe Decken



Erfrischungsmodus
Für eine bessere Konzentration

Hellere Farbe

Die neue Farbe passt perfekt in die meisten Innenräume.

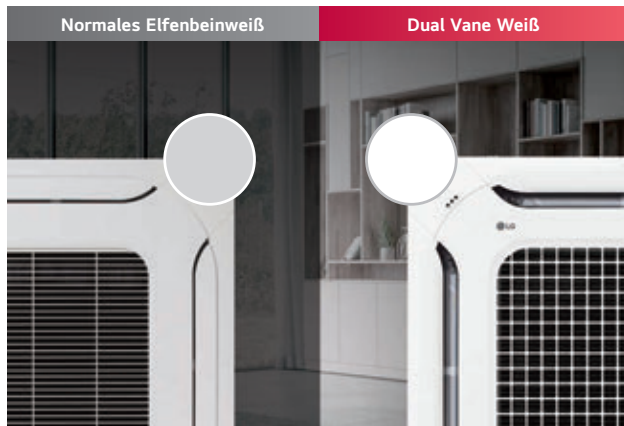

Größere Öffnungen

Größere Ein- und Auslässe verbessern den Luftstrom.



3D-Turbolüfter

Der 3D-Turbolüfter hat einen geringeren Luftwiderstand und sorgt für einen hohen Luftdurchsatz bei niedrigem Geräuschpegel.



Hocheffizienter Wärmetauscher

Ein hochintegrierter Wärmetauscher sorgt für eine höhere Effizienz sowohl beim Kühlen als auch beim Heizen.

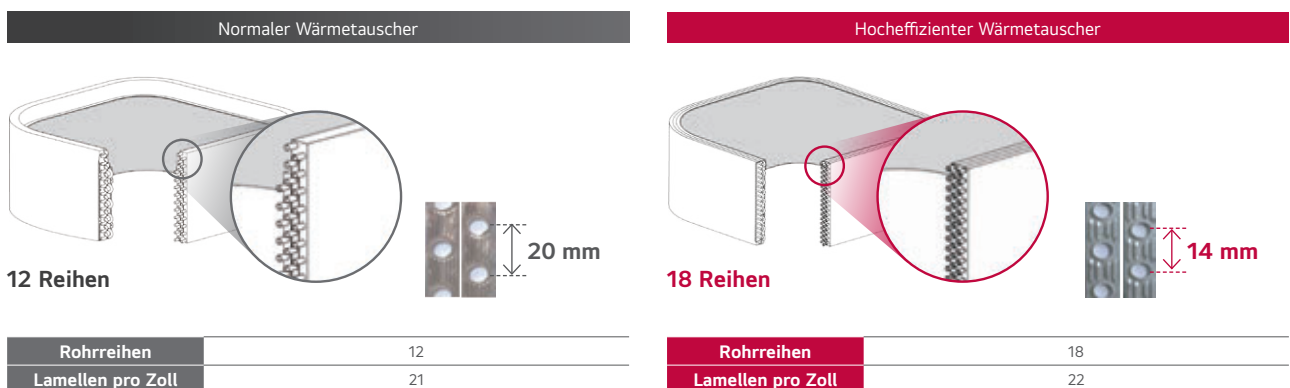

※ Diese Angaben können je nach Modell abweichen.

Temperaturmessung an Decke und Boden

Dank eines speziellen Sensors, der sowohl die Decken- als auch die Bodentemperatur erfasst, bietet die 4-Wege-Kassette mit Doppellamellen noch höheren Komfort.



※ Nur für Produkte mit Bodentemperatursensor verfügbar.

Anwesenheitserkennung

Durch die Anwesenheitserkennung wird der Luftstrom für den Nutzer ideal gesteuert.

Indirekter Luftstrom

Ein indirekter Luftstrom sorgt für mehr Behaglichkeit.



Indirekter
Luftstrom:
Komfort

Kühlender, direkter Luftstrom

Direkt auf den Benutzer gerichteter Luftstrom sorgt für bessere Kühlung.



Direkter
Luftstrom:
2 °C
kühler

Kraftvoller Luftstrom

Der Luftstrom hat eine Reichweite von bis zu 5 m (@ 0,5 ms).



Für besonders hohe Decken kann ein entsprechender Modus eingestellt werden.

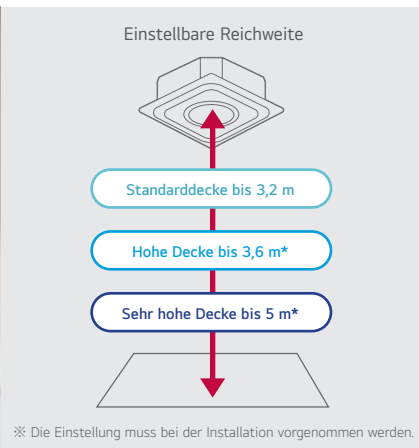

Personenerkennung als lernendes System

Die Inneneinheit erkennt die Anwesenheit von Personen und schaltet sich automatisch ein und aus. Das spart bis zu 54 % Energie.



※ Die Daten basieren auf einem Test von LG mit einem Einzelgerät, gemessen über 2 Stunden (Kühlbetrieb 26 °C, hohe Lüfterstufe).

Verschiedene Anzeigemöglichkeiten für die Luftqualität

Bei bestehendem WLAN sind die Steuerung der Inneneinheit und die Anzeige des Luftreinigungsstatus möglich.

Smarte Anzeige

Zeigt die Qualität der Innenraumlufte in Echtzeit an.

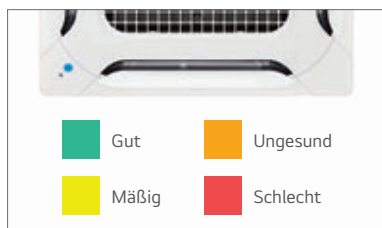

Fernbedienung

Zeigt den Status und die Feinstaubkonzentration an.



Smartphone

Jederzeit und überall den Luftstatus prüfen und steuern.



ThinQ koppeln

Sie können jederzeit eine Inneneinheit mit ThinQ verbinden.

- ① Überwachung der Luftqualität: Einfache Überprüfung der Luftqualität im Innenraum
 - Mikrofeiner Staub / ultrafeiner Staub / feiner Staub
 - täglich / wöchentlich / monatlich / jährlich
- ② Steuerung von unterwegs: Fernbedienung per Smartphone
 - Betriebsmodus / Temperatur / Luftstrom usw.
- ③ Energieverbrauch anzeigen: Prüfen Sie den Stromverbrauch des Klimageräts
 - Energieanzeige
 - angestrebten Verbrauch festlegen

※ Da wir unsere Produkte ständig weiterentwickeln, können sich Spezifikationen, Design und Funktionen ohne Vorankündigung ändern.



Angenehme und leistungsstarke Luftreinigung

Einfach zu bedienendes Luftreinigungssystem mit One-Touch-Luftreinigungsfilter.

Luftreinigungs-Kit

- Ionisator
- Desodorierungsfilter
- PM1.0-Filter
- Elektrostatische Aufladung von Staub¹**

Blende für Luftreinigung

- Vorfilter
- PM1.0-Sensor**
- Anzeige

Filterwartung

Phase 5 Ionenfreisetzung	-
Phase 4 Desodorierung	6 Monate / trocknen
Phase 3 Mikrofeinen Staub auffangen	6 Monate / waschen
Phase 2 Elektrostatische Staubaufladung	-
Phase 1 Feinstaub auffangen	Waschbar

1. Der Staub wird hierbei durch elektrische Energie aufgeladen.

CAC Zertifizierung

Der koreanische Verband für Luftreinigung CAC prüft streng die Luftreinigungsfunktion von Klimageräten und vergibt eine Zertifizierung für das Produkt.



Korea Air Cleaning Association

Funktionsweise der Luftreinigung

Der 5-stufige Luftreinigungsprozess entfernt unsichtbaren, ultrafeinen Staub, Gerüche und Keime und sorgt so für eine saubere und gesunde Raumluft.

1. Stufe	2. Stufe	3. Stufe	4. Stufe	5. Stufe
<p>Vorfilter</p>	<p>Anionen-Freisetzung</p>	<p>PM1.0-Filter</p>	<p>Desodorierungsfilter</p>	<p>Ionisator</p>
<p>Ein mehrschichtiger Aufbau entfernt die Partikel mit einer 2,5-fach höheren Effizienz als herkömmliche Vorfilter, wodurch die Partikelmenge um 40 % reduziert wird.</p>	<p>Da Anionen die elektrostatische Anziehung der Partikel erhöhen, wird die Abscheideleistung des Filters verbessert.</p>	<p>Entfernt bis zu 99 % der feinen bis ultrafeinen Partikel (bis zu PM1).</p>	<p>Die hocheffiziente Gasadsorptionstechnologie entfernt Gerüche und schädliche Gase.</p>	<p>Tötet Bakterien und Viren, die Lebensmittelvergiftungen und Lungenentzündungen verursachen können.</p>

Individuelle Steuerung der Lamellen

Die Deckenkassette kann je nach Platzangebot flexibel eingesetzt werden und passt sich jeder Bürokonfiguration an.



H-INVERTER (R32)

Hohe Leistung bei niedrigem Energieverbrauch

- Das Kassettengerät mit hohem SCOP-Wert bietet Spitzenleistung und beträchtliche Energieeinsparung.
- Ein optionaler Sensor zur Personenerkennung (Anwesenheitssensor) sorgt für einen angepassten Luftstrom (direkter oder indirekter Luftstrom).
- Die Inneneinheit passt die Raumtemperatur entsprechend der von den Sensoren gemessenen Boden- und Decktemperatur perfekt an.
- Optionales Luftreinigungsset, das eine gesunde und hygienische Umgebung gewährleistet (einfach zu handhabendes Luftreinigungssystem mit elektrostatischer Staubaufladung, PM1.0-Filter für Feinstaub, Desodorierungsfilter und Ionisator).
- Die optimierte Doppellamellensteuerung ermöglicht einen weiter reichenden Luftstrom, schnelleres Kühlen und Heizen sowie einen indirekten Luftstrom.
- Die als Option erhältliche absenkbare Blende mit Luftreinigung sorgt für saubere Luft und macht die Wartung besonders einfach.
- Mithilfe eines Verteilers und entsprechender Einstellung des DIP-Schalters der Außeneinheit können bis zu 4 Inneneinheiten kombiniert werden. Das System kann leicht an verschiedene Standorte angepasst werden.
- **Standard: Kabelfernbedienung**



LG nimmt am Eurovent ECP-Programm für LCP-HP-Systeme teil.
Den aktuellen Stand der Zertifizierung finden Sie unter:
www.eurovent-certification.com

KOMBINATION			18	24	30
Leistung	Kühlen	Min./Nennwert/Max. kW	2,0 / 5,0 / 6,0	2,7 / 6,8 / 8,3	3,2 / 8,0 / 9,5
	Heizen	Min./Nennwert/Max. kW	2,3 / 5,8 / 7,0	3,2 / 7,9 / 9,9	3,6 / 9,0 / 10,7
Leistungsaufnahme (Set)	Kühlen	Min./Nennwert/Max. kW	0,30 / 1,25 / 1,69	0,30 / 1,66 / 2,31	0,40 / 2,12 / 2,82
	Heizen	Min./Nennwert/Max. kW	0,30 / 1,47 / 1,98	0,40 / 1,76 / 2,53	0,40 / 2,14 / 2,93
Betriebsstrom	Kühlen/Heizen	Nennwert	7,2 / 7,7	7,4 / 7,8	9,4 / 9,5
EER/COP		kWh/kWh	4,00 / 3,95	4,10 / 4,48	3,77 / 4,20
SEER/SCOP		kWh/kWh	7,6 / 4,4	8,5 / 4,8	7,8 / 4,8
P Design	Kühlen @ 35 °C	kW	5,0	6,8	8
	Heizen @ -10 °C	kW	4,1	5,5	5,5
Energielabel	Kühlen/Heizen		A++ / A+	A+++ / A++	A++ / A++
Jährlicher Energieverbrauch	Kühlen/Heizen	kWh	230 / 1.305	280 / 1.604	359 / 1.604
Entfeuchtungsleistung		l/h	1,9	1,7	2,7
Schalldruckpegel* AE	Kühlen/Heizen	Nennwert	47 / 52	48 / 52	50 / 52
Schallleistungspegel AE	Kühlen	Nennwert	63	65	68
Leitungsanschlüsse	Flüssigkeit/Gas	mm (Zoll)	Ø 6,35 (1/4) / Ø 12,7 (1/2)	Ø 9,52 (3/8) / Ø 15,88 (5/8)	Ø 9,52 (3/8) / Ø 15,88 (5/8)
	Anschlussart		Bördelverbindung	Bördelverbindung	Bördelverbindung
Betriebsbereich (außen)	Kühlen	Min./Max. °C	-15 / 50	-20 / 50	-20 / 50
	Heizen	Min./Max. °C	-20 / 18	-20 / 18	-20 / 18
INNENEINHEIT			UT18FH.NB0	UT24FH.NA0	UT30FH.NA0
Artikelnummer			909-0102	909-0103	909-0104
Spannungsversorgung		Ø / V / Hz	1 / 220-240 / 50	1 / 220-240 / 50	1 / 220-240 / 50
Leistungsaufnahme IE		H / M / N W	33 / 26 / 22	43 / 35 / 28	43 / 35 / 28
Luftdurchsatz		H / M / N m³/Min.	17,0 / 15,5 / 14,0	23,8 / 21,4 / 19,0	23,8 / 21,4 / 19,0
Abmessungen	Gehäuse	B × H × T mm	840 × 204 × 840	840 × 288 × 840	840 × 288 × 840
Gewicht	Gehäuse	kg	21,1	25,3	25,3
Schalldruckpegel*	Kühlen	H / M / N dB(A)	37 / 36 / 34	42 / 41 / 40	42 / 41 / 40
Schallleistungspegel	Kühlen	Max. dB(A)	52	56	56
Leitungsanschlüsse	Kondensatablauf	Außen/innen mm	Ø 32,0 / 25,0	Ø 32,0 / 25,0	Ø 32,0 / 25,0
	Modellbezeichnung		PT-AFGW0	PT-AFGW0	PT-AFGW0
Empfohlene Blende**	Farbe		Weiß	Weiß	Weiß
	Abmessungen	Gehäuse mm	950 × 35 × 950	950 × 35 × 950	950 × 35 × 950
	Gewicht	Gehäuse kg	7,5	7,5	7,5
AUSSENEINHEIT			UUB1.U20	UUC1.U40	
Artikelnummer			909-0448	909-0451	
Spannungsversorgung		Ø / V / Hz	1 / 220-240 / 50	1 / 220-240 / 50	
Schutzschalter		Min. A	20	25	
Netzkabel (inkl. Erdung)		Anz. × mm²	3 × 2,5	3 × 2,5	
Abmessungen	Netto	B × H × T mm	870 × 650 × 330	950 × 834 × 330	
	Gewicht	Netto kg	44,5	57,7	
Kompressor	Typ		Twin Rotary	Twin Rotary	
	Typ / GWP (Treibhauspotenzial)		R32 / 675	R32 / 675	
	Werkstofffüllung / t CO ₂ eq.	kg	1,2 / 0,81	1,9 / 1,283	
Kältemittel	Ohne Füllung	m	10	20	
	Nachfüllmenge	g/m	20	40	
		m³/Min. × Anz.	50 × 1	58 × 1	
Lüfter	Luftdurchsatz	Nennwert	50 × 1	58 × 1	
Gesamtleitungslänge		Min./Max. m	5 / 30	5 / 50	
Höhenunterschied	IE zu AE	Max. m	30	30	

* Der Schalldruckpegel wird im Eurovent-Programm nicht angegeben.

** Die Blende ist als optionales Zubehör erhältlich.

Hinweise:

1. Da wir unsere Produkte ständig weiterentwickeln, können technische Daten ohne Ankündigung geändert werden.
2. Die Leistungen basieren auf folgenden Bedingungen (gemäß EN 14511)
 - Kühlbetrieb: Innentemperatur 27 °C DB / 19 °C WB, Außentemperatur 35 °C DB / 24 °C WB.
 - Heizbetrieb: Innentemperatur 20 °C DB / 15 °C WB, Außentemperatur 7 °C DB / 6 °C WB.
 - Die Verbindungsleitung hat Standardlänge und der Höhenunterschied (Außeneinheit – Inneneinheit) beträgt 0 m.
3. Die Schallpegelmessung erfolgt in einer Messkammer nach Normvorgaben. Da die Werte von den Umgebungsbedingungen abhängen, sind sie im realen Betrieb in der Regel höher.
4. Dieses Produkt enthält fluorierte Treibhausgase (R32).
5. Da wir unsere Produkte ständig weiterentwickeln, können sich Spezifikationen, Design und Funktionen ohne Vorankündigung ändern.

H-INVERTER (R32)

Hohe Leistung bei niedrigem Energieverbrauch

- Das Kassettengerät mit hohem SCOP-Wert bietet Spitzenleistung und beträchtliche Energieeinsparung.
- Ein optionaler Sensor zur Personenerkennung (Anwesenheitssensor) sorgt für einen angepassten Luftstrom (direkter oder indirekter Luftstrom).
- Die Inneneinheit passt die Raumtemperatur entsprechend der von den Sensoren gemessenen Boden- und Deckentemperatur perfekt an.
- Optionales Luftreinigungs-kit, das eine gesunde und hygienische Umgebung gewährleistet (einfach zu handhabendes Luftreinigungssystem mit elektrostatischer Staubaufladung, PM1.0-Filter für Feinstaub, Desodorierungsfilter und Ionisator).
- Die optimierte Doppellamellensteuerung ermöglicht einen weiter reichenden Luftstrom, schnelleres Kühlen und Heizen sowie einen indirekten Luftstrom.
- Die als Option erhältliche absenkbare Blende mit Luftreinigung sorgt für saubere Luft und macht die Wartung besonders einfach.
- Mithilfe eines Verteilers und entsprechender Einstellung des DIP-Schalters der Außeneinheit können bis zu 4 Inneneinheiten kombiniert werden. Das System kann leicht an verschiedene Standorte angepasst werden.
- **Betriebsbereich (Heizen) von -25 °C bis 18 °C (Min./Max.)**
- **Standard: Kabelfernbedienung**



LG nimmt am Eurovent ECP-Programm für LCP-HP-Systeme teil. Den aktuellen Stand der Zertifizierung finden Sie unter: www.eurovent-certification.com

KOMBINATION				36	42	48	60
Leistung	Kühlen	Min./Nennwert/Max.	kW	3,8 / 9,5 / 12,8	4,8 / 12,1 / 14,5	5,4 / 13,4 / 16,1	6,0 / 15,0 / 16,2
	Heizen	Min./Nennwert/Max.	kW	4,3 / 10,8 / 13,7	5,4 / 13,5 / 16,2	6,2 / 15,5 / 17,8	7,0 / 17,5 / 19,3
Leistungsaufnahme (Set)	Kühlen	Min./Nennwert/Max.	kW	0,40 / 2,15 / 3,23	0,60 / 3,14 / 4,24	0,80 / 3,83 / 5,17	0,90 / 4,69 / 5,25
	Heizen	Min./Nennwert/Max.	kW	0,50 / 2,40 / 3,36	0,70 / 3,29 / 4,28	0,80 / 4,18 / 5,24	1,10 / 5,38 / 6,19
Betriebsstrom	Kühlen/Heizen	Nennwert	A	3,6 / 3,8	4,9 / 5,1	6,0 / 6,5	7,3 / 8,2
EER/COP			kWh/kWh	4,42 / 4,50	3,85 / 4,10	3,50 / 3,71	3,20 / 3,25
SEER/SCOP			kWh/kWh	7,6 / 4,5	7,4 / 4,5	6,8 / 4,5	6,6 / 4,5
P Design	Kühlen @ 35 °C		kW	9,5	12,1	13,4	15
	Heizen @ -10 °C		kW	9,5	9,5	9,5	9,5
Energielabel	Kühlen/Heizen			A++ / A+	- / -	- / -	- / -
Jährlicher Energieverbrauch	Kühlen/Heizen		kWh	437 / 2.956	981 / 2.956	1.182 / 2.956	1.364 / 2.956
Entfeuchtungsleistung			l/h	2,6	4,8	5,3	6,9
Schalldruckpegel* AE	Kühlen/Heizen	Nennwert	dB(A)	50 / 50	51 / 52	52 / 53	54 / 54
Schalleistungspegel AE	Kühlen	Nennwert	dB(A)	66	69	69	71
Leitungsanschlüsse	Flüssigkeit/Gas		mm (Zoll)	Ø 9,52 (3/8) / Ø 15,88 (5/8)	Ø 9,52 (3/8) / Ø 15,88 (5/8)	Ø 9,52 (3/8) / Ø 15,88 (5/8)	Ø 9,52 (3/8) / Ø 15,88 (5/8)
	Anschlussart			Bördelverbindung	Bördelverbindung	Bördelverbindung	Bördelverbindung
Betriebsbereich (außen)	Kühlen	Min./Max.	°C	-20 / 52	-20 / 52	-20 / 52	-20 / 52
	Heizen	Min./Max.	°C	-25 / 18	-25 / 18	-25 / 18	-25 / 18
INNENEINHEIT				UT36FH.NAO	UT42FH.NAO	UT48FH.NAO	UT60FH.NAO
Artikelnummer				909-0105	909-0106	909-0107	909-0108
Spannungsversorgung			Ø / V / Hz	1 / 220-240 / 50	1 / 220-240 / 50	1 / 220-240 / 50	1 / 220-240 / 50
Leistungsaufnahme IE		H / M / N	W	70 / 59 / 50	70 / 59 / 50	81 / 60 / 50	81 / 60 / 50
Luftdurchsatz		H / M / N	m³/Min.	28 / 25 / 23	28 / 25 / 23	30 / 27 / 24	30 / 27 / 24
Abmessungen	Gehäuse	B × H × T	mm	840 × 288 × 840	840 × 288 × 840	840 × 288 × 840	840 × 288 × 840
Gewicht	Gehäuse		kg	27,2	27,2	27,2	27,2
Schalldruckpegel*	Kühlen	H / M / N	dB(A)	44 / 42 / 41	44 / 42 / 41	45 / 43 / 41	45 / 43 / 41
Schalleistungspegel	Kühlen	Max.	dB(A)	59	59	61	61
Leitungsanschlüsse	Kondensatablauf	Außen/innen	mm	Ø 32,0 / 25,0	Ø 32,0 / 25,0	Ø 32,0 / 25,0	Ø 32,0 / 25,0
Empfohlene Blende**	Modellbezeichnung			PT-AFGW0	PT-AFGW0	PT-AFGW0	PT-AFGW0
	Farbe			Weiß	Weiß	Weiß	Weiß
	Abmessungen	Gehäuse	mm	950 × 35 × 950	950 × 35 × 950	950 × 35 × 950	950 × 35 × 950
	Gewicht	Gehäuse	kg	7,5	7,5	7,5	7,5
AUSSENEINHEIT				UUD3.U30			
Artikelnummer				909-0453			
Spannungsversorgung			Ø / V / Hz	3 / 380-415 / 50			
Schutzschalter		Min.	A	20			
Netzkabel (inkl. Erdung)			Anz. × mm²	5 × 2,5			
Abmessungen	Netto	B × H × T	mm	950 × 1.380 × 330			
Gewicht	Netto		kg	85			
Kompressor	Typ			Inverter Scroll			
	Typ / GWP (Treibhauspotenzial)			R32 / 675			
	Werksfüllung / t CO ₂ eq.			3,0 / 2,025			
Kältemittel	Ohne Füllung			20			
	Nachfüllmenge			40			
	m³/Min. × Anz.			55 × 2			
Lüfter	Luftdurchsatz	Nennwert		55 × 2			
Gesamtleitungslänge		Min./Max.	m	5 / 85			
Höhenunterschied	IE zu AE	Max.	m	30			

* Der Schalldruckpegel wird im Eurovent-Programm nicht angegeben.

** Die Blende ist als optionales Zubehör erhältlich.

Hinweise:

1. Da wir unsere Produkte ständig weiterentwickeln, können technische Daten ohne Ankündigung geändert werden.
2. Die Leistungen basieren auf folgenden Bedingungen (gemäß EN 14511)
 - Kühlbetrieb: Innentemperatur 27 °C DB / 19 °C WB, Außentemperatur 35 °C DB / 24 °C WB.
 - Heizbetrieb: Innentemperatur 20 °C DB / 15 °C WB, Außentemperatur 7 °C DB / 6 °C WB.
 - Die Verbindungsleitung hat Standardlänge und der Höhenunterschied (Außeneinheit – Inneneinheit) beträgt 0 m.
3. Die Schallpegelmessung erfolgt in einer Messkammer nach Normvorgaben. Da die Werte von den Umgebungsbedingungen abhängen, sind sie im realen Betrieb in der Regel höher.
4. Dieses Produkt enthält fluoridierte Treibhausgase (R32).
5. Da wir unsere Produkte ständig weiterentwickeln, können sich Spezifikationen, Design und Funktionen ohne Vorankündigung ändern.

STANDARD-INVERTER (R32)

Breites Anwendungsspektrum mit vielfältigen Gestaltungsoptionen

- Ein optionaler Sensor zur Personenerkennung (Anwesenheitssensor) sorgt für einen angepassten Luftstrom (direkter oder indirekter Luftstrom).
- Die Inneneinheit passt die Raumtemperatur entsprechend der von den Sensoren gemessenen Boden- und Deckentemperatur perfekt an.
- Optionales Luftreinigungskit, das eine gesunde und hygienische Umgebung gewährleistet (einfach zu handhabendes Luftreinigungssystem mit elektrostatischer Staubaufladung, PM1.0-Filter für Feinstaub, Desodorierungsfilter und Ionisator).
- Die optimierte Doppellamellensteuerung ermöglicht einen weiter reichenden Luftstrom, schnelleres Kühlen und Heizen sowie einen indirekten Luftstrom.
- Die als Option erhältliche absenkbare Blende mit Luftreinigung sorgt für saubere Luft und macht die Wartung besonders einfach.
- Mithilfe eines Verteilers und entsprechender Einstellung des DIP-Schalters der Außeneinheit können bis zu 4 Inneneinheiten kombiniert werden. Das System kann leicht an verschiedene Standorte angepasst werden.
- LGMV (Monitoring View) erleichtert die Wartung und Überwachung des Klimageräts per Smartphone.



LG nimmt am Eurovent ECP-Programm für LCP-HP-Systeme teil. Den aktuellen Stand der Zertifizierung finden Sie unter: www.eurovent-certification.com

KOMBINATION				24	30
Leistung	Kühlen	Min./Nennwert/Max. kW	2,7 / 6,8 / 8,0	3,2 / 8,0 / 9,2	
	Heizen	Min./Nennwert/Max. kW	3,0 / 7,5 / 9,0	3,6 / 8,9 / 10,1	
Leistungsaufnahme (Set)	Kühlen	Min./Nennwert/Max. kW	0,40 / 1,93 / 2,66	0,50 / 2,45 / 3,14	
	Heizen	Min./Nennwert/Max. kW	0,40 / 1,96 / 2,84	0,50 / 2,62 / 3,25	
Betriebsstrom	Kühlen/Heizen	Nennwert A	8,6 / 8,7	10,9 / 11,6	
EER/COP		kWh/kWh	3,52 / 3,83	3,27 / 3,40	
SEER/SCOP		kWh/kWh	7,4 / 4,3	7,1 / 4,3	
P Design	Kühlen @ 35 °C	kW	6,8	8	
	Heizen @ -10 °C	kW	5,6	5,6	
Energielabel	Kühlen/Heizen		A++ / A+	A++ / A+	
Jährlicher Energieverbrauch	Kühlen/Heizen	kWh	322 / 1.823	394 / 1.823	
Entfeuchtungsleistung		l/h	2,8	2,8	
Schalldruckpegel* AE	Kühlen/Heizen	Nennwert dB(A)	48 / 52	50 / 52	
Schallleistungspegel AE	Kühlen	Nennwert dB(A)	65	68	
Leitungsanschlüsse	Flüssigkeit/Gas	mm (Zoll)	Ø 9,52 (3/8) / Ø 15,88 (5/8)	Ø 9,52 (3/8) / Ø 15,88 (5/8)	
	Anschlussart		Bördelverbindung	Bördelverbindung	
Betriebsbereich (außen)	Kühlen	Min./Max. °C	-20 / 50	-20 / 50	
	Heizen	Min./Max. °C	-20 / 18	-20 / 18	
INNENEINHEIT				CT24F.NB0	UT30F.NB0
Artikelnummer			909-0124	909-0130	
Spannungsversorgung		Ø / V / Hz	1 / 220-240 / 50	1 / 220-240 / 50	
Leistungsaufnahme IE		H / M / N W	36 / 26 / 21	40 / 33 / 26	
Luftdurchsatz		H / M / N m³/Min.	18 / 15,5 / 14	19 / 17 / 15,5	
Abmessungen	Gehäuse	B × H × T mm	840 × 204 × 840	840 × 204 × 840	
	Gehäuse	kg	21,1	21,1	
Schalldruckpegel*	Kühlen	H / M / N dB(A)	38 / 36 / 34	40 / 37 / 35	
Schallleistungspegel	Kühlen	Max. dB(A)	53	57	
Leitungsanschlüsse	Kondensatablauf	Außen/innen mm	Ø 32,0 / 25,0	Ø 32,0 / 25,0	
	Modellbezeichnung		PT-AAGW0	PT-AAGW0	
Empfohlene Blende**	Farbe		Weiß	Weiß	
	Abmessungen	Gehäuse mm	950 × 35 × 950	950 × 35 × 950	
	Gewicht	Gehäuse kg	7,1	7,1	
AUSSEINEINHEIT				UUC1.U40	
Artikelnummer			909-0451		
Spannungsversorgung		Ø / V / Hz	1 / 220-240 / 50		
Schutzschalter		Min. A	25		
Netzkabel (inkl. Erdung)		Anz. × mm²	3 × 2,5		
Abmessungen	Netto	B × H × T mm	950 × 834 × 330		
Gewicht	Netto	kg	57,7		
Kompressor	Typ		Twin Rotary		
	Typ / GWP (Treibhauspotenzial)		R32 / 675		
Kältemittel	Werksfüllung / t CO ₂ eq.	kg	1,9 / 1,283		
	Ohne Füllung	m	20		
	Nachfüllmenge	g/m	40		
Lüfter	Luftdurchsatz	Nennwert Anz.	58 × 1		
Gesamtleitungslänge		Min./Max. m	5 / 50		
Höhenunterschied	IE zu AE	Max. m	30		

* Der Schalldruckpegel wird im Eurovent-Programm nicht angegeben.

** Die Blende ist als optionales Zubehör erhältlich.

Hinweise:

1. Da wir unsere Produkte ständig weiterentwickeln, können technische Daten ohne Ankündigung geändert werden.
2. Die Leistungen basieren auf folgenden Bedingungen (gemäß EN 14511)
 - Kühlbetrieb: Innentemperatur 27 °C DB / 19 °C WB, Außentemperatur 35 °C DB / 24 °C WB.
 - Heizbetrieb: Innentemperatur 20 °C DB / 15 °C WB, Außentemperatur 7 °C DB / 6 °C WB.
 - Die Verbindungsleitung hat Standardlänge und der Höhenunterschied (Außeneinheit – Inneneinheit) beträgt 0 m.
3. Die Schallpegelmessung erfolgt in einer Messkammer nach Normvorgaben. Da die Werte von den Umgebungsbedingungen abhängen, sind sie im realen Betrieb in der Regel höher.
4. Dieses Produkt enthält fluorierte Treibhausgase (R32).
5. Da wir unsere Produkte ständig weiterentwickeln, können sich Spezifikationen, Design und Funktionen ohne Vorankündigung ändern.

STANDARD-INVERTER (R32)

Breites Anwendungsspektrum mit vielfältigen Gestaltungsoptionen

- Ein optionaler Sensor zur Personenerkennung (Anwesenheitssensor) sorgt für einen angepassten Luftstrom (direkter oder indirekter Luftstrom).
- Die Inneneinheit passt die Raumtemperatur entsprechend der von den Sensoren gemessenen Boden- und Deckentemperatur perfekt an.
- Optionales Luftreinigungskit, das eine gesunde und hygienische Umgebung gewährleistet (einfach zu handhabendes Luftreinigungssystem mit elektrostatischer Staubaufladung, PM1.0-Filter für Feinstaub, Desodorierungsfilter und Ionisator).
- Die optimierte Doppellamellensteuerung ermöglicht einen weiter reichenden Luftstrom, schnelleres Kühlen und Heizen sowie einen indirekten Luftstrom.
- Die als Option erhältliche absenkbare Blende mit Luftreinigung sorgt für saubere Luft und macht die Wartung besonders einfach.
- Mithilfe eines Verteilers und entsprechender Einstellung des DIP-Schalters der Außeneinheit können bis zu 4 Inneneinheiten kombiniert werden. Das System kann leicht an verschiedene Standorte angepasst werden.
- LGMV (Monitoring View) erleichtert die Wartung und Überwachung des Klimageräts per Smartphone.
- **Betriebsbereich (Heizen) von -25 °C bis 18 °C (Min./Max.)**



LG nimmt am Eurovent ECP-Programm für LCP-HP-Systeme teil. Den aktuellen Stand der Zertifizierung finden Sie unter: www.eurovent-certification.com

KOMBINATION			36	42	48	60
Leistung	Kühlen	Min./Nennwert/Max. kW	3,8 / 9,5 / 12,5	4,8 / 12,1 / 14,2	5,4 / 13,4 / 15,7	5,8 / 14,6 / 15,8
	Heizen	Min./Nennwert/Max. kW	4,3 / 10,8 / 13,4	5,4 / 13,5 / 15,8	6,2 / 15,5 / 17,5	6,8 / 16,9 / 18,3
Leistungsaufnahme (Set)	Kühlen	Min./Nennwert/Max. kW	0,50 / 2,26 / 3,44	0,70 / 3,31 / 4,30	0,90 / 4,25 / 5,53	1,00 / 5,21 / 5,84
	Heizen	Min./Nennwert/Max. kW	0,50 / 2,43 / 3,30	0,70 / 3,51 / 4,56	0,90 / 4,37 / 5,33	1,00 / 5,12 / 5,89
Betriebsstrom	Kühlen/Heizen	Nennwert A	3,8 / 3,9	5,2 / 5,4	6,6 / 6,7	8,1 / 7,9
EER/COP		kWh/kWh	4,20 / 4,45	3,66 / 3,85	3,15 / 3,55	2,80 / 3,30
SEER/SCOP		kWh/kWh	7,0 / 4,3	7,0 / 4,3	6,5 / 4,2	6,2 / 4,2
P Design	Kühlen @ 35 °C	kW	9,5	12,1	13,4	14,6
	Heizen @ -10 °C	kW	9,5	9,5	9,5	9,5
Energielabel	Kühlen/Heizen		A++ / A+	- / -	- / -	- / -
Jährlicher Energieverbrauch	Kühlen/Heizen	kWh	475 / 3.093	1.037 / 3.093	1.237 / 3.167	1.413 / 3.167
Entfeuchtungsleistung		l/h	2,4	4,5	5,7	6,6
Schalldruckpegel* AE	Kühlen/Heizen	Nennwert dB(A)	50 / 50	51 / 52	52 / 53	54 / 54
Schalleistungspegel AE	Kühlen	Nennwert dB(A)	66	69	69	71
Leitungsanschlüsse	Flüssigkeit/Gas	mm (Zoll)	Ø 9,52 (3/8) / Ø 15,88 (5/8)	Ø 9,52 (3/8) / Ø 15,88 (5/8)	Ø 9,52 (3/8) / Ø 15,88 (5/8)	Ø 9,52 (3/8) / Ø 15,88 (5/8)
	Anschlussart		Bördelverbindung	Bördelverbindung	Bördelverbindung	Bördelverbindung
Betriebsbereich (außen)	Kühlen	Min./Max. °C	-20 / 52	-20 / 52	-20 / 52	-20 / 52
	Heizen	Min./Max. °C	-25 / 18	-25 / 18	-25 / 18	-25 / 18
INNENEINHEIT			UT36F.NA0	UT42F.NA0	UT48F.NA0	UT60F.NA0
Artikelnummer			909-0136	909-0142	909-0148	909-0160
Spannungsversorgung		Ø / V / Hz	1 / 220-240 / 50	1 / 220-240 / 50	1 / 220-240 / 50	1 / 220-240 / 50
Leistungsaufnahme IE		H / M / N W	60 / 50 / 45	60 / 50 / 45	80 / 60 / 50	80 / 60 / 50
Luftdurchsatz		H / M / N m³/Min.	27,5 / 25 / 22,5	27,5 / 25 / 22,5	30 / 27,5 / 25	30 / 27,5 / 25
Abmessungen	Gehäuse	B × H × T mm	840 × 288 × 840	840 × 288 × 840	840 × 288 × 840	840 × 288 × 840
Gewicht	Gehäuse	kg	25,3	25,3	25,3	25,3
Schalldruckpegel*	Kühlen	H / M / N dB(A)	44 / 42 / 41	44 / 42 / 41	46 / 44 / 42	46 / 44 / 42
Schalleistungspegel	Kühlen	Max. dB(A)	61	61	62	62
Leitungsanschlüsse	Kondensatablauf	Außen/innen mm	Ø 32,0 / 25,0	Ø 32,0 / 25,0	Ø 32,0 / 25,0	Ø 32,0 / 25,0
Empfohlene Blende**	Modellbezeichnung		PT-AAGW0	PT-AAGW0	PT-AAGW0	PT-AAGW0
	Farbe		Weiß	Weiß	Weiß	Weiß
	Abmessungen	Gehäuse mm	950 × 35 × 950	950 × 35 × 950	950 × 35 × 950	950 × 35 × 950
	Gewicht	Gehäuse kg	7,1	7,1	7,1	7,1
AUSSENEINHEIT			UUD3.U30			
Artikelnummer			909-0453			
Spannungsversorgung		Ø / V / Hz	3 / 380-415 / 50			
Schutzschalter		Min. A	20			
Netzkabel (inkl. Erdung)		Anz. × mm²	5 × 2,5			
Abmessungen	Netto	B × H × T mm	950 × 1.380 × 330			
Gewicht	Netto	kg	85,0			
Kompressor	Typ		Inverter Scroll			
Kältemittel	Typ / GWP (Treibhauspotenzial)		R32 / 675			
	Werksfüllung / t CO ₂ eq.		3,0 / 2,025			
	Ohne Füllung		20			
Lüfter	Nachfüllmenge		40			
	Luftdurchsatz	Nennwert m³/Min. × Anz.	55 × 2			
Gesamtleitungslänge		Min./Max. m	5 / 85			
Höhenunterschied	IE zu AE	Max. m	30			

* Der Schalldruckpegel wird im Eurovent-Programm nicht angegeben.

** Die Blende ist als optionales Zubehör erhältlich.

Hinweise:

1. Da wir unsere Produkte ständig weiterentwickeln, können technische Daten ohne Ankündigung geändert werden.
2. Die Leistungen basieren auf folgenden Bedingungen (gemäß EN 14511)
 - Kühlbetrieb: Innentemperatur 27 °C DB / 19 °C WB, Außentemperatur 35 °C DB / 24 °C WB.
 - Heizbetrieb: Innentemperatur 20 °C DB / 15 °C WB, Außentemperatur 7 °C DB / 6 °C WB.
 - Die Verbindungsleitung hat Standardlänge und der Höhenunterschied (Außeneinheit – Inneneinheit) beträgt 0 m.
3. Die Schallpegelmessung erfolgt in einer Messkammer nach Normvorgaben. Da die Werte von den Umgebungsbedingungen abhängen, sind sie im realen Betrieb in der Regel höher.
4. Dieses Produkt enthält fluoridierte Treibhausgase (R32).
5. Da wir unsere Produkte ständig weiterentwickeln, können sich Spezifikationen, Design und Funktionen ohne Vorankündigung ändern.

KOMPAKT-INVERTER (R32)

Maximale Raumausnutzung durch kompaktes Format

- Ein Optionaler Sensor zur Personenerkennung (Anwesenheitssensor) sorgt für einen angepassten Luftstrom (direkter oder indirekter Luftstrom).
- Die Inneneinheit passt die Raumtemperatur entsprechend der von den Sensoren gemessenen Boden- und Deckentemperatur perfekt an.
- Optionales Luftreinigungsset, das eine gesunde und hygienische Umgebung gewährleistet (einfach zu handhabendes Luftreinigungssystem mit elektrostatistischer Staubaufladung, PM1.0-Filter für Feinstaub, Desodorierungsfilter und Ionisator).
- Die optimierte Doppellamellensteuerung ermöglicht einen weiter reichenden Luftstrom, schnelleres Kühlen und Heizen sowie einen indirekten Luftstrom.
- Die als Option erhältliche absenkbare Blende mit Luftreinigung sorgt für saubere Luft und macht die Wartung besonders einfach.

CT24F / UT30F / UT36F

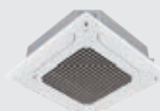

UUB1.U20

UUC1.U40



LG nimmt am Eurovent ECP-Programm für LCP-HP-Systeme teil. Den aktuellen Stand der Zertifizierung finden Sie unter: www.eurovent-certification.com

KOMBINATION			24	30	36
Leistung	Kühlen	Min./Nennwert/Max. kW	2,7 / 6,8 / 7,5	3,0 / 7,5 / 8,3	3,8 / 9,5 / 10,8
	Heizen	Min./Nennwert/Max. kW	3,0 / 7,5 / 8,6	3,2 / 7,9 / 8,7	4,3 / 10,8 / 11,7
Leistungsaufnahme (Set)	Kühlen	Min./Nennwert/Max. kW	0,40 / 2,00 / 2,40	0,50 / 2,31 / 2,77	0,60 / 2,79 / 3,57
	Heizen	Min./Nennwert/Max. kW	0,40 / 2,21 / 2,87	0,50 / 2,37 / 3,08	0,60 / 2,77 / 3,30
Betriebsstrom	Kühlen/Heizen	Nennwert A	8,8 / 9,6	10,1 / 10,4	12,4 / 12,3
EER/COP		kWh/kWh	3,40 / 3,39	3,25 / 3,34	3,40 / 3,90
SEER/SCOP		kWh/kWh	7,0 / 4,2	6,8 / 4,2	6,7 / 4,3
P Design	Kühlen @ 35 °C	kW	6,8	7,5	9,5
	Heizen @ -10 °C	kW	4,1	4,1	5,6
Energielabel	Kühlen/Heizen		A++ / A+	A++ / A+	A++ / A+
Jährlicher Energieverbrauch	Kühlen/Heizen	kWh	340 / 1.367	386 / 1.367	496 / 1.823
Entfeuchtungsleistung		l/h	2,6	3,1	2,5
Schalldruckpegel* AE	Kühlen/Heizen	Nennwert dB(A)	48 / 53	50 / 54	54 / 56
Schallleistungspegel AE	Kühlen	Nennwert dB(A)	65	67	70
Leitungsanschlüsse	Flüssigkeit/Gas	mm (Zoll)	Ø 9,52 (3/8) / Ø 15,88 (5/8)	Ø 9,52 (3/8) / Ø 15,88 (5/8)	Ø 9,52 (3/8) / Ø 15,88 (5/8)
	Anschlussart		Bördelverbindung	Bördelverbindung	Bördelverbindung
Betriebsbereich (außen)	Kühlen	Min./Max. °C	-10 / 48	-10 / 48	-20 / 50
	Heizen	Min./Max. °C	-15 / 18	-15 / 18	-15 / 18
INNENEINHEIT			CT24F.NB0	UT30F.NB0	UT36F.NA0
Artikelnummer			909-0124	909-0130	909-0136
Spannungsversorgung		Ø / V / Hz	1 / 220-240 / 50	1 / 220-240 / 50	1 / 220-240 / 50
Leistungsaufnahme IE		H / M / N W	36 / 26 / 21	40 / 33 / 26	60 / 50 / 45
Luftdurchsatz		H / M / N m³/Min.	18 / 15,5 / 14	19 / 17 / 15,5	27,5 / 25 / 22,5
Abmessungen	Gehäuse	B x H x T mm	840 x 204 x 840	840 x 204 x 840	840 x 288 x 840
Gewicht	Gehäuse	kg	21,1	21,1	25,3
Schalldruckpegel*	Kühlen	H / M / N dB(A)	38 / 36 / 34	40 / 37 / 35	44 / 42 / 41
Schallleistungspegel	Kühlen	Max. dB(A)	53	57	61
Leitungsanschlüsse	Kondensatablauf	Außen/innen mm	Ø 32,0 / 25,0	Ø 32,0 / 25,0	Ø 32,0 / 25,0
	Modellbezeichnung		PT-AAGW0	PT-AAGW0	PT-AAGW0
Empfohlene Blende**	Farbe		Weiß	Weiß	Weiß
	Abmessungen	Gehäuse mm	950 x 35 x 950	950 x 35 x 950	950 x 35 x 950
	Gewicht	Gehäuse kg	7,1	7,1	7,1
AUSSENEINHEIT			UUB1.U20	UUC1.U40	
Artikelnummer			909-0448	909-0451	
Spannungsversorgung		Ø / V / Hz	1 / 220-240 / 50	1 / 220-240 / 50	
Schutzschalter	Min.	A	20	25	
Netzkabel (inkl. Erdung)		Anz. x mm²	3 x 2,5	3 x 2,5	
Abmessungen	Netto	B x H x T mm	870 x 650 x 330	950 x 834 x 330	
	Gewicht	Netto kg	44,5	57,7	
Kompressor	Typ		Twin Rotary	Twin Rotary	
	Typ / GWP (Treibhauspotenzial)		R32 / 675	R32 / 675	
Kältemittel	Werksfüllung / t CO ₂ eq.	kg	1,2 / 0,81	1,9 / 1,283	
	Ohne Füllung	m	10	20	
	Nachfüllmenge	g/m	40	40	
Lüfter	Luftdurchsatz	Nennwert m³/Min. x Anz.	50 x 1	58 x 1	
	Gesamtleitungslänge	Min./Max. m	5 / 35	5 / 50	
Höhenunterschied	IE zu AE	Max. m	30	30	

* Der Schalldruckpegel wird im Eurovent-Programm nicht angegeben.

** Die Blende ist als optionales Zubehör erhältlich.

Hinweise:

1. Da wir unsere Produkte ständig weiterentwickeln, können technische Daten ohne Ankündigung geändert werden.
2. Die Leistungen basieren auf folgenden Bedingungen (gemäß EN 14511)
 - Kühlbetrieb: Innentemperatur 27 °C DB / 19 °C WB, Außentemperatur 35 °C DB / 24 °C WB.
 - Heizbetrieb: Innentemperatur 20 °C DB / 15 °C WB, Außentemperatur 7 °C DB / 6 °C WB.
 - Die Verbindungsleitung hat Standardlänge und der Höhenunterschied (Außeneinheit – Inneneinheit) beträgt 0 m.
3. Die Schallpegelmessung erfolgt in einer Messkammer nach Normvorgaben. Da die Werte von den Umgebungsbedingungen abhängen, sind sie im realen Betrieb in der Regel höher.
4. Dieses Produkt enthält fluorierte Treibhausgase (R32).
5. Da wir unsere Produkte ständig weiterentwickeln, können sich Spezifikationen, Design und Funktionen ohne Vorankündigung ändern.

Zierblenden

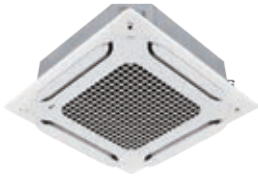

PT-AAGW0
PT-AFGW0



PT-QAGW0

Modellbezeichnung

- PT-AAGW0
- PT-AFGW0
- PT-QAGW0 (4-Wege)

Hauptmerkmale

Modell	Dual Vane	WLAN	Boden-temperaturfühler	Luftreinigung	Personenerkennung	Staubsensor	Taktschalter
PT-AAGW0	○	Optional	Optional	-	Optional	-	-
PT-AFGW0	○	Optional	Optional	Optional	Optional	○	○
PT-QAGW0	-	Optional	-	-	-	-	-

Technische Daten

Modell	Ausführung	Farbe (RAL)	Glänzend	Gewicht (kg)	Abmessungen (mm)		
					B	H	T
PT-AAGW0	Gitter	Weiß (RAL 9003)	-	7,1	950	35	950
PT-AFGW0	Gitter	Weiß (RAL 9003)	-	7,5	950	35	950
PT-QAGW0	Gitter	Weiß (RAL 9003)	-	3,0	620	34	620

Luftreinigungs-Kit

Modell	Typ	Bild	Modell-bezeichnung	Dielektrischer Staubabscheidungs-filter	Photokatalytischer Desodorierungs-filter	HVPS	Ionisator
Luftreinigungs-Kit	4-Wege		PTAHMPO	 ○	○	○	○

Kassettenabdeckung

Abdeckung bei freiliegender Kassetteninstallation.

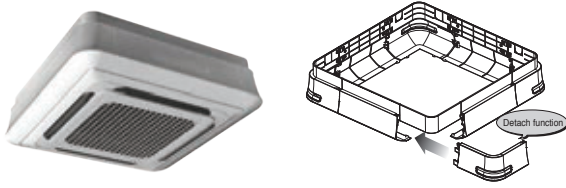

Modellbezeichnung

PTDCA

Passende Produkte

4-Wege-Kassette (für Modell TP-B, TM-A)

Hauptmerkmale

- Speziell für die Inneneinheiten entwickelt
- Verleiht ein elegantes Aussehen
- Deckt die Seiten des Geräts ab
- Geringeres Gewicht

Technische Daten

Modell	Zierblende		Gewicht (kg)		Abmessungen (mm)		
			Netto	Gesamt	B	H	T
PTDCA	PT-AAGW0	TP-B	6,1	9,5	1.157	266	1.157
		TM-A	6,1	9,5	1.157	308	1.157

Lieferumfang

- Abdeckung A, Abdeckung B
- Abdeckung C, Abdeckung D
- Schrauben
- Installationsanleitung

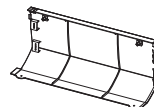
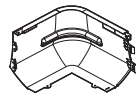
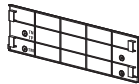

Abdeckung A (4 Stück) Abdeckung B (4 Stück) Schrauben (32 Stück) Abdeckung C (4 Stück) Abdeckung D (4 Stück) Installationsanleitung

RUNDE UNTERDECKEN- GERÄTE



Schlankes und kompaktes Design

Das kompakte Design lässt den Innenraum geräumiger, harmonischer und ästhetischer wirken.

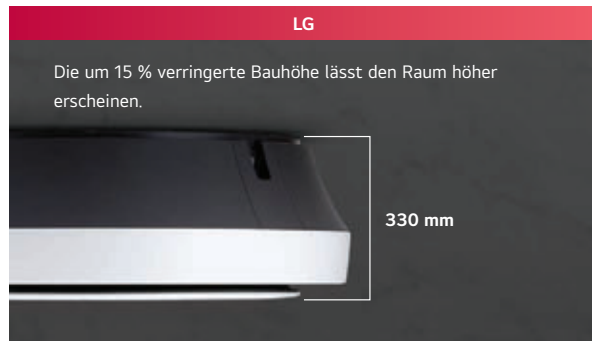
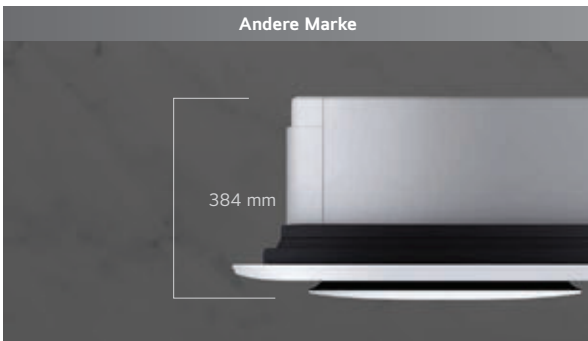

※ Produkt: 11/13,4 kW

Unauffällige Installation

Das Gerät verbirgt störende Teile unter einer eleganten Oberfläche. Das schafft Harmonie und Ästhetik.

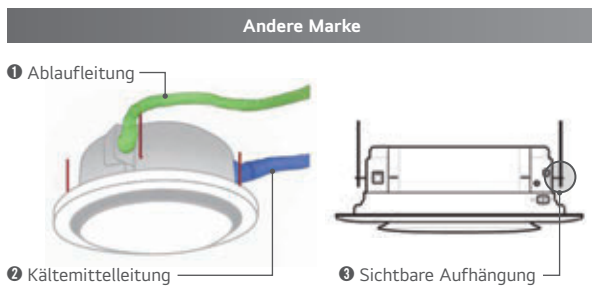

Dieses Klimagerät besticht durch ein ausgeklügeltes Design- und Bedienkonzept, das moderne Technik mit nutzerfreundlichem Bedienkomfort verbindet.

※ Red Dot Design Award: Die drei größten internationalen Designwettbewerbe der Welt: Deutscher Verband für Design (2019), PIN UP Design Award, Korea Industrial Designers Association (Ministerium für Handel, Industrie und Energie) (2018)

6-stufige Lamellensteuerung

Das Gerät erlaubt eine präzise 6-stufige Steuerung des Luftstroms in jede Richtung.

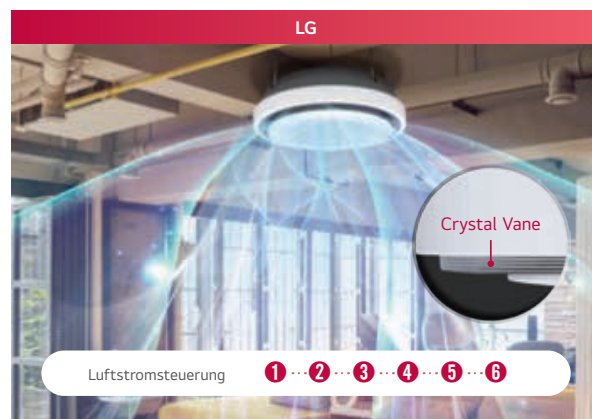

Perfekter 360°-Luftstrom

Perfekter kreisförmiger Luftstrom ohne tote Winkel mit der Möglichkeit, jede der vier Lamellen individuell zu steuern.

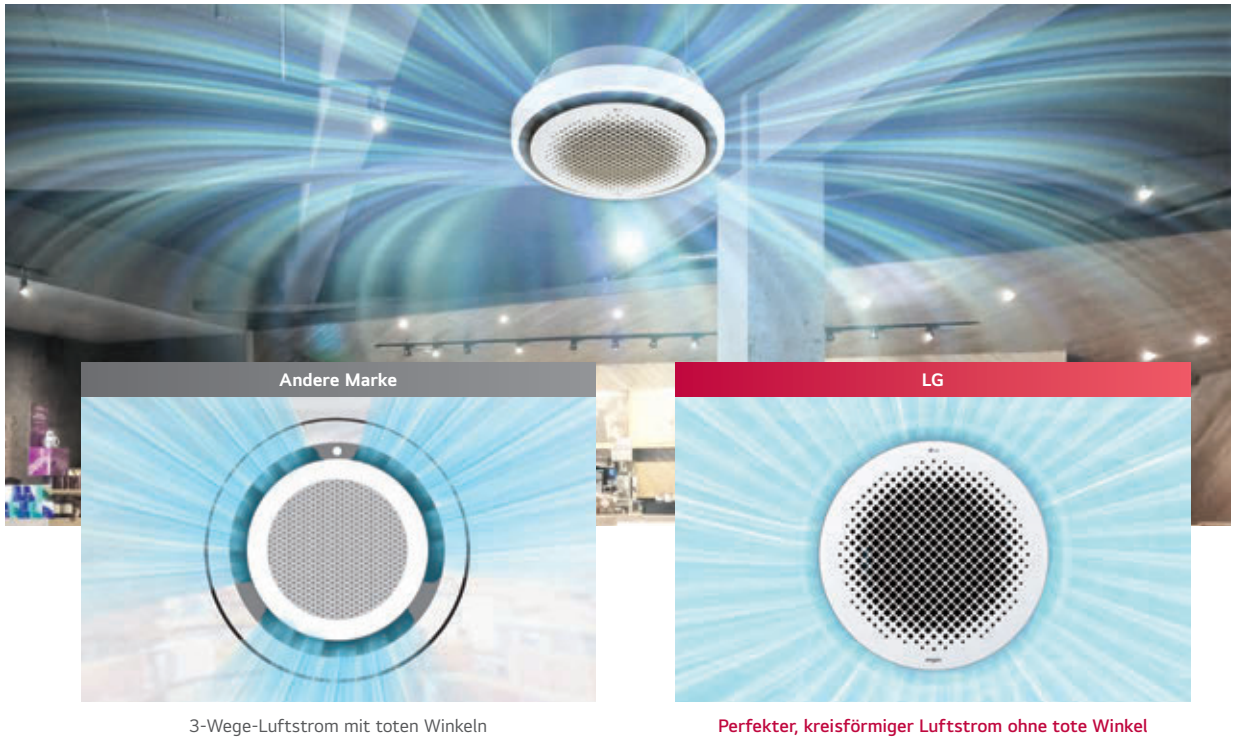

Geräuscharmer Betrieb

Das runde Unterdeckengerät sorgt für eine ruhigere Umgebung.

Schalldruck



Normale Unterhaltung
Geräuschpegel 50 dB(A)

Bibliothek
Geräuschpegel 40 dB(A)

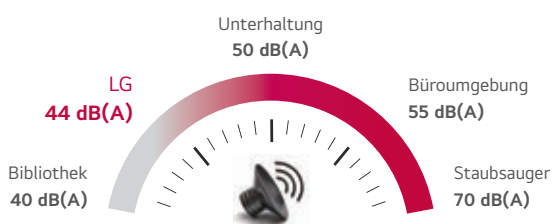

Schalleistung

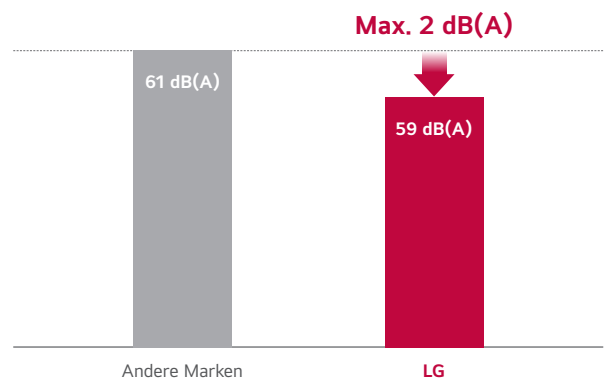

Schalleistungspegel (Kühlbetrieb) dB(A)

Andere Marken	LG
61	Max. 59

※ Der Wert bezieht sich auf den Pegel (Kühlbetrieb) des Modells mit 11 kW.

Schnelleres Kühlen

Höherer Luftdurchsatz mit 30 % schnellerer Kühlwirkung als bei anderen Marken.

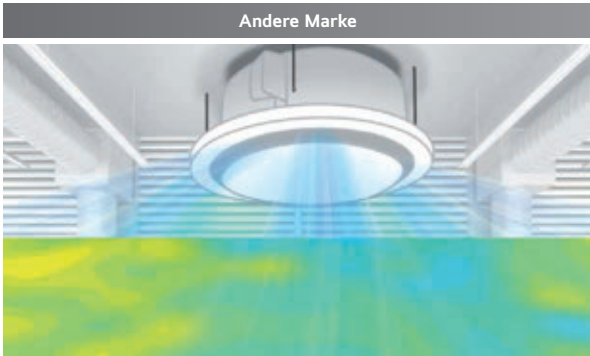

Eingestellte Temperatur nach 18 Minuten erreicht (Höhe 1,1 m)

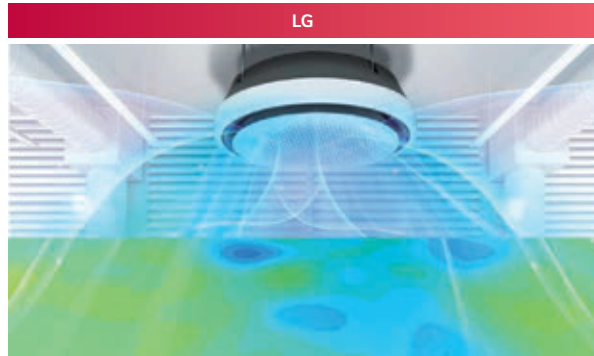

Eingestellte Temperatur nach 12 Minuten erreicht (Höhe 1,1 m)

※ Diese Abbildung dient dem besseren Verständnis und basiert auf im LG Testraum ermittelten Werten.

Testumgebung: Höhe 3,2 m, Kühlbetrieb, hohe Lüfterstufe, horizontale Luftstromrichtung, Anfangstemperatur: 33 °C, Einstelltemperatur: 26 °C

Außen liegende Steuereinheit

Die Steuereinheit ist seitlich angebracht, um die Verkabelung und Installation zu erleichtern.

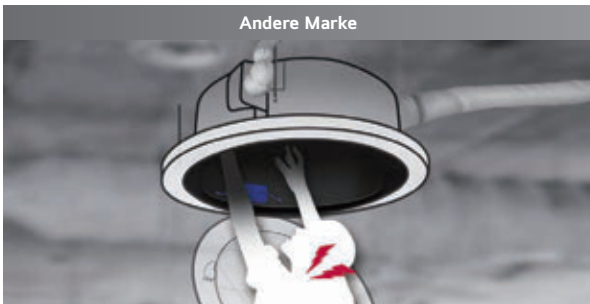

Schwierige Installation

Innen liegende Steuereinheit / schwer zu installieren



Einfache Installation

Außen liegende Steuereinheit / einfach zu installieren

Integrierter Luftfeuchtigkeitssensor

Der Luftfeuchtigkeitssensor ist standardmäßig integriert, sodass die Komfortkühlfunktion ohne separate kabelgebundene Fernbedienung möglich ist.



Einfache Einstellung

- 1 Drücken Sie die Taste „Function“, bis das Symbol „Komfortkühlung“ angezeigt wird



„Function“-Taste



Symbol „Komfortkühlung“

- 2 Drücken Sie die „Set“-Taste



„Set“-Taste



STANDARD-INVERTER (R32)

Breites Anwendungsspektrum mit vielfältigen Gestaltungsoptionen

- Perfekter kreisförmiger Luftstrom ohne tote Winkel.
- Kompaktes und unauffälliges Design lässt den Innenraum geräumiger, harmonischer und ästhetischer wirken.
- Optionales Luftreinigungskit, das eine gesunde und hygienische Umgebung gewährleistet (einfach zu handhabendes Luftreinigungssystem mit elektrostatischer Staubaufladung, PM1.0-Filter für Feinstaub, Desodorierungsfilter und Ionisator).
- Crystal Vane ermöglicht eine präzise 6-stufige Steuerung des Luftstroms in jede Richtung.
- **Der Luftfeuchtigkeitssensor ist standardmäßig integriert**, sodass die Komfortkühlfunktion ohne separate kabelgebundene Fernbedienung möglich ist.
- Smarte Sensoren (Temperatursensor + Drucksensor) helfen, die gewünschte Innentemperatur schneller zu erreichen.
- LGMV (Monitoring View) erleichtert die Wartung und Überwachung des Klimageräts per Smartphone.
- **Betriebsbereich (Heizen) von -25 °C bis 18 °C (Min./Max.)**



LG nimmt am Eurovent ECP-Programm für LCP-HP-Systeme teil. Den aktuellen Stand der Zertifizierung finden Sie unter: www.eurovent-certification.com

KOMBINATION				36	48
Leistung	Kühlen	Min./Nennwert/Max. kW		3,80 / 11,00 / 12,54	5,40 / 13,40 / 15,68
	Heizen	Min./Nennwert/Max. kW		4,30 / 12,20 / 13,39	6,20 / 15,50 / 17,52
Leistungsaufnahme (Set)	Kühlen	Min./Nennwert/Max. kW		0,50 / 3,06 / 3,98	0,90 / 4,39 / 5,71
	Heizen	Min./Nennwert/Max. kW		0,50 / 3,13 / 4,26	0,90 / 4,56 / 5,56
Betriebsstrom	Kühlen/Heizen	Nennwert	A	5,20 / 5,30	7,00 / 7,30
EER/COP			kWh/kWh	3,60 / 3,90	3,05 / 3,40
SEER/SCOP			kWh/kWh	6,80 / 4,30	6,50 / 4,30
P Design	Kühlen @ 35 °C		kW	11,0	13,4
	Heizen @ -10 °C		kW	9,0	9,0
Energielabel		Kühlen/Heizen		A++ / A+	- / -
Jährlicher Energieverbrauch		Kühlen/Heizen	kWh	566 / 2.931	1.237 / 2.931
Entfeuchtungsleistung			l/h	4,27	5,65
Schalldruckpegel* AE	Kühlen/Heizen	Nennwert	dB(A)	50 / 50	52 / 53
Schalleistungspegel AE	Kühlen/Heizen	Nennwert	dB(A)	66 / -	69 / 69
Leitungsanschlüsse	Flüssigkeit/Gas	Außendurchm.	mm (Zoll)	Ø 9,52 (3/8) / Ø 15,88 (5/8)	Ø 9,52 (3/8) / Ø 15,88 (5/8)
	Anschlussart			Bördelverbindung	Bördelverbindung
Betriebsbereich (außen)	Kühlen	Min./Max.	°C	-20 / 52	-20 / 52
	Heizen	Min./Max.	°C	-25 / 18	-25 / 18
INNENEINHEIT				UT36F.NYO	UT48F.NYO
Artikelnummer				909-0176	909-0188
Spannungsversorgung	Ø / V / Hz			1 / 220-240 / 50	1 / 220-240 / 50
Leistungsaufnahme IE	H / M / N W			90 / 66 / 48	125 / 90 / 66
Luftdurchsatz	H / M / N m³/Min.			25,0 / 21,0 / 19,0	29,0 / 25,0 / 21,0
Abmessungen	Gehäuse	B x H x T mm		1.050 x 330 x 1.050	1.050 x 330 x 1.050
Gewicht	Gehäuse	kg		30,0	30,0
	Kühlen	H / M / N	dB(A)	44,0 / 40,0 / 38,0	47,0 / 44,0 / 40,0
Schallleistungspegel	Heizen	H / M / N	dB(A)	47,0 / 43,0 / 40,0	49,0 / 46,0 / 42,0
	Kühlen	Nennwert	dB(A)	59	60
Schalleistungspegel	Heizen	Nennwert	dB(A)	-	62
	Leitungsanschlüsse	Kondensatablauf	Außen/innen	mm	Ø 32,0 / 25,0
AUSSENEINHEIT				UUD3.U30	
Artikelnummer				909-0453	
Spannungsversorgung	Ø / V / Hz			3 / 380-415 / 50	
Schutzschalter	Min. A			20	
Netzkabel (inkl. Erdung)	Anz. x mm²			5 x 2,5	
Abmessungen	Netto	B x H x T mm		950 x 1.380 x 330	
Gewicht	Netto	kg		85,0	
	Kompressor	Typ		LG Inverter Scroll	
Kältemittel	Typ / GWP (Treibhauspotenzial)			R32 / 675	
	Werksfüllung / t CO ₂ eq.		kg	3,0 / 2,025	
	Ohne Füllung		m	20	
	Zusätzliche Füllmenge		g/m	40	
Lüfter	Luftdurchsatz	Nennwert	m³/Min. x Anz.	55 x 2	
	Gesamtleitungslänge	Min./Max.	m	5 / 85	
Höhenunterschied	IE zu AE	Max.	m	30	

* Der Schalldruckpegel wird im Eurovent-Programm nicht angegeben.
Hinweise:

- Da wir unsere Produkte ständig weiterentwickeln, können technische Daten ohne Ankündigung geändert werden.
- Die Leistungen basieren auf den folgenden Bedingungen (gemäß EN 14511)
 - Kühlbetrieb: Innentemperatur 27 °C DB / 19 °C WB, Außentemperatur 35 °C DB / 24 °C WB.
 - Heizbetrieb: Innentemperatur 20 °C DB / 15 °C WB, Außentemperatur 7 °C DB / 6 °C WB.
 - Die Verbindungsleitung hat Standardlänge und der Höhenunterschied (Außeneinheit – Inneneinheit) beträgt 0 m.
- Die Schallpegelmessung erfolgt in einer Messkammer nach Normvorgaben. Da die Werte von den Umgebungsbedingungen abhängen, sind sie im realen Betrieb in der Regel höher.
- Dieses Produkt enthält fluorierte Treibhausgase (R32).
- Da wir unsere Produkte ständig weiterentwickeln, können sich Spezifikationen, Design und Funktionen ohne Vorankündigung ändern.

KANAL- KLIMAGERÄTE

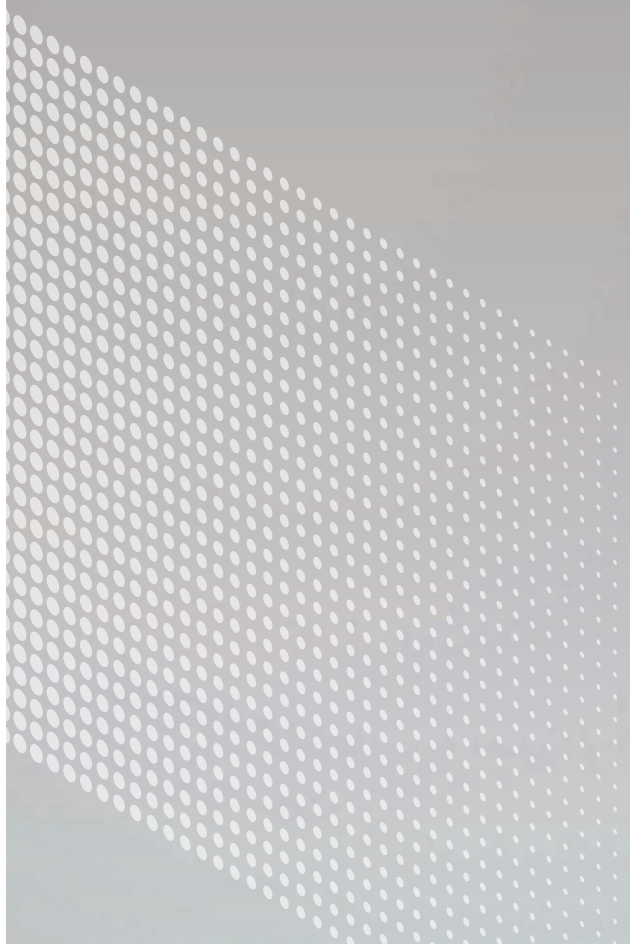

Automatische ESP-Einstellung

Die externe statische Pressung kann mithilfe einer kabelgebundenen Fernbedienung automatisch eingestellt werden. Dies verkürzt die Installationszeit, sichert die Qualität der Installation und senkt die Kosten für den Endnutzer.



ESP-Steuerung

Mit der ESP-Funktion kann der Luftvolumenstrom einfach über die Fernbedienung gesteuert werden. Der BLDC-Motor passt Lüftergeschwindigkeit und Luftvolumen automatisch an. Somit ist kein weiteres Zubehör zur Steuerung erforderlich.

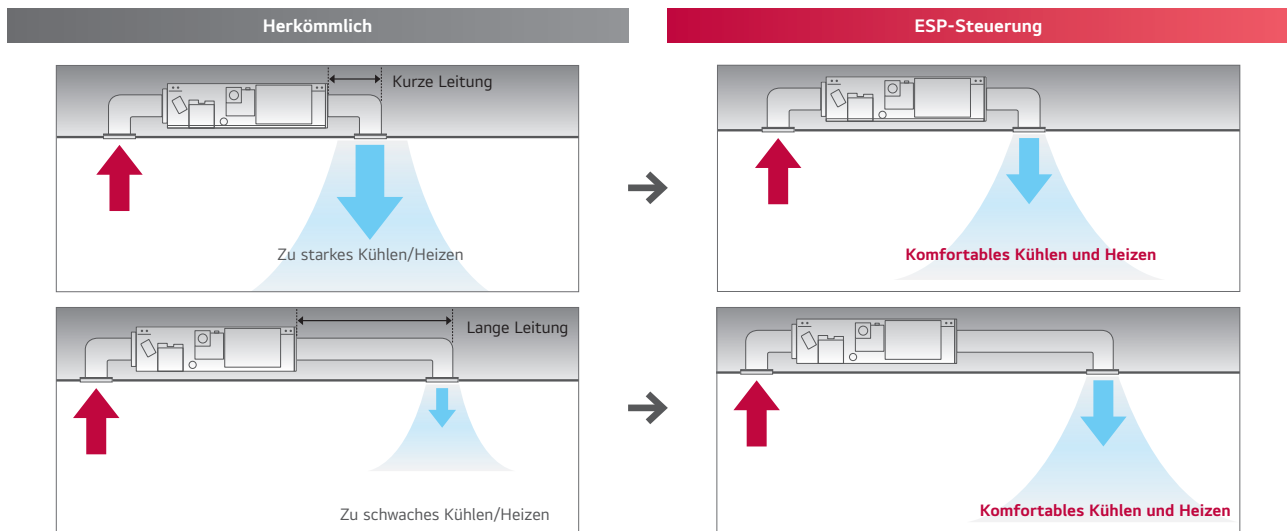

Ablaufpumpe mit großer Förderhöhe

Die Ablaufpumpe fördert das Wasser automatisch bis zu einer Höhe von 700 mm über dem Ablaufauslass und ist somit die perfekte Lösung für die Kondenswasserableitung.

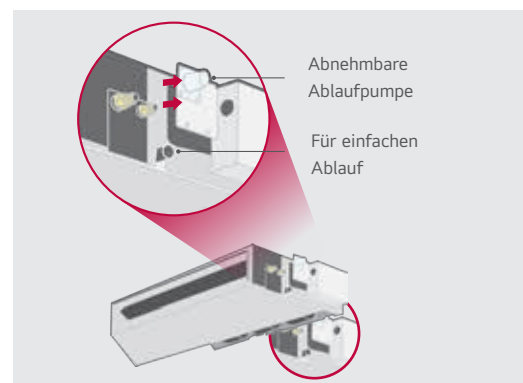
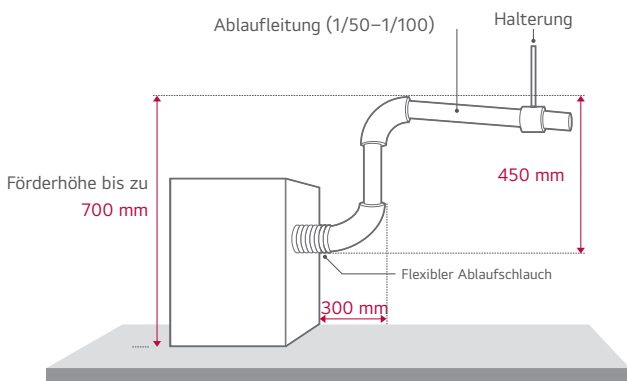

※ Standard-Inverter: Zubehör (ABDPG) / Kanalklimagerät mit niedriger statischer Pressung: Inklusive
 ※ Für Standardmodell / Kompakt-Inverter-Modelle mit hoher statischer Pressung als Option erhältlich

Steuerung durch zwei Temperatursensoren

Die Innentemperatur kann sowohl über den Temperatursensor in der Fernbedienung als auch über den Temperatursensor in der Inneneinheit geregelt werden. Zwischen der Lufttemperatur in Decken- und Bodennähe können große Unterschiede bestehen. Der Einsatz von zwei Temperatursensoren sorgt für eine optimale Innentemperatur und ein noch angenehmeres Raumklima.

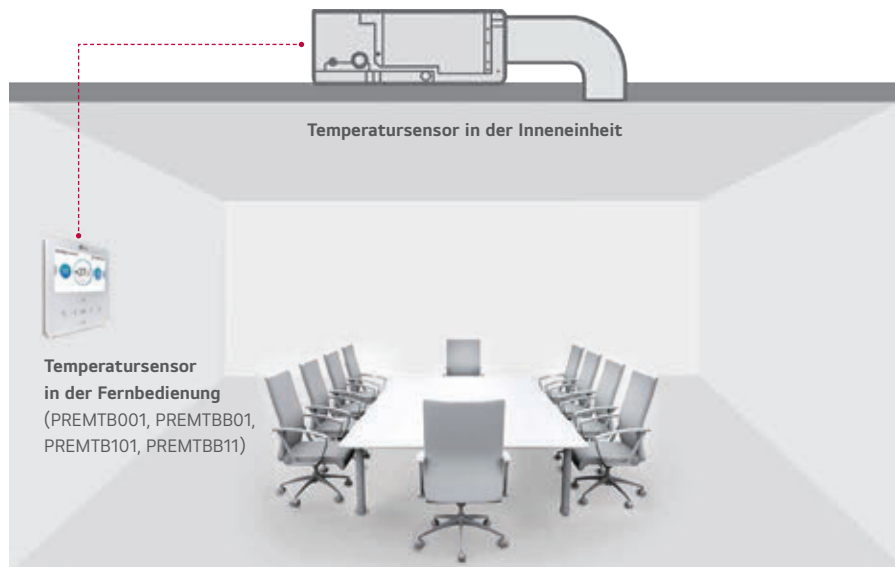

Vergleicht die an verschiedenen Positionen gemessenen Temperaturen und wählt automatisch die optimale Temperatur aus.

Versorgung mehrerer Räume

Durch Verwendung eines Wickelfalzrohrs (eingebaut oder frei hängend) und einer Wirbelkammer ist es möglich, mehrere Räume gleichzeitig zu heizen oder zu kühlen. Mit der als Zubehör erhältlichen Zonensteuerung (ABZCA) ist sogar eine individuelle Steuerung einzelner Bereiche möglich.

Funktionen der Zonensteuerung

- Steuert verschiedene Zonen (bis zu 4) über einen externen Thermostat (24 VAC)
- Regelt die Luftmenge für jede Zone
- Automatische Steuerung der Luftklappen
- Automatische Steuerung von Lüftergeschwindigkeit und Ein/Aus-Betrieb

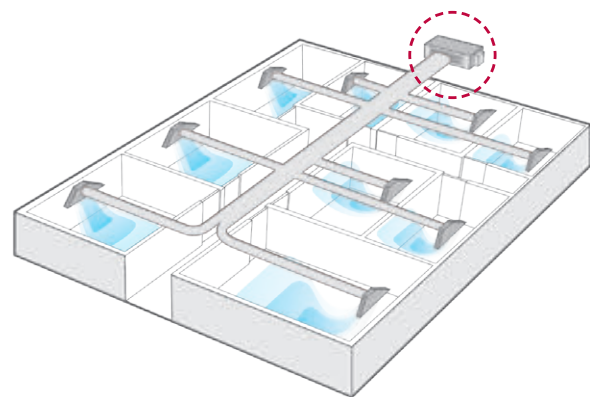
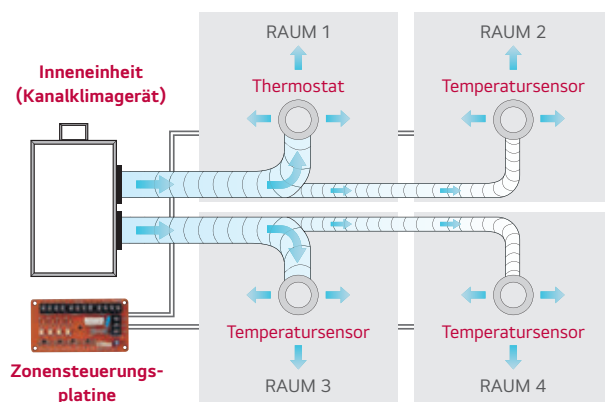

Geringe Höhe und Tiefe

Die neuen Kanalklimageräte mit niedriger statischer Pressung sind die ideale Lösung bei beengten Platzverhältnissen.

Kompakte Abmessungen

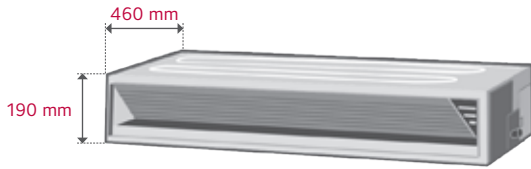

※ Nur CL09F N50, CL12F N50, CL18F N60, UL12FH N50

Einbautiefe

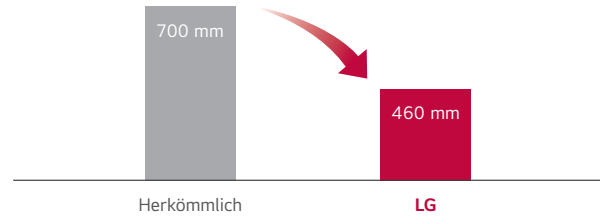

※ 2,5/3,4/5 kW

Größerer Betriebsbereich

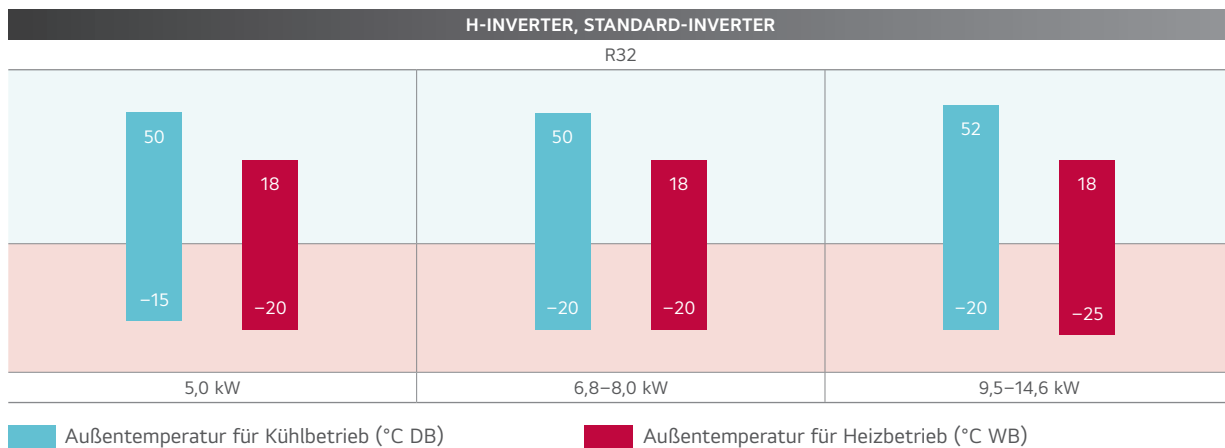

■ Außentemperatur für Kühlbetrieb (°C DB)

■ Außentemperatur für Heizbetrieb (°C WB)

Einfache Wartung und Instandhaltung

Für die Wartung muss nicht die gesamte Verkleidung abgenommen werden, da sie aus zwei Teilen besteht: einem für den Wärmetauscher und einem für den Lüfter/Motor. Dadurch kann der Filter auch bei beengten Platzverhältnissen leicht ausgetauscht werden.

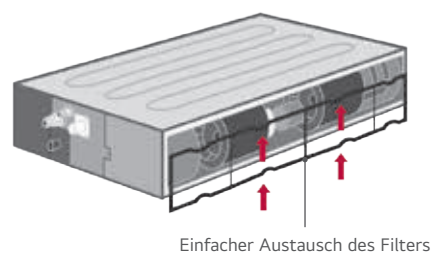
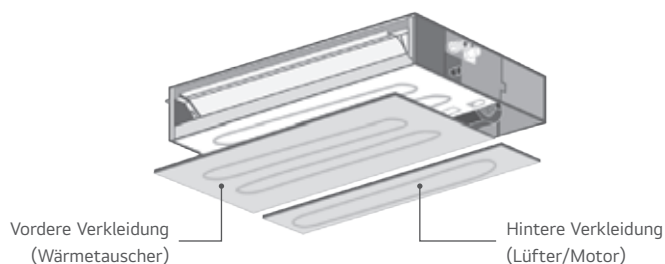

Geräuscharmer Betrieb

(Modell mit niedriger statischer Pressung)

Der Geräuschpegel der Kanalklimageräte mit niedriger statischer Pressung konnte trotz Erhöhung des ESP-Wertes gesenkt werden.

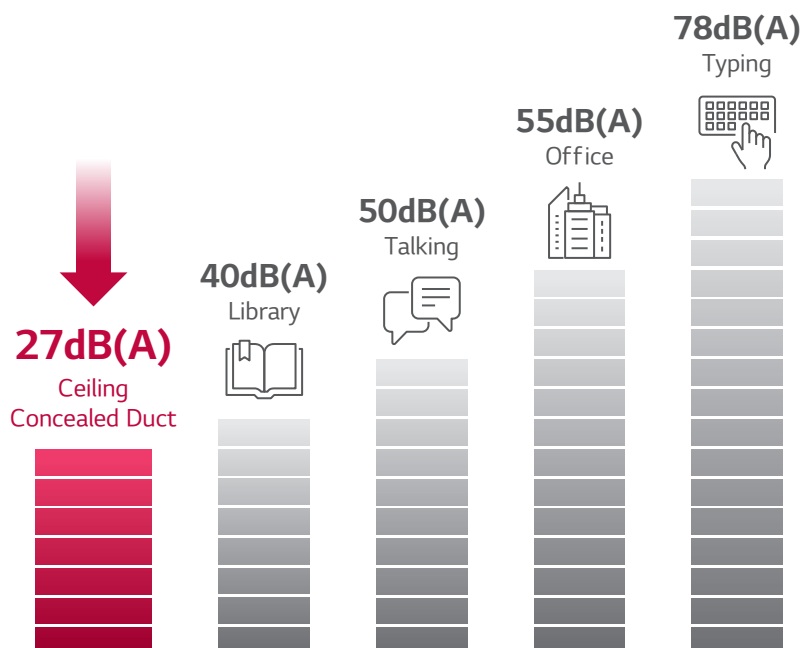

		CL09F.N50	CL12F.N50	CL18F.N60	CL24F.N30
Schalldruck (Hoch / Mittel / Niedrig)	dB(A)	35 / 30 / 27	35 / 30 / 27	34 / 31 / 29	39 / 35 / 32

Flexible Installation

(Modell mit niedriger statischer Pressung)

Das Kanalklimagerät mit Standard-Inverter und niedriger statischer Pressung erlaubt die Luftzufuhr sowohl von der Rückseite als auch von unten.

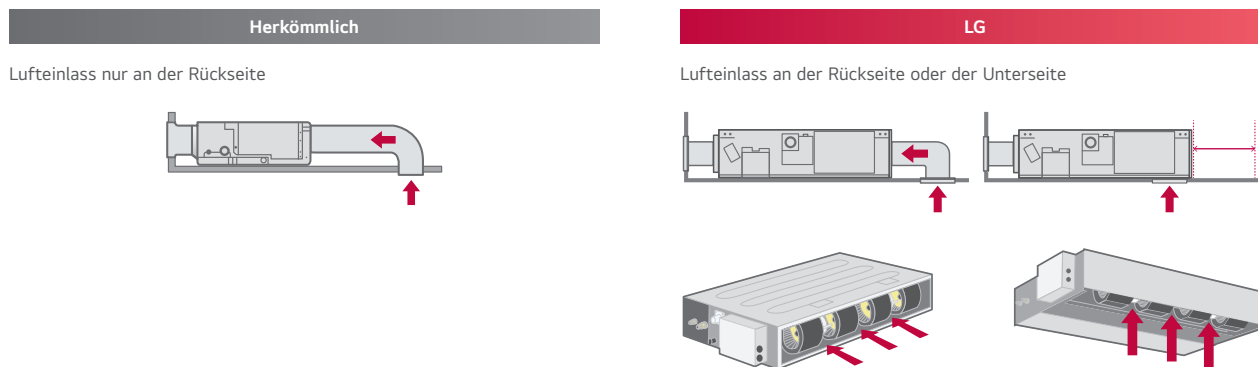

H-INVERTER (R32)

Hohe Leistung bei einer Höhe von nur 190 mm

- Mit der ESP-Funktion kann der Luftvolumenstrom einfach über die Fernbedienung geregelt werden. Somit ist kein weiteres Zubehör zur Steuerung erforderlich.
- Versorgung mehrerer Räume: Durch Verwendung eines Wickelfalzrohrs (eingebaut oder frei hängend) und einer Wirbelkammer ist es möglich, mehrere Räume gleichzeitig zu heizen oder zu kühlen (Zonensteuerung (ABZCA) ist als Zubehör erhältlich).
- Smarte Sensoren (Temperatursensor + Drucksensor) helfen, die gewünschte Innentemperatur schneller zu erreichen.
- Steuerung durch zwei Temperatursensoren: Die Innentemperatur kann sowohl über den Temperatursensor in der Fernbedienung als auch über den Temperatursensor in der Inneneinheit geregelt werden.
- Flexible Installation: Das Gerät mit Standard-Inverter und niedriger statischer Pressung erlaubt die Luftzufuhr sowohl von der Rückseite als auch von unten.
- Geräuscharmer Betrieb
- LGMV (Monitoring View) erleichtert die Wartung und Überwachung des Klimageräts per Smartphone.
- Für die Wartung muss nicht die gesamte Verkleidung abgenommen werden, da sie aus zwei Teilen besteht: einem für den Wärmetauscher und einem für den Lüfter/Motor. Dadurch kann der Filter auch bei beengten Platzverhältnissen leicht ausgetauscht werden.
- Die standardmäßig eingebaute Ablaufpumpe mit 700 mm Hub erhöht die Flexibilität und ist die perfekte Lösung für die Kondenswasserableitung.
- Standard: Kabelfernbedienung**

NIEDRIGE PRESSUNG UL12FH / UL18FH

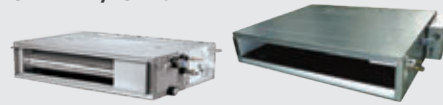

UUA1.ULO

UUB1.U20



LG nimmt am Eurovent ECP-Programm für LCP-HP-Systeme teil. Den aktuellen Stand der Zertifizierung finden Sie unter: www.eurovent-certification.com

KOMBINATION			12	18
Leistung	Kühlen	Min./Nennwert/Max. kW	1,5 / 3,4 / 4,7	2,0 / 5,0 / 6,0
	Heizen	Min./Nennwert/Max. kW	1,8 / 4,0 / 4,9	2,3 / 5,8 / 7,0
Leistungsaufnahme (Set)	Kühlen	Min./Nennwert/Max. kW	0,33 / 1,05 / 1,84	0,30 / 1,39 / 1,88
	Heizen	Min./Nennwert/Max. kW	0,33 / 1,08 / 1,63	0,30 / 1,56 / 2,12
Betriebsstrom	Kühlen/Heizen	Nennwert	4,7 / 4,8	7,6 / 8,1
EER/COP		kWh/kWh	3,23 / 3,71	3,60 / 3,71
SEER/SCOP		kWh/kWh	6,1 / 4,0	6,5 / 4,1
P Design	Kühlen @ 35 °C	kW	3,4	5
	Heizen @ -10 °C	kW	2,9	4,1
Energielabel	Kühlen/Heizen		A++ / A+	A++ / A+
Jährlicher Energieverbrauch	Kühlen/Heizen	kWh	195 / 1.015	269 / 1.400
Entfeuchtungsleistung		l/h	0,8	2,6
Schalldruckpegel* AE	Kühlen/Heizen	Nennwert	49 / 52	47 / 52
Schallleistungspegel AE	Kühlen	Nennwert	65	63
Leitungsanschlüsse	Flüssigkeit/Gas	mm (Zoll)	Ø 6,35 (1/4) / Ø 9,52 (3/8)	Ø 6,35 (1/4) / Ø 12,7 (1/2)
	Anschlussart		Bördelverbindung	Bördelverbindung
Betriebsbereich (außen)	Kühlen	Min./Max. °C	-15 / 50	-15 / 50
	Heizen	Min./Max. °C	-20 / 18	-20 / 18
INNENEINHEIT			UL12FH.N50	UL18FH.N30
Artikelnummer			909-0204	909-0205
Spannungsversorgung		Ø / V / Hz	1 / 220-240 / 50	1 / 220-240 / 50
Leistungsaufnahme IE		H / M / N W	21 / 15 / 13	140 / 125 / 100
Luftdurchsatz		H / M / N m ³ /Min.	11,5 / 9,5 / 8	18,5 / 15 / 11
Abmessungen	Gehäuse	B × H × T mm	900 × 190 × 460	1.100 × 190 × 700
Gewicht	Gehäuse	kg	18	26,0
Schalldruckpegel*	Kühlen	H / M / N dB(A)	35 / 30 / 27	38 / 34 / 31
Schallleistungspegel	Kühlen	Max. dB(A)	55	56
Leitungsanschlüsse	Kondensatablauf	Außen/innen mm	Ø 32,0 / 26,0	Ø 32,0 / 26,0
AUSSENEINHEIT			UUA1.ULO	UUB1.U20
Artikelnummer			909-0446	909-0448
Spannungsversorgung		Ø / V / Hz	1 / 220-240 / 50	1 / 220-240 / 50
Schutzschalter		Min. A	15	20
Netzkabel (inkl. Erdung)		Anz. × mm ²	3 × 1,5	3 × 2,5
Abmessungen	Netto	B × H × T mm	770 × 545 × 288	870 × 650 × 330
Gewicht	Netto	kg	33,3	44,5
Kompressor	Typ		Twin Rotary	Twin Rotary
	Typ / GWP (Treibhauspotenzial)		R32 / 675	R32 / 675
Kältemittel	Werksfüllung / t CO ₂ eq.	kg	1,0 / 0,675	1,2 / 0,81
	Ohne Füllung	m	10	10
	Zusätzliche Füllmenge	g/m	20	20
Lüfter	Luftdurchsatz	Nennwert m ³ /Min. × Anz.	28 × 1	50 × 1
Gesamtleitungslänge		Min./Max. m	5 / 30	5 / 30
Höhenunterschied	IE zu AE	Max. m	30	30

* Der Schalldruckpegel wird im Eurovent-Programm nicht angegeben.
Hinweise:

- Da wir unsere Produkte ständig weiterentwickeln, können technische Daten ohne Ankündigung geändert werden.
- Die Leistungen basieren auf den folgenden Bedingungen (gemäß EN 14511)
 - Kühlbetrieb: Innentemperatur 27 °C DB / 19 °C WB, Außentemperatur 35 °C DB / 24 °C WB.
 - Heizbetrieb: Innentemperatur 20 °C DB / 15 °C WB, Außentemperatur 7 °C DB / 6 °C WB.
 - Die Verbindungsleitung hat Standardlänge und der Höhenunterschied (Außeneinheit – Inneneinheit) beträgt 0 m.
- Die Schallpegelmessung erfolgt in einer Messkammer nach Normvorgaben. Da die Werte von den Umgebungsbedingungen abhängen, sind sie im realen Betrieb in der Regel höher.
- Dieses Produkt enthält fluorierte Treibhausgase (R32).
- Da wir unsere Produkte ständig weiterentwickeln, können sich Spezifikationen, Design und Funktionen ohne Vorankündigung ändern.

H-INVERTER (R32)**Hohe Leistung mit automatischer ESP-Steuerung**

- Die ESP-Steuerung ermöglicht die automatische Anpassung der Lüfterdrehzahl entsprechend der externen statischen Pressung.
- Versorgung mehrerer Räume: Durch Verwendung eines Wickelfalzrohrs (eingebaut oder frei hängend) und einer Wirbelkammer ist es möglich, mehrere Räume gleichzeitig zu heizen oder zu kühlen (Zonensteuerung (ABZCA) ist als Zubehör erhältlich).
- Die optional erhältliche UVnano Filter-Box sorgt besonders effektiv für ein sicheres Raumklima, indem verschiedene Schadstoffe wie Ultrafeinstaub, Bakterien und Viren in Form von Tröpfchen aufgefangen und entfernt werden.
- Smarte Sensoren (Temperatursensor + Drucksensor) helfen, die gewünschte Innentemperatur schneller zu erreichen.
- Steuerung durch zwei Temperatursensoren: Die Innentemperatur kann sowohl über den Temperatursensor in der Fernbedienung als auch über den Temperatursensor in der Inneneinheit geregelt werden.
- Flexible Installation: Das Gerät mit Standard-Inverter und niedriger statischer Pressung erlaubt die Luftzufuhr sowohl von der Rückseite als auch von unten.
- Geräuscharmer Betrieb
- LGMV (Monitoring View) erleichtert die Wartung und Überwachung des Klimageräts per Smartphone.
- Für die Wartung muss nicht die gesamte Verkleidung abgenommen werden, da sie aus zwei Teilen besteht: einem für den Wärmetauscher und einem für den Lüfter/Motor. Dadurch kann der Filter auch bei beengten Platzverhältnissen leicht ausgetauscht werden.
- Die standardmäßig eingebaute Ablaufpumpe mit 700 mm Hub erhöht die Flexibilität und ist die perfekte Lösung für die Kondenswasserableitung.
- **Standard: Kabelfernbedienung**

MITTLERE DRUCKUNG**UM12FH / UM18FH / UM24FH / UM30FH****UUA1.U10 UUB1.U20 UUC1.U40**

LG nimmt am Eurovent ECP-Programm für LCP-HP-Systeme teil. Den aktuellen Stand der Zertifizierung finden Sie unter: www.eurovent-certification.com

KOMBINATION			12	18	24	30	
Leistung	Kühlen	Min./Nennwert/Max. kW	1,6 / 3,5 / 5,1	2,0 / 5,0 / 6,0	2,7 / 6,8 / 8,3	3,1 / 7,8 / 9,3	
	Heizen	Min./Nennwert/Max. kW	1,6 / 4,0 / 5,8	2,3 / 5,8 / 7,0	3,0 / 7,5 / 9,4	3,6 / 9,0 / 10,7	
Leistungsaufnahme (Set)	Kühlen	Min./Nennwert/Max. kW	0,32 / 1,03 / 1,93	0,30 / 1,26 / 1,70	0,40 / 1,84 / 2,56	0,50 / 2,25 / 2,99	
	Heizen	Min./Nennwert/Max. kW	0,32 / 0,98 / 1,85	0,30 / 1,49 / 2,01	0,40 / 1,75 / 2,52	0,50 / 2,27 / 3,11	
Betriebsstrom	Kühlen/Heizen	Nennwert	A	4,6 / 4,3	7,3 / 7,8	8,2 / 7,8	10,0 / 10,1
EER/COP		kWh/kWh	3,40 / 4,10	3,96 / 3,89	3,70 / 4,28	3,51 / 3,97	
SEER/SCOP		kWh/kWh	6,1 / 3,9	6,6 / 4,2	6,8 / 4,3	6,6 / 4,3	
P Design	Kühlen @ 35 °C	kW	3,5	5	6,8	7,8	
	Heizen @ -10 °C	kW	2,8	4,4	5,4	5,4	
Energielabel	Kühlen/Heizen		A++ / A	A++ / A+	A++ / A+	A++ / A+	
Jährlicher Energieverbrauch	Kühlen/Heizen	kWh	201 / 1.005	265 / 1.467	350 / 1.758	419 / 1.758	
Entfeuchtungsleistung		l/h	0,4	1,3	1,2	2,2	
Schalldruckpegel* AE	Kühlen/Heizen	Nennwert	49 / 52	47 / 52	48 / 52	50 / 52	
Schallleistungspegel AE	Kühlen	Nennwert	65	63	65	68	
Leitungsanschlüsse	Flüssigkeit/Gas	mm (Zoll)	Ø 6,35 (1/4) / Ø 9,52 (3/8)	Ø 6,35 (1/4) / Ø 12,7 (1/2)	Ø 9,52 (3/8) / Ø 15,88 (5/8)	Ø 9,52 (3/8) / Ø 15,88 (5/8)	
	Anschlussart		Bördelverbindung	Bördelverbindung	Bördelverbindung	Bördelverbindung	
Betriebsbereich (außen)	Kühlen	Min./Max. °C	-15 / 50	-15 / 50	-20 / 50	-20 / 50	
	Heizen	Min./Max. °C	-20 / 18	-20 / 18	-20 / 18	-20 / 18	
INNENEINHEIT			UM12FH.N10	UM18FH.N10	UM24FH.N20	UM30FH.N20	
Artikelnummer			909-0210	909-0211	909-0212	909-0214	
Spannungsversorgung		Ø / V / Hz	1 / 220-240 / 50	1 / 220-240 / 50	1 / 220-240 / 50	1 / 220-240 / 50	
Leistungsaufnahme IE		H / M / N	W	150 / 130 / 110	180 / 150 / 130	134 / 101 / 80	134 / 101 / 80
Luftdurchsatz		H / M / N	m³/Min.	16,5 / 14,5 / 13	17,5 / 16 / 14	28 / 24 / 21	28 / 24 / 21
Abmessungen	Gehäuse	B × H × T	mm	900 × 270 × 700	900 × 270 × 700	1.250 × 270 × 700	1.250 × 270 × 700
Gewicht	Gehäuse		kg	25,4	27,0	39,3	39,3
Schalldruckpegel*	Kühlen	H / M / N	dB(A)	34 / 32 / 30	35 / 34 / 32	34 / 33 / 32	34 / 33 / 32
Schallleistungspegel	Kühlen	Max.	dB(A)	56	60	59	59
Leitungsanschlüsse	Kondensatablauf	Außen/innen	mm	Ø 32,0 / 26,0	Ø 32,0 / 26,0	Ø 32,0 / 26,0	Ø 32,0 / 26,0
AUSSENEINHEIT			UUA1.U10	UUB1.U20	UUC1.U40		
Artikelnummer			909-0446	909-0448	909-0451		
Spannungsversorgung		Ø / V / Hz	1 / 220-240 / 50	1 / 220-240 / 50	1 / 220-240 / 50		
Schutzschalter		Min.	A	15	20	25	
Netzkabel (inkl. Erdung)		Anz. × mm²	3 × 1,5	3 × 2,5	3 × 2,5		
Abmessungen	Netto	B × H × T	mm	770 × 545 × 288	870 × 650 × 330	950 × 834 × 330	
Gewicht	Netto		kg	33,3	44,5	57,7	
Kompressor	Typ			Twin Rotary	Twin Rotary	Twin Rotary	
	Typ / GWP (Treibhauspotenzial)			R32 / 675	R32 / 675	R32 / 675	
Kältemittel	Werksfüllung / t CO ₂ eq.		kg	1,0 / 0,675	1,2 / 0,81	1,9 / 1,283	
	Ohne Füllung		m	10	10	20	
	Zusätzliche Füllmenge		g/m	20	20	40	
Lüfter	Luftdurchsatz	Nennwert	m³/Min. × Anz.	28 × 1	50 × 1	58 × 1	
	Gesamtleitungslänge	Min./Max.	m	5 / 30	5 / 30	5 / 50	
Höhenunterschied	IE zu AE	Max.	m	30	30	30	

* Der Schalldruckpegel wird im Eurovent-Programm nicht angegeben.

Hinweise:

- Da wir unsere Produkte ständig weiterentwickeln, können technische Daten ohne Ankündigung geändert werden.
- Die Leistungen basieren auf den folgenden Bedingungen (gemäß EN 14511)
 - Kühlbetrieb: Innentemperatur 27 °C DB / 19 °C WB, Außentemperatur 35 °C DB / 24 °C WB.
 - Heizbetrieb: Innentemperatur 20 °C DB / 15 °C WB, Außentemperatur 7 °C DB / 6 °C WB.
 - Die Verbindungsleitung hat Standardlänge und der Höhenunterschied (Außeneinheit – Inneneinheit) beträgt 0 m.
- Die Schallpegelmessung erfolgt in einer Messkammer nach Normvorgaben. Da die Werte von den Umgebungsbedingungen abhängen, sind sie im realen Betrieb in der Regel höher.
- Dieses Produkt enthält fluoridierte Treibhausgase (R32).
- Da wir unsere Produkte ständig weiterentwickeln, können sich Spezifikationen, Design und Funktionen ohne Vorankündigung ändern.

H-INVERTER (R32)

Hohe Leistung mit automatischer ESP-Steuerung

- Die ESP-Steuerung ermöglicht bei Kanalklimageräten die automatische Anpassung der Lüfterdrehzahl entsprechend der externen statischen Pressung.
- Versorgung mehrerer Räume: Durch Verwendung eines Wickelfalzrohrs (eingebaut oder frei hängend) und einer Wirbelkammer ist es möglich, mehrere Räume gleichzeitig zu heizen oder zu kühlen (Zonensteuerung (ABZCA) ist als Zubehör erhältlich).
- Die optional erhältliche UVnano Filter-Box sorgt besonders effektiv für ein sicheres Raumklima, indem verschiedene Schadstoffe wie Ultrafeinstaub, Bakterien und Viren in Form von Tröpfchen aufgefangen und entfernt werden.
- Smarte Sensoren (Temperatursensor + Drucksensor) helfen, die gewünschte Innentemperatur schneller zu erreichen.
- Steuerung durch zwei Temperatursensoren: Die Innentemperatur kann sowohl über den Temperatursensor in der Fernbedienung als auch über den Temperatursensor in der Inneneinheit geregelt werden.
- Flexible Installation: Das Gerät mit Standard-Inverter und niedriger statischer Pressung erlaubt die Luftzufuhr sowohl von der Rückseite als auch von unten.
- LGVM (Monitoring View) erleichtert die Wartung und Überwachung des Klimageräts per Smartphone.
- Für die Wartung muss nicht die gesamte Verkleidung abgenommen werden, da sie aus zwei Teilen besteht: einem für den Wärmetauscher und einem für den Lüfter/Motor. Dadurch kann der Filter auch bei beengten Platzverhältnissen leicht ausgetauscht werden.
- Die standardmäßig eingebaute Ablaufpumpe mit 700 mm Hub erhöht die Flexibilität und ist die perfekte Lösung für die Kondenswasserableitung.
- Betriebsbereich (Heizen) von -25 °C bis 18 °C (Min./Max.)**
- Standard: Kabelfernbedienung**

MITTLERE PRESSUNG UM36FH / UM42FH / UM48FH

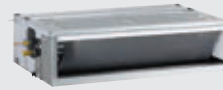

UUD3.U30



LG nimmt am Eurovent ECP-Programm für LCP-HP-Systeme teil.
Den aktuellen Stand der Zertifizierung finden Sie unter:
www.eurovent-certification.com

KOMBINATION				36	42	48
Leistung	Kühlen	Min./Nennwert/Max. kW		3,8 ~ 9,5 ~ 12,8	4,8 ~ 12,0 ~ 14,4	5,4 ~ 13,4 ~ 16,1
	Heizen	Min./Nennwert/Max. kW		4,3 ~ 10,8 ~ 13,7	5,4 ~ 13,5 ~ 16,2	6,2 ~ 15,5 ~ 17,8
Leistungsaufnahme (Set)	Kühlen	Min./Nennwert/Max. kW		0,50 ~ 2,26 ~ 3,39	0,70 ~ 3,38 ~ 4,56	0,80 ~ 4,12 ~ 5,56
	Heizen	Min./Nennwert/Max. kW		0,50 ~ 2,57 ~ 3,60	0,70 ~ 3,51 ~ 4,56	0,80 ~ 4,18 ~ 5,24
Betriebsstrom	Kühlen/Heizen	Nennwert	A	3,8 / 4,1	5,3 / 5,5	6,5 / 6,5
EER/COP			kWh/kWh	4,20 / 4,20	3,55 / 3,85	3,25 / 3,71
SEER/SCOP			kWh/kWh	6,4 / 4,2	6,2 / 4,1	6,1 / 4,1
P Design	Kühlen @ 35 °C		kW	9,5	12	13,4
	Heizen @ -10 °C		kW	9,5	9,5	9,5
Energielabel	Kühlen/Heizen			A++ / A+	A++ / A+	-
Jährlicher Energieverbrauch	Kühlen/Heizen		kWh	520 / 3.167	677 / 3.244	1.318 / 3.244
Entfeuchtungsleistung			l/h	2,0	4,2	4,8
Schalldruckpegel* AE	Kühlen/Heizen	Nennwert	dB(A)	50 / 50	51 / 52	52 / 53
Schallleistungspegel AE	Kühlen	Nennwert	dB(A)	66	69	69
Leitungsanschlüsse	Flüssigkeit/Gas		mm (Zoll)	Ø 9,52 (3/8) / Ø 15,88 (5/8)	Ø 9,52 (3/8) / Ø 15,88 (5/8)	Ø 9,52 (3/8) / Ø 15,88 (5/8)
	Anschlussart			Bördelverbindung	Bördelverbindung	Bördelverbindung
Betriebsbereich (außen)	Kühlen	Min./Max.	°C	-20 / 52	-20 / 52	-20 / 52
	Heizen	Min./Max.	°C	-25 / 18	-25 / 18	-25 / 18
INNENEINHEIT				UM36FH.N30	UM42FH.N30	UM48FH.N30
Artikelnummer				909-0215	909-0216	909-0217
Spannungsversorgung			Ø / V / Hz	1 / 220-240 / 50	1 / 220-240 / 50	1 / 220-240 / 50
Leistungsaufnahme IE		H / M / N	W	242 / 159 / 124	242 / 159 / 124	242 / 159 / 124
Luftdurchsatz		H / M / N	m³/Min.	40 / 34 / 28	40 / 34 / 28	40 / 34 / 28
Abmessungen	Gehäuse	B × H × T	mm	1.250 × 360 × 700	1.250 × 360 × 700	1.250 × 360 × 700
Gewicht	Gehäuse		kg	44,3	44,3	44,3
Schalldruckpegel*	Kühlen	H / M / N	dB(A)	39 / 38 / 36	39 / 38 / 36	39 / 38 / 36
Schallleistungspegel	Kühlen	Max.	dB(A)	65	65	65
Leitungsanschlüsse	Kondensatablauf	Außen/innen	mm	Ø 32,0 / 26,0	Ø 32,0 / 26,0	Ø 32,0 / 26,0
AUSSEINEINHEIT				UUD3.U30		
Artikelnummer				909-0453		
Spannungsversorgung			Ø / V / Hz	3 / 380-415 / 50		
Schutzschalter		Min.	A	20		
Netzkabel (inkl. Erdung)			Anz. × mm²	5 × 2,5		
Abmessungen	Netto	B × H × T	mm	950 × 1.380 × 330		
Gewicht	Netto		kg	85,0		
Kompressor	Typ			Inverter Scroll		
Kältemittel	Typ / GWP (Treibhauspotenzial)			R32 / 675		
	Werksfüllung / t CO ₂ eq.		kg	3,0 / 2,025		
	Ohne Füllung		m	20		
Lüfter	Zusätzliche Füllmenge		g/m	40		
	Luftdurchsatz	Nennwert	m³/Min. × Anz.	55 × 2		
Gesamtleitungslänge		Min./Max.	m	5 / 85		
Höhenunterschied	IE zu AE	Max.	m	30		

* Der Schallleistungspegel wird im Eurovent-Programm nicht angegeben.

Hinweise:

- Da wir unsere Produkte ständig weiterentwickeln, können technische Daten ohne Ankündigung geändert werden.
- Die Leistungen basieren auf den folgenden Bedingungen (gemäß EN 14511)
 - Kühlbetrieb: Innentemperatur 27 °C DB / 19 °C WB, Außentemperatur 35 °C DB / 24 °C WB.
 - Heizbetrieb: Innentemperatur 20 °C DB / 15 °C WB, Außentemperatur 7 °C DB / 6 °C WB.
 - Die Verbindungsleitung hat Standardlänge und der Höhenunterschied (Außeneinheit – Inneneinheit) beträgt 0 m.
- Die Schallpegelmessung erfolgt in einer Messkammer nach Normvorgaben. Da die Werte von den Umgebungsbedingungen abhängen, sind sie im realen Betrieb in der Regel höher.
- Dieses Produkt enthält fluorierte Treibhausgase (R32).
- Da wir unsere Produkte ständig weiterentwickeln, können sich Spezifikationen, Design und Funktionen ohne Vorankündigung ändern.

STANDARD-INVERTER (R32)

Hohe Leistung bei einer Höhe von nur 190 mm

- Mit der ESP-Funktion kann der Luftvolumenstrom einfach über die Fernbedienung gesteuert werden (somit ist kein weiteres Zubehör zur Steuerung erforderlich).
- Versorgung mehrerer Räume: Durch Verwendung eines Wickelfalzrohrs (eingebaut oder frei hängend) und einer Wirbelkammer ist es möglich, mehrere Räume gleichzeitig zu heizen oder zu kühlen (Zonensteuerung (ABZCA) ist als Zubehör erhältlich).
- Geräuscharmer Betrieb
- Smarte Sensoren (Temperatursensor + Drucksensor) helfen, die gewünschte Innentemperatur schneller zu erreichen.
- Steuerung durch zwei Temperatursensoren: Die Innentemperatur kann sowohl über den Temperatursensor in der Fernbedienung als auch über den Temperatursensor in der Inneneinheit geregelt werden.
- Flexible Installation: Das Gerät mit Standard-Inverter und niedriger statischer Pressung erlaubt die Luftzufuhr sowohl von der Rückseite als auch von unten.
- LGMV (Monitoring View) erleichtert die Wartung und Überwachung des Klimageräts per Smartphone.
- Für die Wartung muss nicht die gesamte Verkleidung abgenommen werden, da sie aus zwei Teilen besteht: einem für den Wärmetauscher und einem für den Lüfter/Motor. Dadurch kann der Filter auch bei beengten Platzverhältnissen leicht ausgetauscht werden.
- Die standardmäßig eingebaute Ablaufpumpe mit 700 mm Hub erhöht die Flexibilität und ist die perfekte Lösung für die Kondenswasserableitung.

NIEDRIGE PRESSUNG CL09F / CL12F / CL18F / CL24F

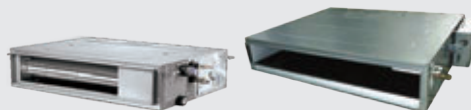

UUA1.ULO UUB1.U20 UUC1.U40



LG nimmt am Eurovent ECP-Programm für LCP-HP-Systeme teil. Den aktuellen Stand der Zertifizierung finden Sie unter: www.eurovent-certification.com

KOMBINATION			9	12	18	24
Leistung	Kühlen	Min./Nennwert/Max. kW	1,5 / 2,5 / 3,2	1,5 / 3,4 / 4,7	2,0 / 5,0 / 5,8	2,7 / 6,8 / 7,8
	Heizen	Min./Nennwert/Max. kW	1,8 / 3,2 / 4,0	1,8 / 4,0 / 4,9	2,3 / 5,8 / 6,7	3,0 / 7,5 / 9,0
Leistungsaufnahme (Set)	Kühlen	Min./Nennwert/Max. kW	0,30 / 0,66 / 0,93	0,33 / 1,05 / 1,84	0,3 / 1,35 / 1,89	0,4 / 2,03 / 2,84
	Heizen	Min./Nennwert/Max. kW	0,38 / 0,74 / 1,63	0,33 / 1,08 / 1,63	0,4 / 1,77 / 2,48	0,4 / 2,13 / 3,30
Betriebsstrom	Kühlen/Heizen	Nennwert	3,0 / 3,3	4,7 / 4,8	7,5 / 8,3	9,0 / 9,4
EER/COP		kWh/kWh	3,80 / 4,30	3,23 / 3,71	3,71 / 3,28	3,35 / 3,52
SEER/SCOP		kWh/kWh	6,1 / 4,0	5,6 / 3,8	6,1 / 3,9	6,2 / 3,9
P Design	Kühlen @ 35 °C	kW	2,5	3,4	5	6,8
	Heizen @ -10 °C	kW	2,9	2,9	4,1	5,4
Energielabel	Kühlen/Heizen		A++ / A+	A+ / A	A++ / A	A++ / A
Jährlicher Energieverbrauch	Kühlen/Heizen	kWh	143 / 1.015	213 / 1.068	287 / 1.472	384 / 1.938
Entfeuchtungsleistung		l/h	0,2	0,8	1,6	2,5
Schalldruckpegel* AE	Kühlen/Heizen	Nennwert	49 / 52	49 / 52	47 / 52	48 / 52
Schalleistungspegel AE	Kühlen	Nennwert	65	65	63	65
Leitungsanschlüsse	Flüssigkeit/Gas	mm (Zoll)	Ø 6,35 (1/4) / Ø 9,52 (3/8)	Ø 6,35 (1/4) / Ø 9,52 (3/8)	Ø 6,35 (1/4) / Ø 12,7 (1/2)	Ø 9,52 (3/8) / Ø 15,88 (5/8)
	Anschlussart		Bördelverbindung	Bördelverbindung	Bördelverbindung	Bördelverbindung
Betriebsbereich (außen)	Kühlen	Min./Max. °C	-15 / 50	-15 / 50	-15 / 50	-20 / 50
	Heizen	Min./Max. °C	-20 / 18	-20 / 18	-20 / 18	-20 / 18
INNENEINHEIT			CL09F.N50	CL12F.N50	CL18F.N60	CL24F.N30
Artikelnummer			909-0550	909-0551	909-0552	909-0553
Spannungsversorgung		Ø / V / Hz	1 / 220-240 / 50	1 / 220-240 / 50	1 / 220-240 / 50	1 / 220-240 / 50
Leistungsaufnahme IE		W	21 / 15 / 13	21 / 15 / 13	100 / 90 / 80	150 / 130 / 110
Luftdurchsatz		H / M / N m³/Min.	11,5 / 9,5 / 8	11,5 / 9,5 / 8	15 / 12 / 10	20 / 16 / 12
Abmessungen	Gehäuse	B × H × T mm	900 × 190 × 460	900 × 190 × 460	1.100 × 190 × 460	1.100 × 190 × 700
	Gehäuse	kg	18,0	18,0	20,9	26,0
Schalldruckpegel*	Kühlen	H / M / N dB(A)	35 / 30 / 27	35 / 30 / 27	34 / 31 / 29	39 / 35 / 32
Schalleistungspegel	Kühlen	Max. dB(A)	55	55	56	58
Leitungsanschlüsse	Kondensatablauf	Außen/innen mm	Ø 32,0 / 26,0	Ø 32,0 / 26,0	Ø 32,0 / 26,0	Ø 32,0 / 26,0
AUSSEINEINHEIT			UUA1.ULO	UUB1.U20	UUC1.U40	
Artikelnummer			909-0446	909-0448	909-0451	
Spannungsversorgung		Ø / V / Hz	1 / 220-240 / 50	1 / 220-240 / 50	1 / 220-240 / 50	
Schutzschalter		Min. A	15	20	25	
Netzkabel (inkl. Erdung)		Anz. × mm²	3 × 1,5	3 × 2,5	3 × 2,5	
Abmessungen	Netto	B × H × T mm	770 × 545 × 288	870 × 650 × 330	950 × 834 × 330	
	Gewicht	kg	33,3	44,5	57,7	
Kompressor	Typ		Twin Rotary	Twin Rotary	Twin Rotary	
	Typ / GWP (Treibhauspotenzial)		R32 / 675	R32 / 675	R32 / 675	
	Werksfüllung / t CO ₂ eq.	kg	1,0 / 0,675	1,2 / 0,81	1,9 / 1,283	
	Ohne Füllung	kg	10	10	20	
Kältemittel	Zusätzliche Füllmenge	g/m	20	20	40	
	Lüfter	Luftdurchsatz	Nennwert m³/Min. × Anz.	28 × 1	50 × 1	58 × 1
Gesamtleitungslänge		Min./Max. m	5 / 30	5 / 30	5 / 50	
Höhenunterschied	IE zu AE	Max. m	30	30	30	

* Der Schalldruckpegel wird im Eurovent-Programm nicht angegeben.
Hinweise:

- Da wir unsere Produkte ständig weiterentwickeln, können technische Daten ohne Ankündigung geändert werden.
- Die Leistungen basieren auf den folgenden Bedingungen (gemäß EN 14511)
 - Kühlbetrieb: Innentemperatur 27 °C DB / 19 °C WB, Außentemperatur 35 °C DB / 24 °C WB.
 - Heizbetrieb: Innentemperatur 20 °C DB / 15 °C WB, Außentemperatur 7 °C DB / 6 °C WB.
 - Die Verbindungsleitung hat Standardlänge und der Höhenunterschied (Außeneinheit – Inneneinheit) beträgt 0 m.
- Die Schallpegelmessung erfolgt in einer Messkammer nach Normvorgaben. Da die Werte von den Umgebungsbedingungen abhängen, sind sie im realen Betrieb in der Regel höher.
- Dieses Produkt enthält fluorierte Treibhausgase (R32).
- Da wir unsere Produkte ständig weiterentwickeln, können sich Spezifikationen, Design und Funktionen ohne Vorankündigung ändern.

STANDARD-INVERTER (R32)

Hohe Leistung mit automatischer ESP-Steuerung

- Die ESP-Steuerung ermöglicht bei Kanalklimageräten die automatische Anpassung der Lüfterdrehzahl entsprechend der externen statischen Pressung.
- Versorgung mehrerer Räume: Durch Verwendung eines Wickelfalzrohrs (eingebaut oder frei hängend) und einer Wirbelkammer ist es möglich, mehrere Räume gleichzeitig zu heizen oder zu kühlen (Zonensteuerung (ABZCA) ist als Zubehör erhältlich).
- Die optional erhältliche UVnano Filter-Box sorgt besonders effektiv für ein sicheres Raumklima, indem verschiedene Schadstoffe wie Ultrafeinstaub, Bakterien und Viren in Form von Tröpfchen aufgefangen und entfernt werden.
- Smarte Sensoren (Temperatursensor + Drucksensor) helfen, die gewünschte Innentemperatur schneller zu erreichen.
- Steuerung durch zwei Temperatursensoren: Die Innentemperatur kann sowohl über den Temperatursensor in der Fernbedienung als auch über den Temperatursensor in der Inneneinheit geregelt werden.
- Flexible Installation: Das Gerät mit Standard-Inverter und niedriger statischer Pressung erlaubt die Luftzufuhr sowohl von der Rückseite als auch von unten.
- LGMV (Monitoring View) erleichtert die Wartung und Überwachung des Klimageräts per Smartphone.
- Für die Wartung muss nicht die gesamte Verkleidung abgenommen werden, da sie aus zwei Teilen besteht: einem für den Wärmetauscher und einem für den Lüfter/Motor. Dadurch kann der Filter auch bei beengten Platzverhältnissen leicht ausgetauscht werden.
- Die standardmäßig eingebaute Ablaufpumpe mit 700 mm Hub erhöht die Flexibilität und ist die perfekte Lösung für die Kondenswasserableitung.

MITTLERE PRESSUNG CM18F / CM24F / UM30F



UUB1.U20

UUC1.U40



LG nimmt am Eurovent ECP-Programm für LCP-HP-Systeme teil. Den aktuellen Stand der Zertifizierung finden Sie unter: www.eurovent-certification.com

KOMBINATION				18	24	30
Leistung	Kühlen	Min./Nennwert/Max. kW		2,0 / 5,0 / 5,8	2,7 / 6,8 / 8,0	3,1 / 7,8 / 9,0
	Heizen	Min./Nennwert/Max. kW		2,3 / 5,8 / 6,7	3,0 / 7,5 / 9,0	3,6 / 9,0 / 10,1
Leistungsaufnahme (Set)	Kühlen	Min./Nennwert/Max. kW		0,30 / 1,33 / 1,86	0,40 / 1,95 / 2,69	0,40 / 2,23 / 3,03
	Heizen	Min./Nennwert/Max. kW		0,40 / 1,76 / 2,46	0,50 / 2,27 / 3,29	0,50 / 2,64 / 3,33
Betriebsstrom	Kühlen/Heizen	Nennwert	A	7,4 / 8,3	8,7 / 10,1	9,9 / 11,7
EER/COP			kWh/kWh	3,75 / 3,30	3,49 / 3,31	3,50 / 3,41
SEER/SCOP			kWh/kWh	6,4 / 4,1	6,6 / 3,9	6,1 / 4,0
P Design	Kühlen @ 35 °C		kW	5	6,8	7,8
	Heizen @ -10 °C		kW	4,1	5,4	5,4
Energielabel	Kühlen/Heizen			A++ / A+	A++ / A	A++ / A+
Jährlicher Energieverbrauch	Kühlen/Heizen		kWh	273 / 1.400	361 / 1.938	448 / 1.890
Entfeuchtungsleistung			l/h	1,2	2,6	2,4
Schalldruckpegel* AE	Kühlen/Heizen	Nennwert	dB(A)	47 / 52	48 / 52	50 / 52
Schallleistungspegel AE	Kühlen	Nennwert	dB(A)	63	65	68
Leitungsanschlüsse	Flüssigkeit/Gas		mm (Zoll)	Ø 6,35 (1/4) / Ø 12,7 (1/2)	Ø 9,52 (3/8) / Ø 15,88 (5/8)	Ø 9,52 (3/8) / Ø 15,88 (5/8)
	Anschlussart			Bördelverbindung	Bördelverbindung	Bördelverbindung
Betriebsbereich (außen)	Kühlen	Min./Max.	°C	-15 / 50	-20 / 50	-20 / 50
	Heizen	Min./Max.	°C	-20 / 18	-20 / 18	-20 / 18
INNENEINHEIT				CM18FN11	CM24FN11	UM30FN11
Artikelnummer				909-0554	909-0555	909-0231
Spannungsversorgung			Ø / V / Hz	1 / 220-240 / 50	1 / 220-240 / 50	1 / 220-240 / 50
Leistungsaufnahme IE		H / M / N	W	150 / 130 / 110	180 / 150 / 130	220 / 200 / 180
Luftdurchsatz		H / M / N	m³/Min.	16,5 / 14,5 / 13	18 / 16,5 / 14,5	22 / 20 / 18
Abmessungen	Gehäuse	B × H × T	mm	900 × 270 × 700	900 × 270 × 700	900 × 270 × 700
Gewicht	Gehäuse		kg	24,6	24,6	26,2
Schalldruckpegel*	Kühlen	H / M / N	dB(A)	34 / 32 / 30	35 / 34 / 32	37 / 35 / 34
Schallleistungspegel	Kühlen	Max.	dB(A)	59	60	62
Leitungsanschlüsse	Kondensatablauf	Außen/innen	mm	Ø 32,0 / 26,0	Ø 32,0 / 26,0	Ø 32,0 / 26,0
AUSSEINEINHEIT				UUB1.U20	UUC1.U40	
Artikelnummer				909-0448	909-0451	
Spannungsversorgung			Ø / V / Hz	1 / 220-240 / 50	1 / 220-240 / 50	
Schutzschalter		Min.	A	20	25	
Netzkabel (inkl. Erdung)			Anz. × mm²	3 × 2,5	3 × 2,5	
Abmessungen	Netto	B × H × T	mm	870 × 650 × 330	950 × 834 × 330	
Gewicht	Netto		kg	44,5	57,7	
Kompressor	Typ			Twin Rotary	Twin Rotary	
Kältemittel	Typ / GWP (Treibhauspotenzial)			R32 / 675	R32 / 675	
	Werksfüllung / t CO ₂ eq.		kg	1,2 / 0,81	1,9 / 1,283	
	Ohne Füllung		m	10	20	
	Zusätzliche Füllmenge		g/m	20	40	
Lüfter	Luftdurchsatz	Nennwert	m³/Min. × Anz.	50 × 1	58 × 1	
Gesamtleitungslänge		Min./Max.	m	5 / 30	5 / 50	
Höhenunterschied	IE zu AE	Max.	m	30	30	

* Der Schalldruckpegel wird im Eurovent-Programm nicht angegeben.

Hinweise:

1. Da wir unsere Produkte ständig weiterentwickeln, können technische Daten ohne Ankündigung geändert werden.
2. Die Leistungen basieren auf den folgenden Bedingungen (gemäß EN 14511)
 - Kühlbetrieb: Innentemperatur 27 °C DB / 19 °C WB, Außentemperatur 35 °C DB / 24 °C WB.
 - Heizbetrieb: Innentemperatur 20 °C DB / 15 °C WB, Außentemperatur 7 °C DB / 6 °C WB.
 - Die Verbindungsleitung hat Standardlänge und der Höhenunterschied (Außeneinheit – Inneneinheit) beträgt 0 m.
3. Die Schallpegelmessung erfolgt in einer Messkammer nach Normvorgaben. Da die Werte von den Umgebungsbedingungen abhängen, sind sie im realen Betrieb in der Regel höher.
4. Dieses Produkt enthält fluorierte Treibhausgase (R32).
5. Da wir unsere Produkte ständig weiterentwickeln, können sich Spezifikationen, Design und Funktionen ohne Vorankündigung ändern.

STANDARD-INVERTER (R32)

Hohe Leistung mit automatischer ESP-Steuerung

- Die ESP-Steuerung ermöglicht bei Kanalklimageräten die automatische Anpassung der Lüfterdrehzahl entsprechend der externen statischen Pressung.
- Versorgung mehrerer Räume: Durch Verwendung eines Wickelfalzrohrs (eingebaut oder frei hängend) und einer Wirbelkammer ist es möglich, mehrere Räume gleichzeitig zu heizen oder zu kühlen (Zonensteuerung (ABZCA) ist als Zubehör erhältlich).
- Die optional erhältliche UVnano Filter-Box sorgt besonders effektiv für ein sicheres Raumklima, indem verschiedene Schadstoffe wie Ultrafeinstaub, Bakterien und Viren in Form von Tröpfchen aufgefangen und entfernt werden.
- Smarte Sensoren (Temperatursensor + Drucksensor) helfen, die gewünschte Innentemperatur schneller zu erreichen.
- Steuerung durch zwei Temperatursensoren: Die Innentemperatur kann sowohl über den Temperatursensor in der Fernbedienung als auch über den Temperatursensor in der Inneneinheit geregelt werden.
- Flexible Installation: Das Gerät mit Standard-Inverter und niedriger statischer Pressung erlaubt die Luftzufuhr sowohl von der Rückseite als auch von unten.
- LGMV (Monitoring View) erleichtert die Wartung und Überwachung des Klimageräts per Smartphone.
- Für die Wartung muss nicht die gesamte Verkleidung abgenommen werden, da sie aus zwei Teilen besteht: einem für den Wärmetauscher und einem für den Lüfter/Motor. Dadurch kann der Filter auch bei beengten Platzverhältnissen leicht ausgetauscht werden.
- Die standardmäßig eingebaute Ablaufpumpe mit 700 mm Hub erhöht die Flexibilität und ist die perfekte Lösung für die Kondenswasserableitung.
- **Betriebsbereich (Heizen) von -25 °C bis 18 °C (Min./Max.)**

MITTLERE PRESSUNG

UM36F / UM42F / UM48F / UM60F



UUD3.U30



KOMBINATION				36	42	48	60
Leistung	Kühlen	Min./Nennwert/Max. kW	3,8 / 9,5 / 12,5	4,8 / 12,0 / 14,0	5,4 / 13,4 / 15,7	5,8 / 14,6 / 15,8	
	Heizen	Min./Nennwert/Max. kW	4,3 / 10,8 / 13,4	5,4 / 13,5 / 15,8	6,2 / 15,5 / 17,5	6,7 / 16,8 / 18,1	
Leistungsaufnahme (Set)	Kühlen	Min./Nennwert/Max. kW	0,50 / 2,50 / 3,80	0,70 / 3,48 / 4,52	0,90 / 4,32 / 5,62	1,00 / 4,95 / 5,54	
	Heizen	Min./Nennwert/Max. kW	0,60 / 2,77 / 3,77	0,80 / 3,74 / 4,86	0,90 / 4,31 / 5,26	0,90 / 4,60 / 5,29	
Betriebsstrom	Kühlen/Heizen	Nennwert	A	4,0 / 4,5	5,5 / 5,9	6,8 / 6,5	7,7 / 7,2
EER/COP			kWh/kWh	3,80 / 3,90	3,45 / 3,61	3,10 / 3,60	2,95 / 3,65
SEER/SCOP			kWh/kWh	5,8 / 3,9	5,6 / 3,9	5,8 / 4,0	5,6 / 4,0
P Design	Kühlen @ 35 °C		kW	9,5	12	13,4	14,6
	Heizen @ -10 °C		kW	9,5	9,5	9,5	9,5
Energielabel	Kühlen/Heizen			A+ / A	A+ / A	- / -	- / -
Jährlicher Energieverbrauch	Kühlen/Heizen		kWh	573 / 3.410	750 / 3.410	1.386 / 3.325	1.564 / 3.325
Entfeuchtungsleistung			l/h	2,9	4,4	4,8	4,7
Schalldruckpegel* AE	Kühlen/Heizen	Nennwert	dB(A)	50 / 50	51 / 52	52 / 53	54 / 54
Schalleistungspegel AE	Kühlen	Nennwert	dB(A)	66	69	69	71
Leitungsanschlüsse	Flüssigkeit/Gas		mm (Zoll)	Ø 9,52 (3/8) / Ø 15,88 (5/8)	Ø 9,52 (3/8) / Ø 15,88 (5/8)	Ø 9,52 (3/8) / Ø 15,88 (5/8)	Ø 9,52 (3/8) / Ø 15,88 (5/8)
	Anschlussart			Bördelverbindung	Bördelverbindung	Bördelverbindung	Bördelverbindung
Betriebsbereich (außen)	Kühlen	Min./Max.	°C	-20 / 52	-20 / 52	-20 / 52	-20 / 52
	Heizen	Min./Max.	°C	-25 / 18	-25 / 18	-25 / 18	-25 / 18
INNENEINHEIT				UM36F.N21	UM42F.N21	UM48F.N31	UM60F.N31
Artikelnummer				909-0237	909-0243	909-0249	909-0261
Spannungsversorgung			Ø / V / Hz	1 / 220-240 / 50	1 / 220-240 / 50	1 / 220-240 / 50	1 / 220-240 / 50
Leistungsaufnahme IE		H / M / N	W	183 / 134 / 101	266 / 200 / 145	242 / 159 / 124	342 / 287 / 242
Luftdurchsatz		H / M / N	m³/Min.	32 / 28 / 24	38 / 33 / 28	40 / 34 / 28	50 / 45 / 40
Abmessungen	Gehäuse	B × H × T	mm	1.250 × 270 × 700	1.250 × 270 × 700	1.250 × 360 × 700	1.250 × 360 × 700
Gewicht	Gehäuse		kg	38,5	38,5	43,5	43,5
Schalldruckpegel*	Kühlen	H / M / N	dB(A)	36 / 34 / 33	38 / 36 / 34	39 / 38 / 36	42 / 40 / 39
Schalleistungspegel	Kühlen	Max.	dB(A)	60	62	65	66
Leitungsanschlüsse	Kondensatablauf	Außen/innen	mm	Ø 32,0 / 26,0	Ø 32,0 / 26,0	Ø 32,0 / 26,0	Ø 32,0 / 26,0
AUSSEINEINHEIT				UUD3.U30			
Artikelnummer				909-0453			
Spannungsversorgung			Ø / V / Hz	3 / 380-415 / 50			
Schutzschalter		Min.	A	20			
Netzkabel (inkl. Erdung)			Anz. × mm²	5 × 2,5			
Abmessungen	Netto	B × H × T	mm	950 × 1.380 × 330			
Gewicht	Netto		kg	85			
Kompressor	Typ			Inverter Scroll			
	Typ / GWP (Treibhauspotenzial)			R32 / 675			
Kältemittel	Werksfüllung / t CO ₂ eq.		kg	3,0 / 2,025			
	Ohne Füllung		m	20			
	Zusätzliche Füllmenge		g/m	40			
Lüfter	Luftdurchsatz	Nennwert	m³/Min. × Anz.	55 × 2			
	Gesamtleitungslänge	Min./Max.	m	5 / 85			
Höhenunterschied	IE zu AE	Max.	m	30			

* Der Schalldruckpegel wird im Eurovent-Programm nicht angegeben.

Hinweise:

- Da wir unsere Produkte ständig weiterentwickeln, können technische Daten ohne Ankündigung geändert werden.
- Die Leistungen basieren auf den folgenden Bedingungen (gemäß EN 14511)
 - Kühlbetrieb: Innentemperatur 27 °C DB / 19 °C WB, Außentemperatur 35 °C DB / 24 °C WB.
 - Heizbetrieb: Innentemperatur 20 °C DB / 15 °C WB, Außentemperatur 7 °C DB / 6 °C WB.
 - Die Verbindungsleitung hat Standardlänge und der Höhenunterschied (Außeneinheit – Inneneinheit) beträgt 0 m.
- Die Schallpegelmessung erfolgt in einer Messkammer nach Normvorgaben. Da die Werte von den Umgebungsbedingungen abhängen, sind sie im realen Betrieb in der Regel höher.
- Dieses Produkt enthält fluoridierte Treibhausgase (R32).
- Da wir unsere Produkte ständig weiterentwickeln, können sich Spezifikationen, Design und Funktionen ohne Vorankündigung ändern.

KOMPAKT-INVERTER (R32)

Hohe Leistung bei einer Höhe von nur 190 mm

- Mit der ESP-Funktion kann der Luftvolumenstrom einfach über die Fernbedienung gesteuert werden (somit ist kein weiteres Zubehör zur Steuerung erforderlich).
- Versorgung mehrerer Räume: Durch Verwendung eines Wickelfalzrohrs (eingebaut oder frei hängend) und einer Wirbelkammer ist es möglich, mehrere Räume gleichzeitig zu heizen oder zu kühlen (Zonensteuerung (ABZCA) ist als Zubehör erhältlich).
- Smarte Sensoren (Temperatursensor + Drucksensor) helfen, die gewünschte Innentemperatur schneller zu erreichen.
- Geräuscharmer Betrieb
- Steuerung durch zwei Temperatursensoren: Die Innentemperatur kann sowohl über den Temperatursensor in der Fernbedienung als auch über den Temperatursensor in der Inneneinheit geregelt werden.
- Flexible Installation: Das Gerät mit Standard-Inverter und niedriger statischer Pressung erlaubt die Luftzufuhr sowohl von der Rückseite als auch von unten.
- LGMV (Monitoring View) erleichtert die Wartung und Überwachung des Klimageräts per Smartphone.
- Für die Wartung muss nicht die gesamte Verkleidung abgenommen werden, da sie aus zwei Teilen besteht: einem für den Wärmetauscher und einem für den Lüfter/Motor. Dadurch kann der Filter auch bei beengten Platzverhältnissen leicht ausgetauscht werden.
- Die standardmäßig eingebaute Ablaufpumpe mit 700 mm Hub erhöht die Flexibilität und ist die perfekte Lösung für die Kondenswasserableitung.

NIEDRIGE PRESSUNG CL18F / CL24F



LG nimmt am Eurovent ECP-Programm für LCP-HP-Systeme teil. Den aktuellen Stand der Zertifizierung finden Sie unter: www.eurovent-certification.com

KOMBINATION				18	24
Leistung	Kühlen	Min./Nennwert/Max. kW		1,8 / 4,7 / 5,1	2,7 / 6,8 / 7,5
	Heizen	Min./Nennwert/Max. kW		2,1 / 5,2 / 5,7	3,0 / 7,5 / 8,6
Leistungsaufnahme (Set)	Kühlen	Min./Nennwert/Max. kW		0,34 / 1,62 / 1,99	0,40 / 2,12 / 2,54
	Heizen	Min./Nennwert/Max. kW		0,30 / 1,53 / 1,99	0,50 / 2,41 / 3,13
Betriebsstrom	Kühlen/Heizen	Nennwert	A	7,2 / 6,8	9,3 / 10,5
EER/COP			kWh/kWh	2,90 / 3,40	3,21 / 3,11
SEER/SCOP			kWh/kWh	5,1 / 3,8	6,0 / 4,1
P Design	Kühlen @ 35 °C		kW	4,7	6,8
	Heizen @ -10 °C		kW	2,7	4,2
Energielabel	Kühlen/Heizen		A / A	A+ / A+	
Jährlicher Energieverbrauch	Kühlen/Heizen		kWh	323 / 995	397 / 1.434
Entfeuchtungsleistung			l/h	1,5	2,4
Schalldruckpegel* AE	Kühlen/Heizen	Nennwert	dB(A)	49 / 52	48 / 53
Schallleistungspegel AE	Kühlen	Nennwert	dB(A)	65	65
Leitungsanschlüsse	Flüssigkeit / Gas		mm (Zoll)	Ø 6,35 (1/4) / Ø 12,7 (1/2)	Ø 9,52 (3/8) / Ø 15,88 (5/8)
	Anschlussart			Bördelverbindung	Bördelverbindung
Betriebsbereich (außen)	Kühlen	Min./Max.	°C	-10 / 50	-10 / 48
	Heizen	Min./Max.	°C	-10 / 18	-15 / 18
INNENEINHEIT				CL18F.N60	CL24F.N30
Artikelnummer				909-0552	909-0553
Spannungsversorgung			Ø / V / Hz	1 / 220-240 / 50	1 / 220-240 / 50
Leistungsaufnahme IE		H / M / N	W	100 / 90 / 80	150 / 130 / 110
Luftdurchsatz		H / M / N	m³/Min.	15 / 12 / 10	20 / 16 / 12
Abmessungen	Gehäuse	B × H × T	mm	1.100 × 190 × 460	1.100 × 190 × 700
Gewicht	Gehäuse		kg	20,9	26
Schalldruckpegel*	Kühlen	H / M / N	dB(A)	34 / 31 / 29	39 / 35 / 32
Schallleistungspegel	Kühlen	Max.	dB(A)	56	58
Leitungsanschlüsse	Kondensatablauf	Außen/innen	mm	Ø 32,0 / 26,0	Ø 32,0 / 26,0
AUSSEINEINHEIT				UUA1.ULO	UUB1.U20
Artikelnummer				909-0446	909-0448
Spannungsversorgung			Ø / V / Hz	1 / 220-240 / 50	1 / 220-240 / 50
Schutzschalter		Min.	A	15	20
Netzkabel (inkl. Erdung)			Anz. × mm²	3 × 1,5	3 × 2,5
Abmessungen	Netto	B × H × T	mm	770 × 545 × 288	870 × 650 × 330
Gewicht	Netto		kg	33,3	44,5
Kompressor	Typ			Twin Rotary	Twin Rotary
	Typ / GWP (Treibhauspotenzial)			R32 / 675	R32 / 675
Kältemittel	Werksfüllung / t CO ₂ eq.		kg	1,0 / 0,675	1,2 / 0,81
	Ohne Füllung		m	10	10
	Zusätzliche Füllmenge		g/m	20	40
Lüfter	Luftdurchsatz	Nennwert	m³/Min. × Anz.	28 × 1	50 × 1
	Gesamtleitungslänge	Min./Max.	m	5 / 30	5 / 35
Höhenunterschied	IE zu AE	Max.	m	30	30

* Der Schalldruckpegel wird im Eurovent-Programm nicht angegeben.

Hinweise:

- Da wir unsere Produkte ständig weiterentwickeln, können technische Daten ohne Ankündigung geändert werden.
- Die Leistungen basieren auf den folgenden Bedingungen (gemäß EN 14511)
 - Kühlbetrieb: Innentemperatur 27 °C DB / 19 °C WB, Außentemperatur 35 °C DB / 24 °C WB.
 - Heizbetrieb: Innentemperatur 20 °C DB / 15 °C WB, Außentemperatur 7 °C DB / 6 °C WB.
 - Die Verbindungsleitung hat Standardlänge und der Höhenunterschied (Außeneinheit – Inneneinheit) beträgt 0 m.
- Die Schallpegelmessung erfolgt in einer Messkammer nach Normvorgaben. Da die Werte von den Umgebungsbedingungen abhängen, sind sie im realen Betrieb in der Regel höher.
- Dieses Produkt enthält fluoridierte Treibhausgase (R32).
- Da wir unsere Produkte ständig weiterentwickeln, können sich Spezifikationen, Design und Funktionen ohne Vorankündigung ändern.

KOMPAKT-INVERTER (R32)

Hohe Leistung mit automatischer ESP-Steuerung

- Die ESP-Steuerung ermöglicht bei Kanalklimageräten die automatische Anpassung der Lüfterdrehzahl entsprechend der externen statischen Pressung.
- Versorgung mehrerer Räume: Durch Verwendung eines Wickelfalzrohrs (eingebaut oder frei hängend) und einer Wirbelkammer ist es möglich, mehrere Räume gleichzeitig zu heizen oder zu kühlen (Zonensteuerung (ABZCA) ist als Zubehör erhältlich).
- Smarte Sensoren (Temperatursensor + Drucksensor) helfen, die gewünschte Innentemperatur schneller zu erreichen.
- Die optional erhältliche UVnano Filter-Box sorgt besonders effektiv für ein sicheres Raumklima, indem verschiedene Schadstoffe wie Ultrafeinstaub, Bakterien und Viren in Form von Tröpfchen aufgefangen und entfernt werden.
- Steuerung durch zwei Temperatursensoren: Die Innentemperatur kann sowohl über den Temperatursensor in der Fernbedienung als auch über den Temperatursensor in der Inneneinheit geregelt werden.
- Flexible Installation: Das Gerät mit Standard-Inverter und niedriger statischer Pressung erlaubt die Luftzufuhr sowohl von der Rückseite als auch von unten.
- LGMV (Monitoring View) erleichtert die Wartung und Überwachung des Klimageräts per Smartphone.
- Für die Wartung muss nicht die gesamte Verkleidung abgenommen werden, da sie aus zwei Teilen besteht: einem für den Wärmetauscher und einem für den Lüfter/Motor. Dadurch kann der Filter auch bei beengten Platzverhältnissen leicht ausgetauscht werden.
- Die standardmäßig eingebaute Ablaufpumpe mit 700 mm Hub erhöht die Flexibilität und ist die perfekte Lösung für die Kondenswasserableitung.

MITTLERE PRESSUNG

CM18F / CM24F / UM30F / UM36F



UUA1.U10 UUB1.U20 UUC1.U40



LG nimmt am Eurovent ECP-Programm für LCP-HP-Systeme teil. Den aktuellen Stand der Zertifizierung finden Sie unter: www.eurovent-certification.com

KOMBINATION			18	24	30	36	
Leistung	Kühlen	Min./Nennwert/Max. kW	1,8 / 5,0 / 5,6	2,7 / 6,8 / 7,5	3,0 / 7,5 / 8,3	3,8 / 9,5 / 10,5	
	Heizen	Min./Nennwert/Max. kW	2,2 / 5,5 / 6,7	3,0 / 7,4 / 8,5	3,2 / 8,0 / 8,8	4,3 / 10,8 / 11,5	
Leistungsaufnahme (Set)	Kühlen	Min./Nennwert/Max. kW	0,35 / 1,67 / 1,92	0,50 / 2,34 / 2,81	0,50 / 2,57 / 3,08	0,60 / 3,16 / 3,86	
	Heizen	Min./Nennwert/Max. kW	0,32 / 1,57 / 1,77	0,40 / 2,17 / 2,82	0,50 / 2,25 / 2,93	0,60 / 3,03 / 3,48	
Betriebsstrom	Kühlen/Heizen	Nennwert	A	7,4 / 7,0	10,3 / 9,7	11,0 / 9,7	14,0 / 13,4
EER/COP		kWh/kWh	3,00 / 3,50	2,91 / 3,41	2,92 / 3,56	3,01 / 3,57	
SEER/SCOP		kWh/kWh	6,1 / 3,8	5,8 / 4,1	5,6 / 3,9	5,9 / 4,0	
P Design	Kühlen @ 35 °C	kW	5	6,8	7,5	9,5	
	Heizen @ -10 °C	kW	2,8	4,1	4,3	5,5	
Energielabel	Kühlen/Heizen		A++ / A	A+ / A+	A+ / A	A+ / A+	
Jährlicher Energieverbrauch	Kühlen/Heizen	kWh	287 / 1.032	410 / 1.400	469 / 1.544	564 / 1.924	
Entfeuchtungsleistung		l/h	1,2	2,5	2,6	3,2	
Schalldruckpegel* AE	Kühlen/Heizen	Nennwert	dB(A)	49 / 52	48 / 53	50 / 54	54 / 56
Schallleistungspegel AE	Kühlen	Nennwert	dB(A)	65	65	67	70
Leitungsanschlüsse	Flüssigkeit/Gas	mm (Zoll)	Ø 6,35 (1/4) / Ø 12,7 (1/2)	Ø 9,52 (3/8) / Ø 15,88 (5/8)	Ø 9,52 (3/8) / Ø 15,88 (5/8)	Ø 9,52 (3/8) / Ø 15,88 (5/8)	
	Anschlussart		Bördelverbindung	Bördelverbindung	Bördelverbindung	Bördelverbindung	
Betriebsbereich (außen)	Kühlen	Min./Max. °C	-10 / 50	-10 / 48	-10 / 48	-20 / 50	
	Heizen	Min./Max. °C	-10 / 18	-15 / 18	-15 / 18	-15 / 18	
INNENEINHEIT			CM18F.N11	CM24F.N11	UM30F.N11	UM36F.N21	
Artikelnummer			909-0554	909-0555	909-0231	909-0237	
Spannungsversorgung		Ø / V / Hz	1 / 220-240 / 50	1 / 220-240 / 50	1 / 220-240 / 50	1 / 220-240 / 50	
Leistungsaufnahme IE		H / M / N W	150 / 130 / 110	180 / 150 / 130	220 / 200 / 180	183 / 134 / 101	
Luftdurchsatz		H / M / N m ³ /Min.	16,5 / 14,5 / 13	18 / 16,5 / 14,5	22 / 20 / 18	32 / 28 / 24	
Abmessungen	Gehäuse	B × H × T mm	900 × 270 × 700	900 × 270 × 700	900 × 270 × 700	1.250 × 270 × 700	
Gewicht	Gehäuse	kg	24,6	24,6	26,2	38,5	
Schalldruckpegel*	Kühlen	H / M / N	dB(A)	34 / 32 / 30	35 / 34 / 32	37 / 35 / 34	36 / 34 / 33
Schallleistungspegel	Kühlen	Max.	dB(A)	59	60	62	60
Leitungsanschlüsse	Kondensatablauf	Außen/innen	mm	Ø25,4 / 19,4	Ø25,4 / 19,4	Ø25,4 / 19,4	Ø25,4 / 19,4
AUSSENEINHEIT			UUA1.U10	UUB1.U20	UUC1.U40		
Artikelnummer			909-0446	909-0448	909-0451		
Spannungsversorgung		Ø / V / Hz	1 / 220-240 / 50	1 / 220-240 / 50	1 / 220-240 / 50		
Schutzschalter		Min. A	15	20	25		
Netzkabel (inkl. Erdung)		Anz. × mm ²	3 × 1,5	3 × 2,5	3 × 2,5		
Abmessungen	Netto	B × H × T mm	770 × 545 × 288	870 × 650 × 330	950 × 834 × 330		
Gewicht	Netto	kg	33,3	44,5	57,7		
Kompressor	Typ		Twin Rotary	Twin Rotary	Twin Rotary		
	Typ / GWP (Treibhauspotenzial)		R32 / 675	R32 / 675	R32 / 675		
Kältemittel	Werksfüllung / t CO ₂ eq.	kg	1 / 0,675	1,2 / 0,81	1,9 / 1,283		
	Ohne Füllung	m	10	10	20		
	Zusätzliche Füllmenge	g/m	20	40	40		
Lüfter	Luftdurchsatz	Nennwert	m ³ /Min. × Anz.	28 × 1	50 × 1	58 × 1	
Gesamtleitungslänge		Min./Max. m	5 / 30	5 / 35	5 / 50		
Höhenunterschied	IE zu AE	Max. m	30	30	30		

* Der Schalldruckpegel wird im Eurovent-Programm nicht angegeben.
Hinweise:

- Da wir unsere Produkte ständig weiterentwickeln, können technische Daten ohne Ankündigung geändert werden.
- Die Leistungen basieren auf den folgenden Bedingungen (gemäß EN 14511)
 - Kühlbetrieb: Innentemperatur 27 °C DB / 19 °C WB, Außentemperatur 35 °C DB / 24 °C WB.
 - Heizbetrieb: Innentemperatur 20 °C DB / 15 °C WB, Außentemperatur 7 °C DB / 6 °C WB.
 - Die Verbindungsleitung hat Standardlänge und der Höhenunterschied (Außeneinheit – Inneneinheit) beträgt 0 m.
- Die Schallpegelmessung erfolgt in einer Messkammer nach Normvorgaben. Da die Werte von den Umgebungsbedingungen abhängen, sind sie im realen Betrieb in der Regel höher.
- Dieses Produkt enthält fluoridierte Treibhausgase (R32).
- Da wir unsere Produkte ständig weiterentwickeln, können sich Spezifikationen, Design und Funktionen ohne Vorankündigung ändern.

STANDARD-INVERTER (R410A)

Kanalklimagerät mit großer Leistung

- Mit der ESP-Funktion kann der Luftvolumenstrom einfach über die Fernbedienung gesteuert werden (somit ist kein weiteres Zubehör zur Steuerung erforderlich).
- Versorgung mehrerer Räume: Durch Verwendung eines Wickelfalzrohrs (eingebaut oder frei hängend) und einer Wirbelkammer ist es möglich, mehrere Räume gleichzeitig zu heizen oder zu kühlen (Zonensteuerung (ABZCA) ist als Zubehör erhältlich).
- Smarte Sensoren (Temperatursensor + Drucksensor) helfen, die gewünschte Innentemperatur schneller zu erreichen.
- Steuerung durch zwei Temperatursensoren: Die Innentemperatur kann sowohl über den Temperatursensor in der Fernbedienung als auch über den Temperatursensor in der Inneneinheit geregelt werden.
- Flexible Installation: Das Gerät mit Standard-Inverter und niedriger statischer Pressung erlaubt die Luftzufuhr sowohl von der Rückseite als auch von unten.
- LGVM (Monitoring View) erleichtert die Wartung und Überwachung des Klimageräts per Smartphone.
- Für die Wartung muss nicht die gesamte Verkleidung abgenommen werden, da sie aus zwei Teilen besteht: einem für den Wärmetauscher und einem für den Lüfter/Motor. Dadurch kann der Filter auch bei beengten Platzverhältnissen leicht ausgetauscht werden.

HOHE PRESSUNG UB70 / UB85



UU70W

UU85W



LG nimmt am Eurovent ECP-Programm für LCP-HP-Systeme teil. Den aktuellen Stand der Zertifizierung finden Sie unter: www.eurovent-certification.com

INNENEINHEITEN				UB70.N95	UB85.N95	
Artikelnummer				909-0200	909-0201	
Leistung	Kühlen	Min./Nom./Max.	kW	7,6 / 19,0 / 20,9	9,2 / 23,0 / 25,3	
	Heizen	Min./Nom./Max.	kW	9,0 / 22,4 / 24,6	10,8 / 27,0 / 29,7	
Leistung bei niedrigen Temperaturen	Heizen -7 °C	Max.	kW	18,0	24,0	
Leistungsaufnahme (Set)	Kühlen	Nom.	kW	6,69	8,19	
	Heizen	Nom.	kW	6,4	8,31	
Leistungsaufnahme IE		Min./Max. (Nom. ESP)	W	550 / 760	610 / 920	
Betriebsstrom	Kühlen/Heizen	Nom.	A	11,5 / 10,7	13,5 / 13,6	
Spannungsversorgung				1 / 220-240 / 50	1 / 220-240 / 50	
EER				2,84	2,81	
COP				3,50	3,25	
SEER				4,90	4,80	
SCOP				3,53	3,51	
P Design (@ -10 °C)				13,4	18,5	
Energielabel	Kühlen/Heizen			-	-	
Jährlicher Energieverbrauch	Kühlen/Heizen			-	-	
Leitungsanschlüsse	Flüssigkeit/Gas			Ø 9,52 (3/8) / Ø 25,4 (1/1)	Ø 12,7 (1/2) / Ø 22,2 (7/8)	
	Kondensatablauf	Außen/innen	mm	32 / 25	32 / 25	
Luftdurchsatz		Hoch/Mittel/Niedrig	m³/Min.	70,0 / 65,0 / 60,0	80,0 / 72,0 / 64,0	
Schalldruck*	Kühlen	Hoch/Mittel/Niedrig	dB(A)	43 / 41 / 40	43 / 41 / 40	
Schallleistung	Kühlen	Max.	dB(A)	73	75	
Entfeuchtungsleistung				1,81 (4,2)	5,14 (11,9)	
Abmessungen	Gehäuse	B x H x T	mm	1.563 x 460 x 688	1.563 x 460 x 688	
Nettogewicht	Gehäuse			90,0	90,0	
Externe statische Pressung				6 / 25 (60 / 250)	6 / 25 (60 / 250)	
AUSSENEINHEITEN				UU70W.U34	UU85W.U74	
Artikelnummer				909-0427	909-0428	
Kompressor	Typ			Vollhermetischer Scroll-Kompressor	Vollhermetischer Scroll-Kompressor	
Luftdurchsatz		Nom.	m³/Min.	110	190	
Schalldruck*	Kühlen	Nom.	dB(A)	55	59	
	Heizen	Nom.	dB(A)	58	60	
Schallleistung	Kühlen	Max.	dB(A)	75	75	
Abmessungen	B x H x T			950 x 1.380 x 330	1.090 x 1.625 x 380	
Nettogewicht				110	144,0	
	Kältemittel	Typ			R410A	R410A
		Füllung			5.200	5.500
		Nachfüllmenge			70	70
		GWP			2.087,5	2.087,5
t CO ₂ eq.			10,9	11,5		
Betriebsbereich (außen)	Kühlen	Min./Max.	°C DB	-20 / 48	-20 / 48	
	Heizen	Min./Max.	°C WB	-18 / 18	-18 / 18	
Spannungsversorgung				3 / 380-415 / 50	3 / 380-415 / 50	
Netzkabel				5 x 2,5	5 x 2,5	
Datenleitung				4 x 1,0	4 x 1,0	
Schutzschalter				30	30	
Gesamtrohrleitungslänge	Min./Max.			5 / 75	5 / 75	
Höhenunterschied	IE zu AE	Max.	m	30	30	
Leitungsanschlüsse	Flüssigkeit/Gas			Ø 9,53 (3/8) / Ø 25,4 (1/1)	Ø 12,7 (1/2) / Ø 22,2 (7/8)	

* Der Schalldruckpegel wird im Eurovent-Programm nicht angegeben.
Hinweise:

- Da wir unsere Produkte ständig weiterentwickeln, können technische Daten ohne Ankündigung geändert werden.
- Die Leistungen basieren auf den folgenden Bedingungen (gemäß EN 14511)
 - Kühlbetrieb: Innentemperatur 27 °C DB / 19 °C WB, Außentemperatur 35 °C DB / 24 °C WB.
 - Heizbetrieb: Innentemperatur 20 °C DB / 15 °C WB, Außentemperatur 7 °C DB / 6 °C WB.
 - Die Verbindungsleitung hat Standardlänge und der Höhenunterschied (Außeneinheit - Inneneinheit) beträgt 0 m.
- Die Schallpegelmessung erfolgt in einer Messkammer nach Normvorgaben. Da die Werte von den Umgebungsbedingungen abhängen, sind sie im realen Betrieb in der Regel höher.
- Dieses Produkt enthält fluoridierte Treibhausgase (R410A).
- Da wir unsere Produkte ständig weiterentwickeln, können sich Spezifikationen, Design und Funktionen ohne Vorankündigung ändern.

DECKENGERÄTE



Das etwas andere Design

Das mit dem iF Design Award ausgezeichnete Gerät fügt sich mit seinem eleganten V-förmigen Design und den schwarzen Lamellen perfekt in jede Geschäftsumgebung ein.



Kraftvolles Kühlen und Heizen

Der Modus für hohe Decken bietet leistungsstarkes Kühlen und Heizen bis zu einer Höhe von 4,2 m vom Boden und 15 m von der Montageposition entfernt.



Optimierte Luftführung und verbesserte Leistung des Wärmetauschers.

Luftaustritt

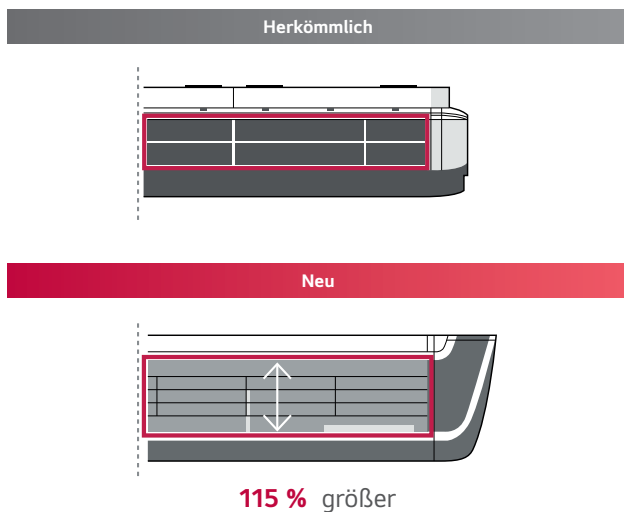

Optimierter Luftstrom

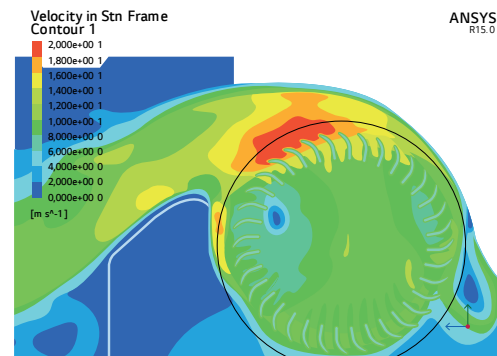

105 % besser

Der Filter: ein Handgriff und zwei Teile

Einfaches Ein- und Ausbauen des Filters mit benutzerfreundlichem zweiteiligen Filter, der sich zur Reinigung und Wartung einfach herausnehmen lässt.



Filtertausch mit einem Griff

Steuerung durch zwei Temperatursensoren

Die zusätzlich erhältliche kabelgebundene Fernbedienung enthält einen zweiten Temperatursensor und ermöglicht die Temperaturmessung an verschiedenen Positionen.

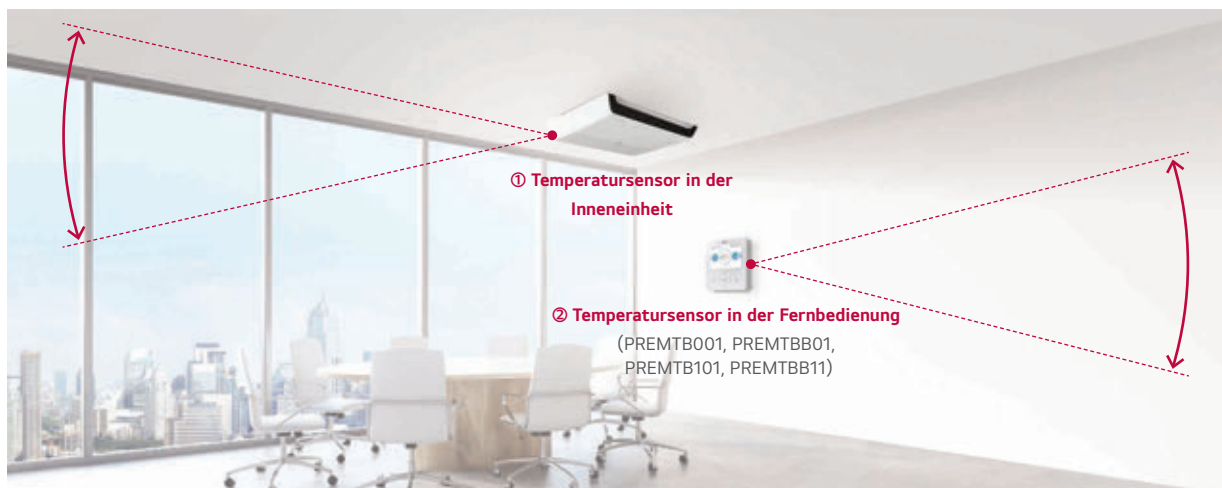

Installation

Die Reduzierung der Schraubenzahl und deren Anordnung auf der leicht zugänglichen Frontplatte ermöglichen eine schnellere und einfachere Installation.

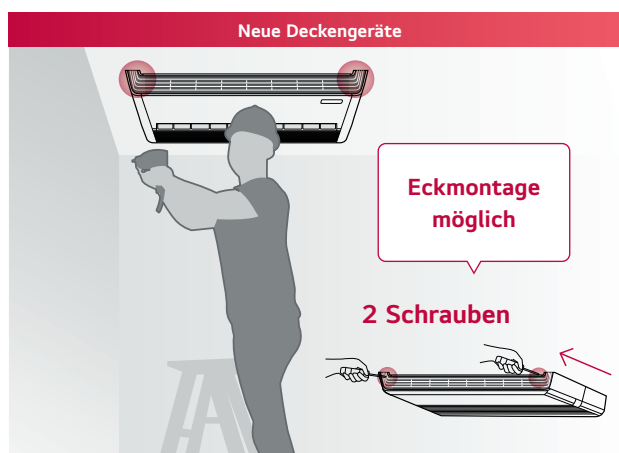
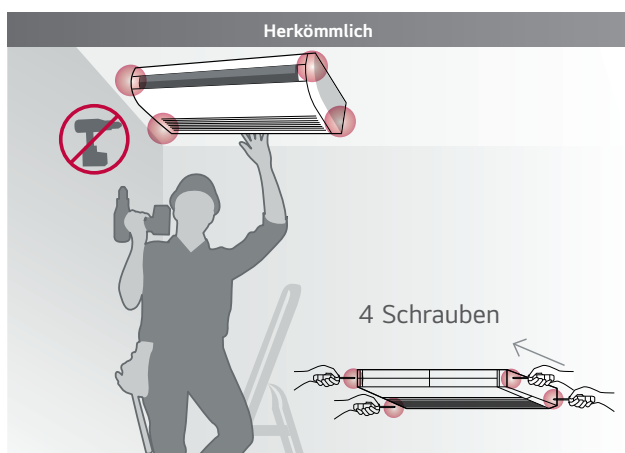

H-INVERTER (R32)

Hoher Wirkungsgrad durch hohe Kühl- und Heizleistung

- Energielabel
UV18FH: A++/A+, UV24FH: A++/A++, UV30FH: A++/A++
- Der Modus für hohe Decken bietet leistungsstarkes Kühlen und Heizen bis zu einer Höhe von 4,2 m vom Boden und 15 m von der Montageposition entfernt.
- Steuerung durch zwei Temperatursensoren: Die Innentemperatur kann sowohl über den Temperatursensor in der Fernbedienung als auch über den Temperatursensor in der Inneneinheit geregelt werden.
- Es stehen fünf verschiedene Lüfterstufen zur Verfügung, die sowohl für Komfort als auch für maximale Kühlung und Heizung sorgen.
- Smarte Sensoren (Temperatursensor + Drucksensor) helfen, die gewünschte Innentemperatur schneller zu erreichen.
- LGMV (Monitoring View) erleichtert die Wartung und Überwachung des Klimageräts per Smartphone.
- Einfaches Ein- und Ausbauen des Filters mit benutzerfreundlichem zweiteiligen Filter, der sich zur Reinigung und Wartung einfach herausnehmen lässt.
- **Standard: Kabelfernbedienung**

UV18FH / UV24FH / UV30FH



UUB1.U20

UUC1.U40



LG nimmt am Eurovent ECP-Programm für LCP-HP-Systeme teil.
Den aktuellen Stand der Zertifizierung finden Sie unter:
www.eurovent-certification.com

KOMBINATION			18	24	30
Leistung	Kühlen	Min./Nennwert/Max. kW	2,0 / 5,0 / 6,0	2,7 / 6,8 / 8,3	3,2 / 8,0 / 9,5
	Heizen	Min./Nennwert/Max. kW	2,3 / 5,8 / 7,0	3,0 / 7,5 / 9,4	3,6 / 8,9 / 10,6
Leistungsaufnahme (Set)	Kühlen	Min./Nennwert/Max. kW	0,30 / 1,28 / 1,73	0,40 / 1,80 / 2,50	0,50 / 2,35 / 3,13
	Heizen	Min./Nennwert/Max. kW	0,30 / 1,56 / 2,13	0,40 / 1,82 / 2,62	0,50 / 2,39 / 3,27
Betriebsstrom	Kühlen/Heizen	Nennwert	A	8 / 8,1	10,4 / 10,6
EER/COP		kWh/kWh	3,90 / 3,71	3,77 / 4,11	3,41 / 3,72
SEER/SCOP		kWh/kWh	7,6 / 4,4	7,9 / 4,6	7,2 / 4,6
P Design	Kühlen @ 35 °C	kW	5	6,8	8
	Heizen @ -10 °C	kW	4,3	5,4	5,4
Energielabel	Kühlen/Heizen		A++ / A+	A++ / A++	A++ / A++
Jährlicher Energieverbrauch	Kühlen/Heizen	kWh	230 / 1.368	301 / 1.644	389 / 1.644
Entfeuchtungsleistung		l/h	1,9	2,0	2,8
Schalldruckpegel* AE	Kühlen/Heizen	Nennwert	47 / 52	48 / 52	50 / 52
Schallleistungspegel AE	Kühlen	Nennwert	63	65	68
Leitungsanschlüsse	Flüssigkeit/Gas	mm (Zoll)	Ø 6,35 (1/4) / Ø 12,7 (1/2)	Ø 9,52 (3/8) / Ø 15,88 (5/8)	Ø 9,52 (3/8) / Ø 15,88 (5/8)
	Anschlussart		Bördelverbindung	Bördelverbindung	Bördelverbindung
Betriebsbereich (außen)	Kühlen	Min./Max. °C	-15 / 50	-20 / 50	-20 / 50
	Heizen	Min./Max. °C	-20 / 18	-20 / 18	-20 / 18
INNENEINHEIT			UV18FH.N10	UV24FH.N20	UV30FH.N20
Artikelnummer			909-0370	909-0371	909-0372
Spannungsversorgung		Ø / V / Hz	1 / 220-240 / 50	1 / 220-240 / 50	1 / 220-240 / 50
Leistungsaufnahme IE		H / M / N W	17 / 15 / 13	35 / 32 / 27	35 / 32 / 27
Luftdurchsatz		H / M / N m³/Min.	12,5 / 11 / 10	23 / 21 / 19	23 / 21 / 19
Abmessungen	Gehäuse	B × H × T mm	1.200 × 235 × 690	1.600 × 235 × 690	1.600 × 235 × 690
Gewicht	Gehäuse	kg	28,7	37,4	37,4
Schalldruckpegel*	Kühlen	H / M / N dB(A)	41 / 39 / 38	43 / 42 / 40	43 / 42 / 40
Schallleistungspegel	Kühlen	Max. dB(A)	55	60	60
Leitungsanschlüsse	Kondensatablauf	Außen/innen mm	Ø 32,0 / 26,0	Ø 32,0 / 26,0	Ø 32,0 / 26,0
AUSSENEINHEIT			UUB1.U20	UUC1.U40	
Artikelnummer			909-0448	909-0451	
Spannungsversorgung		Ø / V / Hz	1 / 220-240 / 50	1 / 220-240 / 50	
Schutzschalter		Min. A	20	25	
Netzkabel (inkl. Erdung)		Anz. × mm²	3 × 2,5	3 × 2,5	
Abmessungen	Netto	B × H × T mm	870 × 650 × 330	950 × 834 × 330	
Gewicht	Netto	kg	44,5	57,7	
Kompressor	Typ		Twin Rotary	Twin Rotary	
	Typ / GWP (Treibhauspotenzial)		R32 / 675	R32 / 675	
Kältemittel	Werksfüllung / t CO ₂ eq.	kg	1,2 / 0,81	1,9 / 1,283	
	Ohne Füllung	m	10	20	
	Zusätzliche Füllmenge	g/m	20	40	
Lüfter	Luftdurchsatz	Nennwert m³/Min. × Anz.	50 × 1	58 × 1	
Gesamtleitungslänge		Min./Max. m	5 / 30	5 / 50	
Höhenunterschied	IE zu AE	Max. m	30	30	

* Der Schalldruckpegel wird im Eurovent-Programm nicht angegeben.
Hinweise:

1. Da wir unsere Produkte ständig weiterentwickeln, können technische Daten ohne Ankündigung geändert werden.
2. Die Leistungen basieren auf den folgenden Bedingungen (gemäß EN 14511)
 - Kühlbetrieb: Innentemperatur 27 °C DB / 19 °C WB, Außentemperatur 35 °C DB / 24 °C WB.
 - Heizbetrieb: Innentemperatur 20 °C DB / 15 °C WB, Außentemperatur 7 °C DB / 6 °C WB.
 - Die Verbindungsleitung hat Standardlänge und der Höhenunterschied (Außeneinheit – Inneneinheit) beträgt 0 m.
3. Die Schallpegelmessung erfolgt in einer Messkammer nach Normvorgaben. Da die Werte von den Umgebungsbedingungen abhängen, sind sie im realen Betrieb in der Regel höher.
4. Dieses Produkt enthält fluorierte Treibhausgase (R32).
5. Da wir unsere Produkte ständig weiterentwickeln, können sich Spezifikationen, Design und Funktionen ohne Vorankündigung ändern.

H-INVERTER (R32)

Hoher Wirkungsgrad durch hohe Kühl- und Heizleistung

- Der Modus für hohe Decken bietet leistungsstarkes Kühlen und Heizen bis zu einer Höhe von 4,2 m vom Boden und 15 m von der Montageposition entfernt.
- Steuerung durch zwei Temperatursensoren: Die Innentemperatur kann sowohl über den Temperatursensor in der Fernbedienung als auch über den Temperatursensor in der Inneneinheit geregelt werden.
- Es stehen fünf verschiedene Lüfterstufen zur Verfügung, die sowohl für Komfort als auch für maximale Kühlung und Heizung sorgen.
- Smarte Sensoren (Temperatursensor + Drucksensor) helfen, die gewünschte Innentemperatur schneller zu erreichen.
- LGMV (Monitoring View) erleichtert die Wartung und Überwachung des Klimageräts per Smartphone
- Einfacher Ein- und Ausbau des Filters durch benutzerfreundlichem zweiteiligen Filter, der zur Reinigung und Wartung herausgenommen werden kann.

• **Standard: Kabelfernbedienung**

• **Betriebsbereich (Heizen) von -25 °C bis 18 °C (Min./Max.)**



LG nimmt am Eurovent ECP-Programm für LCP-HP-Systeme teil. Den aktuellen Stand der Zertifizierung finden Sie unter: www.eurovent-certification.com

KOMBINATION			36	42
Leistung	Kühlen	Min./Nennwert/Max. kW	3,8 / 9,5 / 12,8	4,8 / 12,1 / 14,5
	Heizen	Min./Nennwert/Max. kW	4,3 / 10,8 / 13,7	5,4 / 13,5 / 16,2
Leistungsaufnahme (Set)	Kühlen	Min./Nennwert/Max. kW	0,50 / 2,50 / 3,75	0,70 / 3,64 / 4,91
	Heizen	Min./Nennwert/Max. kW	0,50 / 2,54 / 3,56	0,80 / 3,75 / 4,88
Betriebsstrom	Kühlen/Heizen	Nennwert A	4,0 / 4,1	5,7 / 5,9
EER/COP		kWh/kWh	3,80 / 4,25	3,32 / 3,60
SEER/SCOP		kWh/kWh	6,7 / 4,3	6,6 / 4,3
P Design	Kühlen @ 35 °C	kW	9,5	12,1
	Heizen @ -10 °C	kW	9,5	9,5
Energielabel	Kühlen/Heizen		A++ / A+	- / -
Jährlicher Energieverbrauch	Kühlen/Heizen	kWh	496 / 3.093	1.100 / 3.093
Entfeuchtungsleistung		l/h	3,6	5,5
Schalldruckpegel* AE	Kühlen/Heizen	Nennwert dB(A)	50 / 50	51 / 52
Schallleistungspegel AE	Kühlen	Nennwert dB(A)	66	69
Leitungsanschlüsse	Flüssigkeit/Gas	mm (Zoll)	Ø 9,52 (3/8) / Ø 15,88 (5/8)	Ø 9,52 (3/8) / Ø 15,88 (5/8)
	Anschlussart		Bördelverbindung	Bördelverbindung
Betriebsbereich (außen)	Kühlen	Min./Max. °C	-20 / 52	-20 / 52
	Heizen	Min./Max. °C	-25 / 18	-25 / 18
INNENEINHEIT			UV36FH.N20	UV42FH.N20
Artikelnummer			909-0373	909-0374
Spannungsversorgung		Ø / V / Hz	1 / 220-240 / 50	1 / 220-240 / 50
Leistungsaufnahme IE		W	59 / 40 / 28	59 / 40 / 28
Luftdurchsatz		H / M / N m³/Min.	30 / 25 / 20	30 / 25 / 20
Abmessungen	Gehäuse	B × H × T mm	1.600 × 235 × 690	1.600 × 235 × 690
Gewicht	Gehäuse	kg	37,4	37,4
Schalldruckpegel*	Kühlen	H / M / N dB(A)	48 / 44 / 40	48 / 44 / 40
Schallleistungspegel	Kühlen	Max. dB(A)	62	62
Leitungsanschlüsse	Kondensatablauf	Außen/innen mm	Ø 32,0 / 26,0	Ø 32,0 / 26,0
AUSSENEINHEIT			UUD3.U30	
Artikelnummer			909-0453	
Spannungsversorgung		Ø / V / Hz	3 / 380-415 / 50	
Schutzschalter		Min. A	20	
Netzkabel (inkl. Erdung)		Anz. × mm²	5 × 2,5	
Abmessungen	Netto	B × H × T mm	950 × 1.380 × 330	
Gewicht	Netto	kg	85	
Kompressor	Typ		Inverter Scroll	
	Typ / GWP (Treibhauspotenzial)		R32 / 675	
Kältemittel	Werksfüllung / t CO ₂ eq.	kg	3,0 / 2,025	
	Ohne Füllung	m	20	
	Zusätzliche Füllmenge	g/m	40	
Lüfter	Luftdurchsatz	Nennwert m³/Min. × Anz.	55 × 2	
	Gesamtleitungslänge	Min./Max. m	5 / 85	
Höhenunterschied	IE zu AE	Max. m	30	

* Der Schalldruckpegel wird im Eurovent-Programm nicht angegeben.
Hinweise:

- Da wir unsere Produkte ständig weiterentwickeln, können technische Daten ohne Ankündigung geändert werden.
- Die Leistungen basieren auf den folgenden Bedingungen (gemäß EN 14511)
 - Kühlbetrieb: Innentemperatur 27 °C DB / 19 °C WB, Außentemperatur 35 °C DB / 24 °C WB.
 - Heizbetrieb: Innentemperatur 20 °C DB / 15 °C WB, Außentemperatur 7 °C DB / 6 °C WB.
 - Die Verbindungsleitung hat Standardlänge und der Höhenunterschied (Außeneinheit – Inneneinheit) beträgt 0 m.
- Die Schallpegelmessung erfolgt in einer Messkammer nach Normvorgaben. Da die Werte von den Umgebungsbedingungen abhängen, sind sie im realen Betrieb in der Regel höher.
- Dieses Produkt enthält fluoridierte Treibhausgase (R32).
- Da wir unsere Produkte ständig weiterentwickeln, können sich Spezifikationen, Design und Funktionen ohne Vorankündigung ändern.

STANDARD-INVERTER (R32)

Hoher Wirkungsgrad durch hohe Kühl- und Heizleistung

- Der Modus für hohe Decken bietet leistungsstarkes Kühlen und Heizen bis zu einer Höhe von 4,2 m vom Boden und 15 m von der Montageposition entfernt.
- Steuerung durch zwei Temperatursensoren: Die Innentemperatur kann sowohl über den Temperatursensor in der Fernbedienung als auch über den Temperatursensor in der Inneneinheit geregelt werden.
- Es stehen fünf verschiedene Lüfterstufen zur Verfügung, die sowohl für Komfort als auch für maximale Kühlung und Heizung sorgen.
- Smarte Sensoren (Temperatursensor + Drucksensor) helfen, die gewünschte Innentemperatur schneller zu erreichen.
- LGMV (Monitoring View) erleichtert die Wartung und Überwachung des Klimageräts per Smartphone.
- Einfacher Ein- und Ausbau des Filters durch benutzerfreundlichem zweiteiligen Filter, der zur Reinigung und Wartung herausgenommen werden kann.

UV18F / UV24F / UV30F



UUB1.U20

UUC1.U40



LG nimmt am Eurovent ECP-Programm für LCP-HP-Systeme teil.
Den aktuellen Stand der Zertifizierung finden Sie unter:
www.eurovent-certification.com

KOMBINATION			18	24	30
Leistung	Kühlen	Min./Nennwert/Max. kW	2,0 / 5,0 / 5,8	2,7 / 6,7 / 8,0	3,1 / 7,7 / 8,8
	Heizen	Min./Nennwert/Max. kW	2,3 / 5,8 / 6,7	3,0 / 7,5 / 9,0	3,4 / 8,6 / 9,6
Leistungsaufnahme (Set)	Kühlen	Min./Nennwert/Max. kW	0,30 / 1,33 / 1,86	0,40 / 1,99 / 2,69	0,50 / 2,25 / 3,08
	Heizen	Min./Nennwert/Max. kW	0,40 / 1,76 / 2,46	0,40 / 2,2 / 3,08	0,50 / 2,5 / 3,20
Betriebsstrom	Kühlen/Heizen	Nennwert	A	7,5 / 8,3	8,8 / 9,8
EER/COP			kWh/kWh	3,75 / 3,29	3,37 / 3,41
SEER/SCOP			kWh/kWh	6,6 / 4,3	7,2 / 4,2
P Design	Kühlen @ 35 °C		kW	5	6,7
	Heizen @ -10 °C		kW	4,2	4,9
Energielabel	Kühlen/Heizen			A++ / A+	A++ / A+
Jährlicher Energieverbrauch	Kühlen/Heizen		kWh	265 / 1.368	326 / 1.633
Entfeuchtungsleistung			l/h	1,8	2,7
Schalldruckpegel* AE	Kühlen/Heizen	Nennwert	dB(A)	47 / 52	48 / 52
Schallleistungspegel AE	Kühlen	Nennwert	dB(A)	63	65
Leitungsanschlüsse	Flüssigkeit/Gas		mm (Zoll)	Ø 6,35 (1/4) / Ø 12,7 (1/2)	Ø 9,52 (3/8) / Ø 15,88 (5/8)
	Anschlussart			Bördelverbindung	Bördelverbindung
Betriebsbereich (außen)	Kühlen	Min./Max.	°C	-15 / 50	-20 / 50
	Heizen	Min./Max.	°C	-20 / 18	-20 / 18
INNENEINHEIT			UV18F.N10	UV24F.N10	UV30F.N10
Artikelnummer			909-0542	909-0324	909-0330
Spannungsversorgung			Ø / V / Hz	1 / 220-240 / 50	1 / 220-240 / 50
Leistungsaufnahme IE		H / M / N	W	17 / 15 / 13	33 / 26 / 19
Luftdurchsatz		H / M / N	m³/Min.	13 / 12 / 11	16 / 15 / 14
Abmessungen	Gehäuse	B × H × T	mm	1.200 × 235 × 690	1.200 × 235 × 690
Gewicht	Gehäuse		kg	27,3	28
Schalldruckpegel*	Kühlen	H / M / N	dB(A)	42 / 40 / 39	46 / 45 / 43
Schallleistungspegel	Kühlen	Max.	dB(A)	55	61
Leitungsanschlüsse	Kondensatablauf	Außen/innen	mm	Ø 32,0 / 26,0	Ø 32,0 / 26,0
AUSSENEINHEIT			UUB1.U20	UUC1.U40	
Artikelnummer			909-0448	909-0451	
Spannungsversorgung			Ø / V / Hz	1 / 220-240 / 50	1 / 220-240 / 50
Schutzschalter		Min.	A	20	25
Netzkabel (inkl. Erdung)			Anz. × mm²	3 × 2,5	3 × 2,5
Abmessungen	Netto	B × H × T	mm	870 × 650 × 330	950 × 834 × 330
Gewicht	Netto		kg	44,5	57,7
Kompressor	Typ			Twin Rotary	Twin Rotary
	Typ / GWP (Treibhauspotenzial)			R32 / 675	R32 / 675
	Werksfüllung / t CO ₂ eq.		kg	1,2 / 0,81	1,9 / 1,283
	Ohne Füllung		m	10	20
Kältemittel	Zusätzliche Füllmenge		g/m	20	40
	Lüfter	Luftdurchsatz	Nennwert	m³/Min. × Anz.	50 × 1
Gesamtleitungslänge		Min./Max.	m	5 / 30	5 / 50
Höhenunterschied	IE zu AE	Max.	m	30	30

* Der Schalldruckpegel wird im Eurovent-Programm nicht angegeben.
Hinweise:

1. Da wir unsere Produkte ständig weiterentwickeln, können technische Daten ohne Ankündigung geändert werden.
2. Die Leistungen basieren auf den folgenden Bedingungen (gemäß EN 14511)
 - Kühlbetrieb: Innentemperatur 27 °C DB / 19 °C WB, Außentemperatur 35 °C DB / 24 °C WB.
 - Heizbetrieb: Innentemperatur 20 °C DB / 15 °C WB, Außentemperatur 7 °C DB / 6 °C WB.
 - Die Verbindungsleitung hat Standardlänge und der Höhenunterschied (Außeneinheit – Inneneinheit) beträgt 0 m.
3. Die Schallpegelmessung erfolgt in einer Messkammer nach Normvorgaben. Da die Werte von den Umgebungsbedingungen abhängen, sind sie im realen Betrieb in der Regel höher.
4. Dieses Produkt enthält fluorierte Treibhausgase (R32).
5. Da wir unsere Produkte ständig weiterentwickeln, können sich Spezifikationen, Design und Funktionen ohne Vorankündigung ändern.

STANDARD-INVERTER (R32)

Hoher Wirkungsgrad durch hohe Kühl- und Heizleistung

- Der Modus für hohe Decken bietet leistungsstarkes Kühlen und Heizen bis zu einer Höhe von 4,2 m vom Boden und 15 m von der Montageposition entfernt.
- Steuerung durch zwei Temperatursensoren: Die Innentemperatur kann sowohl über den Temperatursensor in der Fernbedienung als auch über den Temperatursensor in der Inneneinheit geregelt werden.
- Es stehen fünf verschiedene Lüfterstufen zur Verfügung, die sowohl für Komfort als auch für maximale Kühlung und Heizung sorgen.
- Smarte Sensoren (Temperatursensor + Drucksensor) helfen, die gewünschte Innentemperatur schneller zu erreichen.
- LGMV (Monitoring View) erleichtert die Wartung und Überwachung des Klimageräts per Smartphone.
- Einfacher Ein- und Ausbau des Filters durch benutzerfreundlichem zweiteiligen Filter, der zur Reinigung und Wartung herausgenommen werden kann.
- **Betriebsbereich (Heizen) von -25 °C bis 18 °C (Min./Max.)**



LG nimmt am Eurovent ECP-Programm für LCP-HP-Systeme teil. Den aktuellen Stand der Zertifizierung finden Sie unter: www.eurovent-certification.com

KOMBINATION				36	42	48	60
Leistung	Kühlen	Min./Nennwert/Max. kW		3,8 / 9,5 / 12,5	4,8 / 12,1 / 14,2	5,4 / 13,4 / 15,7	5,8 / 14,4 / 15,6
	Heizen	Min./Nennwert/Max. kW		4,3 / 10,8 / 13,4	5,4 / 13,5 / 15,8	6,2 / 15,5 / 17,5	6,7 / 16,8 / 18,1
Leistungsaufnahme (Set)	Kühlen	Min./Nennwert/Max. kW		0,50 / 2,65 / 4,03	0,80 / 3,90 / 5,07	0,90 / 4,50 / 5,85	1,10 / 5,33 / 5,97
	Heizen	Min./Nennwert/Max. kW		0,50 / 2,60 / 3,54	0,80 / 3,75 / 4,88	0,90 / 4,77 / 5,82	1,10 / 5,60 / 6,44
Betriebsstrom	Kühlen/Heizen	Nennwert	A	4,2 / 4,1	6,1 / 5,9	7,0 / 7,3	8,2 / 8,5
EER/COP			kWh/kWh	3,59 / 4,15	3,10 / 3,60	2,98 / 3,25	2,70 / 3,00
SEER/SCOP			kWh/kWh	6,3 / 4,1	6,3 / 4,1	5,9 / 4,1	5,7 / 4,1
P Design	Kühlen @ 35 °C		kW	9,5	12,1	13,4	14,4
	Heizen @ -10 °C		kW	9,5	9,5	9,5	9,5
Energielabel	Kühlen/Heizen			A++ / A+	- / -	- / -	- / -
Jährlicher Energieverbrauch	Kühlen/Heizen		kWh	528 / 3.244	1.152 / 3.244	1.363 / 3.244	1.516 / 3.244
Entfeuchtungsleistung			l/h	3,6	5,5	6,3	7,1
Schalldruckpegel* AE	Kühlen/Heizen	Nennwert	dB(A)	50 / 50	51 / 52	52 / 53	54 / 54
Schallleistungspegel AE	Kühlen	Nennwert	dB(A)	66	69	69	71
Leitungsanschlüsse	Flüssigkeit/Gas		mm (Zoll)	Ø 9,52 (3/8) / Ø 15,88 (5/8)	Ø 9,52 (3/8) / Ø 15,88 (5/8)	Ø 9,52 (3/8) / Ø 15,88 (5/8)	Ø 9,52 (3/8) / Ø 15,88 (5/8)
	Anschlussart			Bördelverbindung	Bördelverbindung	Bördelverbindung	Bördelverbindung
Betriebsbereich (außen)	Kühlen	Min./Max.	°C	-20 / 52	-20 / 52	-20 / 52	-20 / 52
	Heizen	Min./Max.	°C	-25 / 18	-25 / 18	-25 / 18	-25 / 18
INNENEINHEIT				UV36F.N20	UV42F.N20	UV48F.N20	UV60F.N20
Artikelnummer				909-0336	909-0342	909-0348	909-0360
Spannungsversorgung			Ø / V / Hz	1 / 220-240 / 50	1 / 220-240 / 50	1 / 220-240 / 50	1 / 220-240 / 50
Leistungsaufnahme IE		H / M / N	W	50 / 35 / 28	50 / 35 / 28	59 / 40 / 28	59 / 40 / 28
Luftdurchsatz		H / M / N	m³/Min.	28 / 24 / 20	28 / 24 / 20	30 / 25 / 20	30 / 25 / 20
Abmessungen	Gehäuse	B × H × T	mm	1.600 × 235 × 690	1.600 × 235 × 690	1.600 × 235 × 690	1.600 × 235 × 690
	Gehäuse		kg	36,7	36,7	36,7	36,7
Schalldruckpegel*	Kühlen	H / M / N	dB(A)	46 / 43 / 40	46 / 43 / 40	48 / 44 / 40	48 / 44 / 40
Schallleistungspegel	Kühlen	Max.	dB(A)	62	62	63	63
Leitungsanschlüsse	Kondensatablauf	Außen/innen	mm	Ø 32,0 / 26,0	Ø 32,0 / 26,0	Ø 32,0 / 26,0	Ø 32,0 / 26,0
AUSSENEINHEIT				UUD3.U30			
Artikelnummer				909-0453			
Spannungsversorgung			Ø / V / Hz	3 / 380-415 / 50			
Schutzschalter		Min.	A	20			
Netzkabel (inkl. Erdung)			Anz. × mm²	5 × 2,5			
Abmessungen	Netto	B × H × T	mm	950 × 1.380 × 330			
	Netto		kg	85			
Kompressor	Typ			Inverter Scroll			
	Typ / GWP (Treibhauspotenzial)			R32 / 675			
Kältemittel	Werksfüllung / t CO ₂ eq.		kg	3,0 / 2,025			
	Ohne Füllung		m	20			
	Zusätzliche Füllmenge		g/m	40			
Lüfter	Luftdurchsatz	Nennwert	m³/Min. × Anz.	55 × 2			
	Gesamtleitungslänge	Min./Max.	m	5 / 85			
Höhenunterschied	IE zu AE	Max.	m	30			

* Der Schalldruckpegel wird im Eurovent-Programm nicht angegeben.
Hinweise:

1. Da wir unsere Produkte ständig weiterentwickeln, können technische Daten ohne Ankündigung geändert werden.
2. Die Leistungen basieren auf den folgenden Bedingungen (gemäß EN 14511)
 - Kühlbetrieb: Innentemperatur 27 °C DB / 19 °C WB, Außentemperatur 35 °C DB / 24 °C WB.
 - Heizbetrieb: Innentemperatur 20 °C DB / 15 °C WB, Außentemperatur 7 °C DB / 6 °C WB.
 - Die Verbindungsleitung hat Standardlänge und der Höhenunterschied (Außeneinheit – Inneneinheit) beträgt 0 m.
3. Die Schallpegelmessung erfolgt in einer Messkammer nach Normvorgaben. Da die Werte von den Umgebungsbedingungen abhängen, sind sie im realen Betrieb in der Regel höher.
4. Dieses Produkt enthält fluorierte Treibhausgase (R32).
5. Da wir unsere Produkte ständig weiterentwickeln, können sich Spezifikationen, Design und Funktionen ohne Vorankündigung ändern.

KOMPAKT-INVERTER (R32)

Hoher Wirkungsgrad durch hohe Kühl- und Heizleistung

- Der Modus für hohe Decken bietet leistungsstarkes Kühlen und Heizen bis zu einer Höhe von 4,2 m vom Boden und 15 m von der Montageposition entfernt.
- Steuerung durch zwei Temperatursensoren: Die Innentemperatur kann sowohl über den Temperatursensor in der Fernbedienung als auch über den Temperatursensor in der Inneneinheit geregelt werden.
- Es stehen fünf verschiedene Lüfterstufen zur Verfügung, die sowohl für Komfort als auch für maximale Kühlung und Heizung sorgen.
- Smarte Sensoren (Temperatursensor + Drucksensor) helfen, die gewünschte Innentemperatur schneller zu erreichen.
- LGMV (Monitoring View) erleichtert die Wartung und Überwachung des Klimageräts per Smartphone.
- Einfacher Ein- und Ausbau des Filters durch benutzerfreundlichem zweiteiligen Filter, der zur Reinigung und Wartung herausgenommen werden kann.



LG nimmt am Eurovent ECP-Programm für LCP-HP-Systeme teil.
Den aktuellen Stand der Zertifizierung finden Sie unter:
www.eurovent-certification.com

KOMBINATION			18	24	30	36	
Leistung	Kühlen	Min./Nennwert/Max. kW	1,8 / 5,0 / 5,5	2,7 / 6,8 / 7,5	3,0 / 7,5 / 8,3	3,8 / 9,5 / 10,5	
	Heizen	Min./Nennwert/Max. kW	2,2 / 5,3 / 5,8	2,9 / 7,3 / 8,4	3,2 / 8,0 / 8,8	4,1 / 10,3 / 11,5	
Leistungsaufnahme (Set)	Kühlen	Min./Nennwert/Max. kW	0,32 / 1,61 / 1,93	0,40 / 2,06 / 2,47	0,50 / 2,42 / 2,90	0,70 / 3,28 / 3,87	
	Heizen	Min./Nennwert/Max. kW	0,30 / 1,44 / 1,86	0,40 / 2,23 / 2,90	0,50 / 2,48 / 3,22	0,60 / 2,78 / 3,45	
Betriebsstrom	Kühlen/Heizen	Nennwert	A	9,0 / 9,7	10,6 / 10,8	14,6 / 12,3	
EER/COP			kWh/kWh	3,10 / 3,70	3,30 / 3,28	3,10 / 3,23	2,90 / 3,70
SEER/SCOP			kWh/kWh	6,6 / 4,6	6,6 / 4,2	6,6 / 4,3	6,1 / 4,2
P Design	Kühlen @ 35 °C		kW	5	6,8	7,5	9,5
	Heizen @ -10 °C		kW	2,9	4,3	4,4	5,5
Energielabel	Kühlen/Heizen			A++ / A++	A++ / A+	A++ / A+	A++ / A+
Jährlicher Energieverbrauch	Kühlen/Heizen		kWh	265 / 883	361 / 1.433	398 / 1.433	545 / 1.833
Entfeuchtungsleistung			l/h	1,7	2,4	2,8	3,6
Schalldruckpegel* AE	Kühlen/Heizen	Nennwert	dB(A)	49 / 52	48 / 53	50 / 54	54 / 56
Schallleistungspegel AE	Kühlen	Nennwert	dB(A)	65	65	67	70
Leitungsanschlüsse	Flüssigkeit/Gas		mm (Zoll)	Ø 6,35 (1/4) / Ø 12,7 (1/2)	Ø 9,52 (3/8) / Ø 15,88 (5/8)	Ø 9,52 (3/8) / Ø 15,88 (5/8)	Ø 9,52 (3/8) / Ø 15,88 (5/8)
	Anschlussart		Bördelverbindung	Bördelverbindung	Bördelverbindung	Bördelverbindung	Bördelverbindung
Betriebsbereich (außen)	Kühlen	Min./Max.	°C	-10 / 50	-10 / 48	-10 / 48	-20 / 50
	Heizen	Min./Max.	°C	-10 / 18	-15 / 18	-15 / 18	-15 / 18
INNENEINHEIT			UV18F.N10	UV24F.N10	UV30F.N10	UV36F.N20	
Artikelnummer			909-0542	909-0324	909-0330	909-0336	
Spannungsversorgung		Ø / V / Hz	1 / 220-240 / 50	1 / 220-240 / 50	1 / 220-240 / 50	1 / 220-240 / 50	
Leistungsaufnahme IE		H / M / N	W	17 / 15 / 13	33 / 26 / 19	47 / 40 / 33	50 / 35 / 28
Luftdurchsatz		H / M / N	m³/Min.	13 / 12 / 11	16 / 15 / 14	19 / 17,5 / 16	28 / 24 / 20
Abmessungen	Gehäuse	B × H × T	mm	1.200 × 235 × 690	1.200 × 235 × 690	1.200 × 235 × 690	1.600 × 235 × 690
	Gehäuse		kg	27,3	28	28	36,7
Schalldruckpegel*	Kühlen	H / M / N	dB(A)	42 / 40 / 39	46 / 45 / 43	46 / 44 / 43	46 / 43 / 40
Schallleistungspegel	Kühlen	Max.	dB(A)	55	61	62	62
Leitungsanschlüsse	Kondensatablauf	Außen/innen	mm	Ø 32,0 / 26,0	Ø 32,0 / 26,0	Ø 32,0 / 26,0	Ø 32,0 / 26,0
AUSSENEINHEIT			UUA1.ULO	UUB1.U20	UUC1.U40		
Artikelnummer			909-0446	909-0448	909-0451		
Spannungsversorgung		Ø / V / Hz	1 / 220-240 / 50	1 / 220-240 / 50	1 / 220-240 / 50		
Schutzschalter		Min.	A	15	20	25	
Netzkabel (inkl. Erdung)		Anz. × mm²	3 × 1,5	3 × 2,5	3 × 2,5		
Abmessungen	Netto	B × H × T	mm	770 × 545 × 288	870 × 650 × 330	950 × 834 × 330	
Gewicht	Netto		kg	33,3	44,5	57,7	
Kompressor	Typ			Twin Rotary	Twin Rotary	Twin Rotary	
	Typ / GWP (Treibhauspotenzial)			R32 / 675	R32 / 675	R32 / 675	
Kältemittel	Werksfüllung / t CO ₂ eq.		kg	1,0 / 0,675	1,2 / 0,81	1,9 / 1,283	
	Ohne Füllung		m	10	10	20	
	Zusätzliche Füllmenge		g/m	20	40	40	
Lüfter	Luftdurchsatz	Nennwert	m³/Min. × Anz.	28 × 1	50 × 1	58 × 1	
Gesamtleitungslänge		Min./Max.	m	5 / 30	5 / 35	5 / 50	
Höhenunterschied	IE zu AE	Max.	m	30	30	30	

* Der Schalldruckpegel wird im Eurovent-Programm nicht angegeben.
Hinweise:

1. Da wir unsere Produkte ständig weiterentwickeln, können technische Daten ohne Ankündigung geändert werden.
2. Die Leistungen basieren auf den folgenden Bedingungen (gemäß EN 14511)
 - Kühlbetrieb: Innentemperatur 27 °C DB / 19 °C WB, Außentemperatur 35 °C DB / 24 °C WB.
 - Heizbetrieb: Innentemperatur 20 °C DB / 15 °C WB, Außentemperatur 7 °C DB / 6 °C WB.
 - Die Verbindungsleitung hat Standardlänge und der Höhenunterschied (Außeneinheit – Inneneinheit) beträgt 0 m.
3. Die Schallpegelmessung erfolgt in einer Messkammer nach Normvorgaben. Da die Werte von den Umgebungsbedingungen abhängen, sind sie im realen Betrieb in der Regel höher.
4. Dieses Produkt enthält fluorierte Treibhausgase (R32).
5. Da wir unsere Produkte ständig weiterentwickeln, können sich Spezifikationen, Design und Funktionen ohne Vorankündigung ändern.

KONSOLEN- GERÄTE



Optimierter Luftstrom für Kühlen und Heizen

Im Kühlbetrieb ist die Lamelle nach oben gerichtet, um den Luftstrom zur Decke zu leiten. Im Heizbetrieb lenkt die Lamelle den Luftstrom zum Boden, um die Raumtemperatur auszugleichen. Eine drahtlose Fernbedienung wird mitgeliefert.

Kühlen

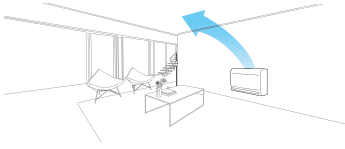

Heizen (Normal)

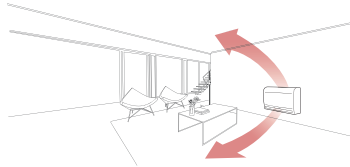

Heizen (Fußbodenheizmodus)

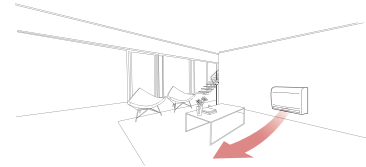

Schnelles Erwärmen des Fußbodens

Konsolengeräte arbeiten besonders schnell und leistungsstark. Im Fußbodenheizmodus sorgen die Konsolengeräte für eine schnellere Erwärmung des Fußbodens, sodass die gewünschte Temperatur in kürzester Zeit erreicht wird.

	Hersteller A	Elektrische Heizung	LG	LG Fußbodenheizmodus
27 °C				
15 °C				
Vorlaufzeit für Heizbetrieb (13–21 °C)		12 Minuten 30 Sekunden	50 Minuten	9 Minuten 30 Sekunden

※ Testbedingungen: Zieltemperatur 23 °C, Innenraum: 13 °C, Außentemperatur: 7 °C

5-stufige Lamellensteuerung

Die Richtung des Luftstroms kann in fünf Stufen eingestellt werden.

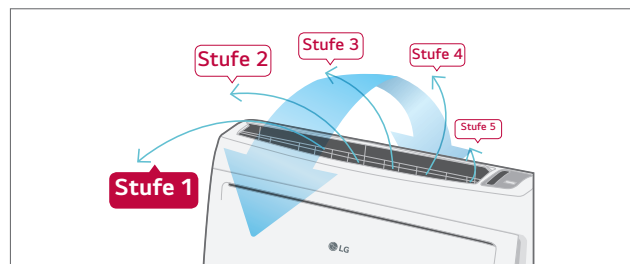

Einfache Installation und Wartung

6 Anschlussmöglichkeiten für Rohrleitungen

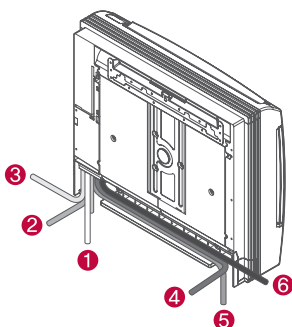

Ansteckbares Platinenmodul

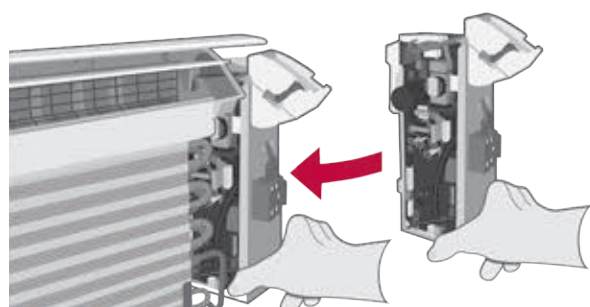

STANDARD-INVERTER (R32)

Optimierter Luftstrom für Kühlen und Heizen

- Im Kühlbetrieb ist die Lamelle nach oben gerichtet, um den Luftstrom zur Decke zu lenken. Im Heizbetrieb lenkt die Lamelle den Luftstrom zum Boden, um die Raumtemperatur auszugleichen.
- Steuerung durch zwei Temperatursensoren: Die Innentemperatur kann sowohl über den Temperatursensor in der Fernbedienung als auch über den Temperatursensor in der Inneneinheit geregelt werden.
- 5-stufige Lamellensteuerung zur Steuerung des Luftstroms.
- Smarte Sensoren (Temperatursensor + Drucksensor) helfen, die gewünschte Innentemperatur schneller zu erreichen.
- LGMV (Monitoring View) erleichtert die Wartung und Überwachung des Klimageräts per Smartphone.
- Einfache Installation durch 6 Anschlussmöglichkeiten für Rohrleitungen.
- Einfache Wartung durch ansteckbares Platinenmodul.
- **Standard: WLAN (integriert)**
- **Standard: Ionisierer**
- **Standard: drahtlose Fernbedienung für die Inneneinheit**



LG nimmt am Eurovent ECP-Programm für LCP-HP-Systeme teil. Den aktuellen Stand der Zertifizierung finden Sie unter: www.eurovent-certification.com

KOMBINATION				9	12	18
Leistung	Kühlen	Min./Nennwert/Max.	kW	1,5 / 2,6 / 3,4	1,5 / 3,5 / 4,0	2,0 / 5,0 / 5,8
	Heizen	Min./Nennwert/Max.	kW	1,6 / 3,1 / 3,9	1,6 / 4,0 / 4,3	2,0 / 4,9 / 5,4
Leistungsaufnahme (Set)	Kühlen	Min./Nennwert/Max.	kW	0,30 / 0,65 / 0,91	0,30 / 1,00 / 1,46	0,40 / 1,75 / 2,45
	Heizen	Min./Nennwert/Max.	kW	0,30 / 0,74 / 1,08	0,30 / 1,05 / 1,58	0,30 / 1,56 / 2,11
Betriebsstrom	Kühlen/Heizen	Nennwert	A	2,9 / 3,3	4,4 / 4,7	8,3 / 8,0
EER/COP			kWh/kWh	4,00 / 4,20	3,50 / 3,80	2,85 / 3,14
SEER/SCOP			kWh/kWh	6,5 / 4,0	6,4 / 4,0	5,8 / 3,8
P Design	Kühlen @ 35 °C		kW	2,6	3,5	5
	Heizen @ -10 °C		kW	2,8	3	3,8
Energielabel	Kühlen/Heizen			A++ / A+	A++ / A+	A+ / A
Jährlicher Energieverbrauch	Kühlen/Heizen		kWh	140 / 980	191 / 1.050	302 / 1.396
Entfeuchtungsleistung			l/h	0,7	1,3	2,4
Schalldruckpegel* AE	Kühlen/Heizen	Nennwert	dB(A)	49 / 52	49 / 52	47 / 52
Schallleistungspegel AE	Kühlen	Nennwert	dB(A)	65	65	63
Leitungsanschlüsse	Flüssigkeit/Gas		mm (Zoll)	Ø 6,35 (1/4) / Ø 9,52 (3/8)	Ø 6,35 (1/4) / Ø 9,52 (3/8)	Ø 6,35 (1/4) / Ø 12,7 (1/2)
	Anschlussart			Bördelverbindung	Bördelverbindung	Bördelverbindung
Betriebsbereich (außen)	Kühlen	Min./Max.	°C	-15 / 50	-15 / 50	-15 / 50
	Heizen	Min./Max.	°C	-20 / 18	-20 / 18	-20 / 18
INNENEINHEIT				UQ09F.NA0	UQ12F.NA0	UQ18F.NA0
Artikelnummer				909-0530	909-0531	909-0532
Spannungsversorgung			Ø / V / Hz	1 / 220-240 / 50	1 / 220-240 / 50	1 / 220-240 / 50
Leistungsaufnahme IE		H / M / N	W	37 / 30 / 25	37 / 30 / 25	44 / 39 / 35
Luftdurchsatz		H / M / N	m³/Min.	8,5 / 6,7 / 5,0	8,5 / 6,7 / 5,0	10,1 / 8,6 / 7,2
Abmessungen	Gehäuse	B × H × T	mm	700 × 600 × 210	700 × 600 × 210	700 × 600 × 210
Gewicht	Gehäuse		kg	16,3	16,3	16,3
Schalldruckpegel*	Kühlen	H / M / N	dB(A)	38 / 32 / 27	38 / 32 / 27	44 / 39 / 35
Schallleistungspegel	Kühlen	Max.	dB(A)	59	59	60
Leitungsanschlüsse	Kondensatablauf	Außen/innen	mm	Ø 16,7 / 12,2	Ø 16,7 / 12,2	Ø 16,7 / 12,2
AUSSENEINHEIT				UUA1.ULO		UUB1.U20
Artikelnummer				909-0446		909-0448
Spannungsversorgung			Ø / V / Hz	1 / 220-240 / 50		1 / 220-240 / 50
Schutzschalter		Min.	A	15		20
Netzkabel (inkl. Erdung)			Anz. × mm²	3 × 1,5		3 × 2,5
Abmessungen	Netto	B × H × T	mm	770 × 545 × 288		870 × 650 × 330
Gewicht	Netto		kg	33,3		44,5
Kompressor	Typ			Twin Rotary		Twin Rotary
	Typ / GWP (Treibhauspotenzial)			R32 / 675		R32 / 675
Kältemittel	Werksfüllung / t CO ₂ eq.		kg	1,0 / 0,675		1,2 / 0,81
	Ohne Füllung		m	10		10
	Zusätzliche Füllmenge		g/m	20		20
Lüfter	Luftdurchsatz	Nennwert	m³/Min. × Anz.	28 × 1		50 × 1
Gesamtleitungslänge		Min./Max.	m	5 / 30		5 / 30
Höhenunterschied	IE zu AE	Max.	m	30		30

* Der Schalldruckpegel wird im Eurovent-Programm nicht angegeben.
Hinweise:

1. Da wir unsere Produkte ständig weiterentwickeln, können technische Daten ohne Ankündigung geändert werden.
2. Die Leistungen basieren auf den folgenden Bedingungen (gemäß EN 14511)
 - Kühlbetrieb: Innentemperatur 27 °C DB / 19 °C WB, Außentemperatur 35 °C DB / 24 °C WB.
 - Heizbetrieb: Innentemperatur 20 °C DB / 15 °C WB, Außentemperatur 7 °C DB / 6 °C WB.
 - Die Verbindungsleitung hat Standardlänge und der Höhenunterschied (Außeneinheit – Inneneinheit) beträgt 0 m.
3. Die Schallpegelmessung erfolgt in einer Messkammer nach Normvorgaben. Da die Werte von den Umgebungsbedingungen abhängen, sind sie im realen Betrieb in der Regel höher.
4. Dieses Produkt enthält fluoridierte Treibhausgase (R32).
5. Da wir unsere Produkte ständig weiterentwickeln, können sich Spezifikationen, Design und Funktionen ohne Vorankündigung ändern.

STANDGERÄT

GEWERBE

SINGLE SPLIT

Elegantes Design

Das neue Standgerät von LG, das 2013 mit dem Red Dot Design Award ausgezeichnet wurde, ist ideal für moderne Wohn- und Büroräume.



reddot design award
winner 2013



Schnelle Reaktionszeit

Das Klimagerät für den gewerblichen Einsatz erreicht die Zieltemperatur aufgrund der hohen Kühlleistung in kürzerer Zeit. Die leistungsstarke Heizfunktion sorgt durch die optimale Ausrichtung des Luftstroms für eine schnellere Erwärmung.

Kühlen

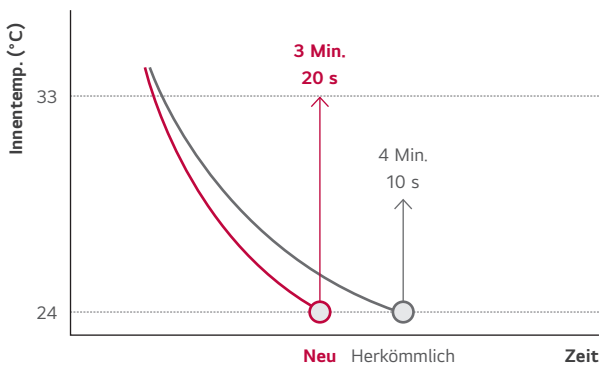

Heizen

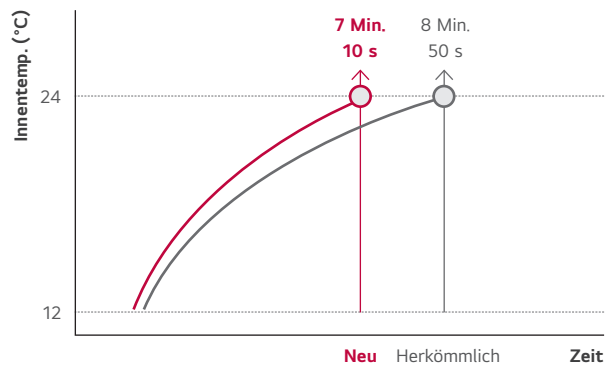

Kraftvoller Luftstrom

Das neue Standgerät von LG ist dank seines leistungsstarken Kühl- und Heizbetriebs besonders effizient und eignet sich für den Einsatz in großen Räumen. Durch die leistungsstarke Auslegung reicht der Luftstrom bis zu 20 m weit.

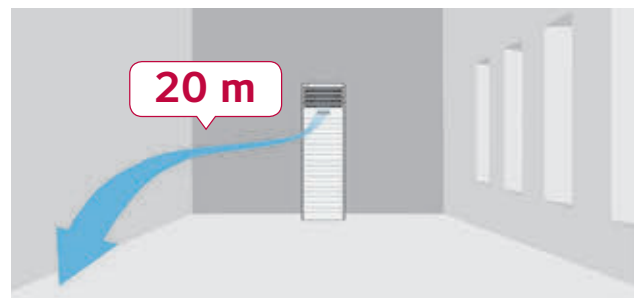

STANDARD-INVERTER (R410A)

Hohe Leistung durch kraftvollen Luftstrom

- Durch den leistungsstarken Kühl- und Heizbetrieb besonders für den Einsatz in großen Räumen geeignet. Der Luftstrom reicht dank leistungsfähiger Auslegung bis zu 20 m weit.
- Automatische Anpassung der Lüfterdrehzahl in 4 Stufen.
- Smarte Sensoren (Temperatursensor + Drucksensor) helfen, die gewünschte Innentemperatur schneller zu erreichen.
- LGMV (Monitoring View) erleichtert die Wartung und Überwachung des Klimageräts per Smartphone.
- **Standard: drahtlose Fernbedienung für die Inneneinheit**

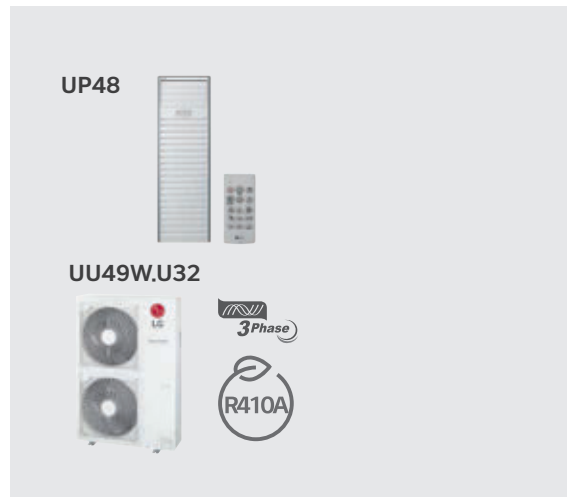

LG nimmt am Eurovent ECP-Programm für LCP-HP-Systeme teil. Den aktuellen Stand der Zertifizierung finden Sie unter: www.eurovent-certification.com

INNENEINHEIT				UP48.NT2	
Artikelnummer				909-4090	
Leistung	Kühlen	Min./Nom. Max.	kW	6,0 / 13,4 / 15,2	
	Heizen	Min./Nom./Max.	kW	6,0 / 15,5 / 17,1	
Leistung bei niedrigen Temperaturen	Heizen -7 °C	Max.	kW	16,0	
Leistungsaufnahme (Set)	Kühlen	Nom.	kW	4,2	
	Heizen	Nom.	kW	4,5	
Leistungsaufnahme IE		Nom.	W	200	
Betriebsstrom	Kühlen/Heizen	Nom.	A	18,1 / 19,5	
Spannungsversorgung				Ø / V / Hz	
EER				3,21	
COP				3,41	
SEER				5,05	
SCOP				3,51	
P Design (@ -10 °C)				kW	
Energielabel	Kühlen/Heizen			-	
Jährlicher Energieverbrauch	Kühlen/Heizen			kWh	
Leitungsanschlüsse	Flüssigkeit/Gas			mm (Zoll)	
	Kondensatablauf	Außen/innen	mm	Ø 9,52 (3/8) / Ø 15,88 (5/8)	
Luftdurchsatz			Hoch/Mittel/Niedrig	m ³ /Min.	
Schalldruck*	Kühlen			dB(A)	
Schallleistung	Kühlen			dB(A)	
		Max.			65
Entfeuchtungsleistung				l/h	
Abmessungen	Gehäuse	B × H × T		mm	
Nettogewicht	Gehäuse				kg
AUSSEINEINHEIT				UU49W.U32	
Artikelnummer				909-0424	
Kompressor	Typ			Twin Rotary	
Luftdurchsatz			Nom.	m ³ /Min.	
Schalldruck*	Kühlen	Nom.		dB(A)	
	Heizen	Nom.		dB(A)	
Schallleistung	Kühlen	Max.		dB(A)	
				68	
Abmessungen	B × H × T			mm	
Nettogewicht				kg	
Kältemittel	Typ			R410A	
	Füllung			g	
	Nachfüllmenge			g/m	
	GWP			2,087,5	
	t CO ₂ eq.			7,1	
Betriebsbereich (außen)	Kühlen	Min./Max.		°C DB	
	Heizen	Min./Max.		°C WB	
Spannungsversorgung				Ø / V / Hz	
Netzkabel				Anz. × mm ²	
Datenleitung				Anz. × mm ²	
Schutzschalter				A	
Gesamtrohrleitungslänge			Min./Max.	m	
Höhenunterschied	IE zu AE	Max.		m	
Leitungsanschlüsse	Flüssigkeit				mm (Zoll)
	Gas				mm (Zoll)

* Der Schalldruckpegel wird im Eurovent-Programm nicht angegeben.

Hinweise:

1. Da wir unsere Produkte ständig weiterentwickeln, können technische Daten ohne Ankündigung geändert werden.
2. Die Leistungen basieren auf den folgenden Bedingungen (gemäß EN 14511)
 - Kühlbetrieb: Innentemperatur 27 °C DB / 19 °C WB, Außentemperatur 35 °C DB / 24 °C WB.
 - Heizbetrieb: Innentemperatur 20 °C DB / 15 °C WB, Außentemperatur 7 °C DB / 6 °C WB.
 - Die Verbindungsleitung hat Standardlänge und der Höhenunterschied (Außeneinheit – Inneneinheit) beträgt 0 m.
3. Die Schallpegelmessung erfolgt in einer Messkammer nach Normvorgaben. Da die Werte von den Umgebungsbedingungen abhängen, sind sie im realen Betrieb in der Regel höher.
4. Dieses Produkt enthält fluorierte Treibhausgase (R410A).
5. Da wir unsere Produkte ständig weiterentwickeln, können sich Spezifikationen, Design und Funktionen ohne Vorankündigung ändern.

WANDGERÄTE



STANDARD-INVERTER (R32)

Hohe Leistung und großer Betriebsbereich

- **Betriebsbereich (Heizen) von -20 °C bis 18 °C (Min./Max.)**
- Das Innere des Klimageräts wird durch Trocknen des Wärmetauschers sauber gehalten (verhindert die Bildung von Schimmelpilzen und Gerüchen am Wärmetauscher).
- Die ausströmende Luft wird in 6 bequem per Fernbedienung einstellbaren Winkeln nach oben, unten, links und rechts verteilt.
- Smarte Sensoren (Temperatursensor + Drucksensor) helfen, die gewünschte Innentemperatur schneller zu erreichen.
- LGMV (Monitoring View) erleichtert die Wartung und Überwachung des Klimageräts per Smartphone.
- **Standard: WLAN (integriert)**
- **Standard: drahtlose Fernbedienung für die Inneneinheit**

MJ09PC / MJ12PC



UUA1.ULO



LG nimmt am Eurovent ECP-Programm für LCP-HP-Systeme teil. Den aktuellen Stand der Zertifizierung finden Sie unter: www.eurovent-certification.com

KOMBINATION				9	12
Leistung	Kühlen	Min./Nennwert/Max.	kW	1,50 / 2,50 / 3,20	1,50 / 3,50 / 4,00
	Heizen	Min./Nennwert/Max.	kW	1,80 / 3,20 / 3,70	1,80 / 4,00 / 4,40
Leistungsaufnahme	Kühlen	Min./Nennwert/Max.	kW	0,30 / 0,58 / 0,84	0,33 / 0,97 / 1,48
	Heizen	Min./Nennwert/Max.	kW	0,30 / 0,71 / 0,85	0,33 / 1,00 / 1,48
Betriebsstrom	Kühlen/Heizen	Nennwert	A	2,60 / 3,20	4,40 / 4,50
EER/COP			kWh/kWh	4,30 / 4,50	3,60 / 4,00
SEER/SCOP			kWh/kWh	7,00 / 4,00	6,60 / 4,00
P Design	Kühlen @ 35 °C		kW	2,5	3,5
	Heizen @ -10 °C		kW	2,8	2,8
Energielabel		Kühlen/Heizen		A++ / A+	A++ / A+
Jährlicher Energieverbrauch		Kühlen/Heizen	kWh	125 / 980	186 / 980
Entfeuchtungsleistung			l/h	1,90	1,90
Schalldruckpegel* AE	Kühlen	Nennwert	dB(A)	49	49
	Heizen	Nennwert	dB(A)	52	52
Schallleistungspegel AE	Kühlen	Nennwert	dB(A)	65	65
	Heizen	Nennwert	dB(A)	-	-
Leitungsanschlüsse	Flüssigkeit/Gas	Außendurchm.	mm (Zoll)	Ø 6,35 (1/4) / Ø 9,52 (3/8)	Ø 6,35 (1/4) / Ø 9,52 (3/8)
	Anschlussart			Bördelverbindung	Bördelverbindung
Betriebsbereich (außen)	Kühlen	Min./Max.	°C	-15 / 50	-15 / 50
	Heizen	Min./Max.	°C	-20 / 18	-20 / 18
INNENEINHEIT				MJ09PC.NSJ	MJ12PC.NSJ
Artikelnummer				909-0510	909-0511
Spannungsversorgung	Ø / V / Hz			1 / 220-240 / 50	1 / 220-240 / 50
Leistungsaufnahme	Min. / Nom. / Max.	W		11 / 18 / 30	11 / 19 / 30
Luftdurchsatz		H / M / N	m ³ /Min.	7,6 / 6,2 / 4,8	8,0 / 6,6 / 5,5
Abmessungen	Gehäuse	B × H × T	mm	818 × 316 × 189	818 × 316 × 189
	Gehäuse		kg (lbs)	8,2 (18,1)	8,2 (18,1)
Gewicht	Transport		kg (lbs)	10,2 (22,5)	10,2 (22,5)
	Kühlen	H / M / N	dB(A)	36 / 32 / 27	38 / 34 / 29
Schallleistungspegel	Kühlen	Max.	dB(A)	56	56
Leitungsanschlüsse	Kondensatablauf	Außen/innen	mm	Ø 21,5 / 16,0	Ø 21,5 / 16,0
AUSSENEINHEIT				UUA1.ULO	
Artikelnummer				909-0446	
Spannungsversorgung	Ø / V / Hz			1 / 220-240 / 50	
Schutzschalter	Min.	A		15	
Netzkabel (inkl. Erdung)		Anz. × mm ²		3 × 1,5	
Abmessungen	Netto	B × H × T	mm	770 × 545 × 288	
Gewicht	Netto	kg		33,3	
Kompressor	Typ			Twin Rotary	
	Typ / GWP (Treibhauspotenzial)			R32 / 675	
Kältemittel	Werksfüllung / t CO ₂ eq.	kg		1,0 / 0,675	
	Steuerung			EEV	
	Ohne Füllung	m		10	
	Zusätzliche Füllmenge	g/m		20	
Gesamtleitungslänge	Luftdurchsatz	Nennwert	m ³ /Min. × Anz.	28 × 1	
		Min./Max.	m	5,0 / 30,0	
Höhenunterschied	IE zu AE	Max.	m	30	

* Der Schalldruckpegel wird im Eurovent-Programm nicht angegeben.
Hinweise:

1. Da wir unsere Produkte ständig weiterentwickeln, können technische Daten ohne Ankündigung geändert werden.
2. Die Leistungen basieren auf den folgenden Bedingungen (gemäß EN 14511)
 - Kühlbetrieb: Innentemperatur 27 °C DB / 19 °C WB, Außentemperatur 35 °C DB / 24 °C WB.
 - Heizbetrieb: Innentemperatur 20 °C DB / 15 °C WB, Außentemperatur 7 °C DB / 6 °C WB.
 - Die Verbindungsleitung hat Standardlänge und der Höhenunterschied (Außeneinheit – Inneneinheit) beträgt 0 m.
3. Die Schallpegelmessung erfolgt in einer Messkammer nach Normvorgaben. Da die Werte von den Umgebungsbedingungen abhängen, sind sie im realen Betrieb in der Regel höher.
4. Dieses Produkt enthält fluorierte Treibhausgase (R32).
5. Da wir unsere Produkte ständig weiterentwickeln, können sich Spezifikationen, Design und Funktionen ohne Vorankündigung ändern.

STANDARD-INVERTER (R32)

Hohe Leistung und großer Betriebsbereich

- **Betriebsbereich (Heizen) von -20 °C bis 18 °C (Min./Max.)**
- Das Innere des Klimageräts wird durch Trocknen des Wärmetauschers sauber gehalten (verhindert die Bildung von Schimmelpilzen und Gerüchen am Wärmetauscher).
- Die ausströmende Luft wird in 6 bequem per Fernbedienung einstellbaren Winkeln nach oben, unten, links und rechts verteilt.
- Smarte Sensoren (Temperatursensor + Drucksensor) helfen, die gewünschte Innentemperatur schneller zu erreichen.
- LGMV (Monitoring View) erleichtert die Wartung und Überwachung des Klimageräts per Smartphone.
- **Standard: WLAN (integriert)**
- **Standard: drahtlose Fernbedienung für die Inneneinheit**



LG nimmt am Eurovent ECP-Programm für LCP-HP-Systeme teil. Den aktuellen Stand der Zertifizierung finden Sie unter: www.eurovent-certification.com

KOMBINATION				18	24
Leistung	Kühlen	Min./Nennwert/Max.	kW	2,00 / 5,00 / 7,00	2,70 / 6,80 / 7,70
	Heizen	Min./Nennwert/Max.	kW	2,30 / 5,80 / 6,10	3,00 / 6,90 / 7,24
Leistungsaufnahme	Kühlen	Min./Nennwert/Max.	kW	0,30 / 1,39 / 2,63	0,40 / 2,00 / 2,57
	Heizen	Min./Nennwert/Max.	kW	0,30 / 1,71 / 1,96	0,40 / 2,30 / 2,50
Betriebsstrom	Kühlen/Heizen	Nennwert	A	6,30 / 7,70	9,10 / 10,60
EER/COP			kWh/kWh	3,61 / 3,40	3,40 / 3,00
SEER/SCOP			kWh/kWh	6,80 / 4,00	6,70 / 3,90
P Design	Kühlen @ 35 °C		kW	5,0	6,8
	Heizen @ -10 °C		kW	4,1	5,0
Energielabel		Kühlen/Heizen		A++ / A+	A++ / A
Jährlicher Energieverbrauch		Kühlen/Heizen	kWh	257 / 1.365	355 / 1.795
Entfeuchtungsleistung			l/h	3,35	3,50
Schalldruckpegel* AE	Kühlen	Nennwert	dB(A)	47	48
	Heizen	Nennwert	dB(A)	52	52
Schalleistungspegel AE	Kühlen	Nennwert	dB(A)	63	65
	Heizen	Nennwert	dB(A)	-	-
Leitungsanschlüsse	Flüssigkeit/Gas	Außendurchm.	mm (Zoll)	Ø 6,35 (1/4) / Ø 12,7 (1/2)	Ø 9,52 (3/8) / Ø 15,88 (5/8)
	Anschlussart			Bördelverbindung	Bördelverbindung
Betriebsbereich (außen)	Kühlen	Min./Max.	°C	-15 / 50	-20 / 50
	Heizen	Min./Max.	°C	-20 / 18	-20 / 18
INNENEINHEIT				MJ18PC.NSK	MJ24PC.NSK
Artikelnummer				909-0512	909-0513
Spannungsversorgung	Ø / V / Hz			1 / 220-240 / 50	1 / 220-240 / 50
Leistungsaufnahme	Min. / Nom. / Max.	W		26 / 39 / 60	27 / 45 / 60
Luftdurchsatz		H / M / N	m ³ /Min.	15,8 / 12,4 / 10,0	16,9 / 12,8 / 10,4
Abmessungen	Gehäuse	B × H × T	mm	975 × 354 × 209	975 × 354 × 209
	Gehäuse		kg (lbs)	10,9 (24,0)	11,5 (25,4)
Gewicht	Transport		kg (lbs)	13,9 (30,6)	14,5 (32,0)
Schalldruckpegel*	Kühlen	H / M / N	dB(A)	44 / 38 / 34	46 / 41 / 36
Schalleistungspegel	Kühlen	Max.	dB(A)	59	65
Leitungsanschlüsse	Kondensatablauf	Außen/innen	mm	Ø 21,5 / 16,0	Ø 21,5 / 16,0
AUSSEINEINHEIT				UUB1.U20	UUC1.U40
Artikelnummer				909-0448	909-0451
Spannungsversorgung	Ø / V / Hz			1 / 220-240 / 50	1 / 220-240 / 50
Schutzschalter		Min.	A	20	25
Netzkabel (inkl. Erdung)			Anz. × mm ²	3 × 2,5	3 × 2,5
Abmessungen	Netto	B × H × T	mm	870 × 650 × 330	950 × 834 × 330
	Gewicht	Netto	kg	44,5	57,7
Kompressor	Typ			Twin Rotary	Twin Rotary
				R32 / 675	R32 / 675
Kältemittel	Werksfüllung / t CO ₂ eq.		kg	1,2 / 0,810	1,9 / 1,283
	Steuerung			EEV	EEV
	Ohne Füllung			10	20
	Zusätzliche Füllmenge			20	40
	Luftdurchsatz	Nennwert		m ³ /Min. × Anz.	50 × 1
Gesamtleitungslänge		Min./Max.	m	5,0 / 35,0	5,0 / 50,0
Höhenunterschied	IE zu AE	Max.	m	30	30

* Der Schalldruckpegel wird im Eurovent-Programm nicht angegeben.
Hinweise:

1. Da wir unsere Produkte ständig weiterentwickeln, können technische Daten ohne Ankündigung geändert werden.
2. Die Leistungen basieren auf den folgenden Bedingungen (gemäß EN 14511)
 - Kühlbetrieb: Innentemperatur 27 °C DB / 19 °C WB, Außentemperatur 35 °C DB / 24 °C WB.
 - Heizbetrieb: Innentemperatur 20 °C DB / 15 °C WB, Außentemperatur 7 °C DB / 6 °C WB.
 - Die Verbindungsleitung hat Standardlänge und der Höhenunterschied (Außeneinheit – Inneneinheit) beträgt 0 m.
3. Die Schallpegelmessung erfolgt in einer Messkammer nach Normvorgaben. Da die Werte von den Umgebungsbedingungen abhängen, sind sie im realen Betrieb in der Regel höher.
4. Dieses Produkt enthält fluorierte Treibhausgase (R32).
5. Da wir unsere Produkte ständig weiterentwickeln, können sich Spezifikationen, Design und Funktionen ohne Vorankündigung ändern.

STANDARD-INVERTER (R32)

Hohe Leistung und großer Betriebsbereich

- US30F Betriebsbereich (Heizen) von -20 °C bis 18 °C (Min./Max.)
- US36F Betriebsbereich (Heizen) von -25 °C bis 18 °C (Min./Max.)
- Das Innere des Klimageräts wird durch Trocknen des Wärmetauschers sauber gehalten (verhindert die Bildung von Schimmelpilzen und Gerüchen am Wärmetauscher).
- Die ausströmende Luft wird in 6 bequem per Fernbedienung einstellbaren Winkeln nach oben, unten, links und rechts verteilt.
- Smarte Sensoren (Temperatursensor + Drucksensor) helfen, die gewünschte Innentemperatur schneller zu erreichen.
- LGMV (Monitoring View) erleichtert die Wartung und Überwachung des Klimageräts per Smartphone.
- **Standard: WLAN (integriert)**
- **Standard: drahtlose Fernbedienung für die Inneneinheit**

US30F / US36F



UUC1.U40 UUD3.U30



LG nimmt am Eurovent ECP-Programm für LCP-HP-Systeme teil. Den aktuellen Stand der Zertifizierung finden Sie unter: www.eurovent-certification.com

KOMBINATION			30	36	
Leistung	Kühlen	Min./Nennwert/Max. kW	3,2 / 8,0 / 9,0	3,8 / 9,5 / 12,5	
	Heizen	Min./Nennwert/Max. kW	3,6 / 9,0 / 10,0	4,3 / 10,8 / 13,4	
Leistungsaufnahme (Set)	Kühlen	Min./Nennwert/Max. kW	0,50 / 2,28 / 3,17	0,30 / 2,57 / 3,91	
	Heizen	Min./Nennwert/Max. kW	0,50 / 2,5 / 3,20	0,50 / 2,77 / 3,77	
Betriebsstrom	Kühlen/Heizen	Nennwert A	10,1 / 11,1	4,1 / 4,4	
EER/COP		kWh/kWh	3,51 / 3,60	3,70 / 3,90	
SEER/SCOP		kWh/kWh	7,0 / 4,3	6,10 / 3,85	
P Design	Kühlen @ 35 °C	kW	8	9,5	
	Heizen @ -10 °C	kW	5,4	8,7	
Energielabel	Kühlen/Heizen		A++ / A+	A++ / A	
Jährlicher Energieverbrauch	Kühlen/Heizen	kWh	400 / 1.758	545 / 3.164	
Entfeuchtungsleistung		l/h	2,9	3,8	
Schalldruckpegel* AE	Kühlen/Heizen	Nennwert dB(A)	50 / 52	50 / 50	
Schallleistungspegel AE	Kühlen	Nennwert dB(A)	68	66	
Leitungsanschlüsse	Flüssigkeit/Gas	mm (Zoll)	Ø 9,52 (3/8) / Ø 15,88 (5/8)	Ø 9,52 (3/8) / Ø 15,88 (5/8)	
	Anschlussart		Bördelverbindung	Bördelverbindung	
Betriebsbereich (außen)	Kühlen	Min./Max. °C	-20 / 50	-20 / 52	
	Heizen	Min./Max. °C	-20 / 18	-25 / 18	
INNENEINHEIT			US30F.NR0	US36F.NR0	
Artikelnummer			909-0430	909-0436	
Spannungsversorgung		Ø / V / Hz	1 / 220-240 / 50	1 / 220-240 / 50	
Leistungsaufnahme		H / M / N W	47 / 42 / 36	65 / 47 / 42	
Luftdurchsatz		H / M / N m³/Min.	21 / 17 / 13	25 / 21 / 17	
Abmessungen	Gehäuse	B x H x T mm	1.200 x 360 x 265	1.200 x 360 x 265	
Gewicht	Gehäuse	kg	18,3	18,3	
Schalldruckpegel*	Kühlen	H / M / N dB(A)	46,0 / 42,0 / 38,0	51,0 / 46,0 / 42,0	
Schallleistungspegel	Kühlen	Max. dB(A)	62	65	
Leitungsanschlüsse	Kondensatablauf	Außen/innen mm	Ø 21,5 / 16,0	Ø 21,5 / 16,0	
AUSSENEINHEIT			UUC1.U40	UUD3.U30	
Artikelnummer			909-0451	909-0453	
Spannungsversorgung		Ø / V / Hz	1 / 220-240 / 50	3 / 380-415 / 50	
Schutzschalter	Min.	A	25	20	
Netzkabel (inkl. Erdung)		Anz. x mm²	3 x 2,5	5 x 2,5	
Abmessungen	Netto	B x H x T mm	950 x 834 x 330	950 x 1.380 x 330	
Gewicht	Netto	kg	57,7	85	
Kompressor	Typ		Twin Rotary	Inverter Scroll	
	Typ / GWP (Treibhauspotenzial)		R32 / 675	R32 / 675	
Kältemittel	Werksfüllung / t CO ₂ eq.	kg	1,9 / 1,283	3,0 / 2,025	
	Ohne Füllung	m	20	20	
	Zusätzliche Füllmenge	g/m	40	40	
Lüfter	Luftdurchsatz	Nennwert	m³/Min. x Anz.	58 x 1	55 x 2
Gesamtleitungslänge	Min./Max.	m	5 / 50	5 / 85	
Höhenunterschied	IE zu AE	Max. m	30	30	

* Der Schalldruckpegel wird im Eurovent-Programm nicht angegeben.
Hinweise:

1. Da wir unsere Produkte ständig weiterentwickeln, können technische Daten ohne Ankündigung geändert werden.
2. Die Leistungen basieren auf den folgenden Bedingungen (gemäß EN 14511)
 - Kühlbetrieb: Innentemperatur 27 °C DB / 19 °C WB, Außentemperatur 35 °C DB / 24 °C WB.
 - Heizbetrieb: Innentemperatur 20 °C DB / 15 °C WB, Außentemperatur 7 °C DB / 6 °C WB.
 - Die Verbindungsleitung hat Standardlänge und der Höhenunterschied (Außeneinheit – Inneneinheit) beträgt 0 m.
3. Die Schallpegelmessung erfolgt in einer Messkammer nach Normvorgaben. Da die Werte von den Umgebungsbedingungen abhängen, sind sie im realen Betrieb in der Regel höher.
4. Dieses Produkt enthält fluorierte Treibhausgase (R32).
5. Da wir unsere Produkte ständig weiterentwickeln, können sich Spezifikationen, Design und Funktionen ohne Vorankündigung ändern.

KOMPAKT-INVERTER (R32)

Hohe Leistung bei einfacher Installation

- Ideale Lösung für kleine Unternehmen und Geschäfte.
- Das Innere des Klimageräts wird durch Trocknen des Wärmetauschers sauber gehalten (verhindert die Bildung von Schimmelpilzen und Gerüchen am Wärmetauscher).
- Die ausströmende Luft wird in 6 bequem per Fernbedienung einstellbaren Winkeln nach oben, unten, links und rechts verteilt.
- Smarte Sensoren (Temperatursensor + Drucksensor) helfen, die gewünschte Innentemperatur schneller zu erreichen.
- LGMV (Monitoring View) erleichtert die Wartung und Überwachung des Klimageräts per Smartphone.
- **Standard: WLAN (integriert)**
- **Standard: drahtlose Fernbedienung für die Inneneinheit**



LG nimmt am Eurovent ECP-Programm für LCP-HP-Systeme teil. Den aktuellen Stand der Zertifizierung finden Sie unter: www.eurovent-certification.com

KOMBINATION				30	36
Leistung	Kühlen	Min./Nennwert/Max.	kW	3,0 / 7,5 / 8,3	3,8 / 9,5 / 10,6
	Heizen	Min./Nennwert/Max.	kW	3,1 / 7,7 / 8,5	4,3 / 10,8 / 11,5
Leistungsaufnahme (Set)	Kühlen	Min./Nennwert/Max.	kW	0,50 / 2,31 / 2,77	0,60 / 3,06 / 3,67
	Heizen	Min./Nennwert/Max.	kW	0,40 / 2,14 / 2,78	0,60 / 3,0 / 3,72
Betriebsstrom	Kühlen/Heizen	Nennwert	A	10,1 / 9,3	13,6 / 13,3
EER / COP			kWh/kWh	3,25 / 3,60	3,10 / 3,60
SEER/SCOP			kWh/kWh	6,8 / 4,1	6,4 / 4,1
P Design	Kühlen @ 35 °C		kW	7,5	9,5
	Heizen @ -10 °C		kW	4,3	5,8
Energielabel	Kühlen/Heizen			A++ / A+	A++ / A+
Jährlicher Energieverbrauch	Kühlen/Heizen		kWh	386 / 1.468	520 / 1.980
Entfeuchtungsleistung			l/h	3,0	3,5
Schalldruckpegel* AE	Kühlen/Heizen	Nennwert	dB(A)	50 / 54	54 / 56
Schallleistungspegel AE	Kühlen	Nennwert	dB(A)	67	70
Leitungsanschlüsse	Flüssigkeit/Gas		mm (Zoll)	Ø 9,52 (3/8) / Ø 15,88 (5/8)	Ø 9,52 (3/8) / Ø 15,88 (5/8)
	Anschlussart			Bördelverbindung	Bördelverbindung
Betriebsbereich (außen)	Kühlen	Min./Max.	°C	-10 / 48	-20 / 50
	Heizen	Min./Max.	°C	-15 / 18	-15 / 18
INNENEINHEIT				US30F.NR0	US36F.NR0
Artikelnummer				909-0430	909-0436
Spannungsversorgung			Ø / V / Hz	1 / 220 / 240 / 50	1 / 220 / 240 / 50
Leistungsaufnahme		H / M / N	W	47 / 42 / 36	65 / 47 / 42
Luftdurchsatz		H / M / N	m³/Min.	21 / 17 / 13	25 / 21 / 17
Abmessungen	Gehäuse	B × H × T	mm	1.200 × 360 × 265	1.200 × 360 × 265
	Gewicht	Gehäuse	kg	18,3	18,3
Schalldruckpegel*	Kühlen	H / M / N	dB(A)	46,0 / 42,0 / 38,0	51,0 / 46,0 / 42,0
Schallleistungspegel	Kühlen	Max.	dB(A)	62	65
Leitungsanschlüsse	Kondensatablauf	Außen/innen	mm	Ø 21,5 / 16,0	Ø 21,5 / 16,0
AUSSENEINHEIT				UUB1.U20	UUC1.U40
Artikelnummer				909-0448	909-0451
Spannungsversorgung			Ø / V / Hz	1 / 220 / 240 / 50	1 / 220 / 240 / 50
Schutzschalter		Min.	A	20	25
Netzkabel (inkl. Erdung)			Anz. × mm²	3 × 2,5	3 × 2,5
Abmessungen	Netto	B × H × T	mm	870 × 650 × 330	950 × 834 × 330
	Gewicht	Netto	kg	44,5	57,7
Kompressor	Typ			Twin Rotary	Twin Rotary
	Typ / GWP (Treibhauspotenzial)			R32 / 675	R32 / 675
Kältemittel	Werksfüllung / t CO ₂ eq.		kg	1,2 / 0,81	1,9 / 1,283
	Ohne Füllung		m	10	20
	Zusätzliche Füllmenge		g/m	40	40
Lüfter	Luftdurchsatz	Nennwert	m³/Min. × Anz.	50 × 1	58 × 1
	Gesamtleitungslänge	Min./Max.	m	5 / 35	5 / 50
Höhenunterschied	IE zu AE	Max.	m	30	30

* Der Schalldruckpegel wird im Eurovent-Programm nicht angegeben.
Hinweise:

1. Da wir unsere Produkte ständig weiterentwickeln, können technische Daten ohne Ankündigung geändert werden.
2. Die Leistungen basieren auf den folgenden Bedingungen (gemäß EN 14511)
 - Kühlbetrieb: Innentemperatur 27 °C DB / 19 °C WB, Außentemperatur 35 °C DB / 24 °C WB.
 - Heizbetrieb: Innentemperatur 20 °C DB / 15 °C WB, Außentemperatur 7 °C DB / 6 °C WB.
 - Die Verbindungsleitung hat Standardlänge und der Höhenunterschied (Außeneinheit – Inneneinheit) beträgt 0 m.
3. Die Schallpegelmessung erfolgt in einer Messkammer nach Normvorgaben. Da die Werte von den Umgebungsbedingungen abhängen, sind sie im realen Betrieb in der Regel höher.
4. Dieses Produkt enthält fluorierte Treibhausgase (R32).
5. Da wir unsere Produkte ständig weiterentwickeln, können sich Spezifikationen, Design und Funktionen ohne Vorankündigung ändern.

LÖSUNGEN FÜR RLT-GERÄTE



Beispielanwendungen

Wirtschaftliche Lösung für Anwendungen mit RLT-Geräten.

Rückluft-/Raumtemperatursteuerung

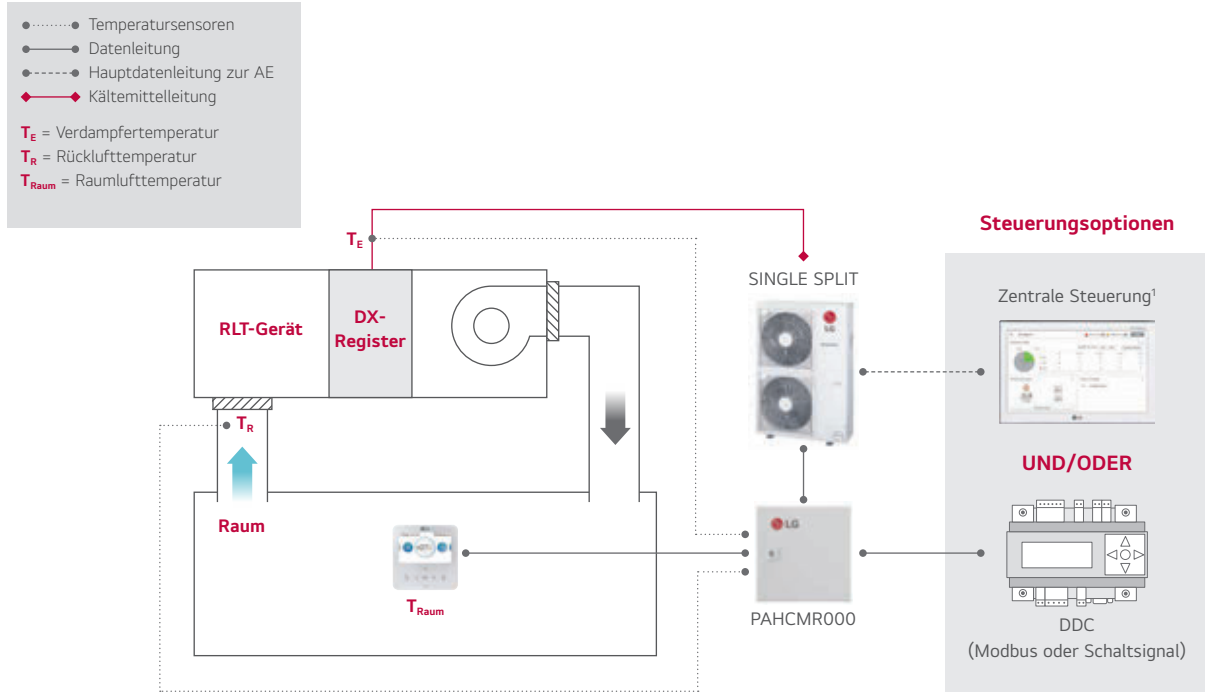

Zulufttemperatursteuerung

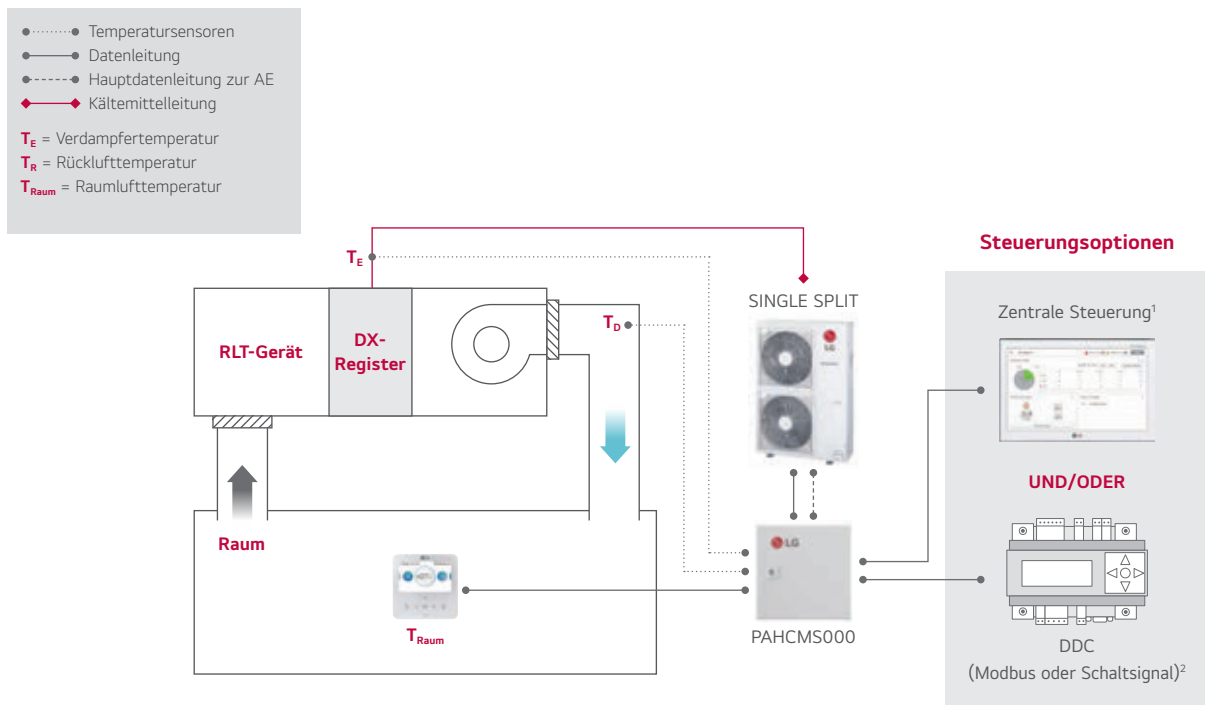

1. Bei Verwendung einer zentralen Steuerung ist PI 485 (PMNFP14A1) erforderlich.
 2. Bei Nutzung eines DDC mit Schaltsignal sollte die Zulufttemperatur gemessen und DDC-seitig geregelt werden.
 3. Weitere Einzelheiten finden Sie im Produkthandbuch des Kommunikations-Kits.

Kommunikations-Kit

PAHCMR000 / PAHCMS000



Technische Daten

MODELL	ARTIKEL-NUMMER	Kombination		Beschreibung	Abmessungen (mm)		
		Außeneinheit	Zentrale Steuerung		B	H	T
PAHCMR000	909-1352	Single Split	•	Rück-/Raumlufttemperaturregelung durch DDC oder LG Einzel-/Zentralsteuerung	300	300	155
PAHCMS000	909-1353	Single Split	•	Zulufttemperaturregelung durch DDC oder LG Einzel-/Zentralsteuerung	380	300	155

Funktionsübersicht für Kommunikations-Kit

Funktionsliste*	PAHCMR000	PAHCMS000	Hinweise:
Betrieb	Ein/Aus	Ein/Aus	
Betriebsmodus ¹	Kühlen/Heizen	Kühlen/Heizen	
Rückluft(raum)temperatur	16–30 °C	-	
Zulufttemperatur ²	-	16–30 °C	Verfügbar bei der Verwendung von DDC mit Modbus oder LG Steuerung
Lüftergeschwindigkeit ³	Niedrig/Mittel/Hoch	Niedrig/Mittel/Hoch	Je nach Bedingungen möglicherweise nicht verfügbar
Temperatur-Zwangsabschaltung	Ein/Aus	-	Verfügbar bei Verwendung von DDC mit Schaltsignal
Leistungssteuerung	-	•	Verfügbar bei Verwendung von DDC mit Modbus oder Schaltsignal
Betrieb	Ein/Aus	Ein/Aus	
Betriebsmodus ¹	Kühlen/Heizen	Kühlen/Heizen	Verfügbar bei Verwendung von DDC mit Modbus oder LG Steuerung
Lüftergeschwindigkeit	Niedrig/Mittel/Hoch	Niedrig/Mittel/Hoch	
Fehlermeldung	•	•	
Kompressor Ein/Aus	Ein/Aus	Ein/Aus	Verfügbar bei Verwendung von DDC mit Modbus oder individueller LG Steuerung PAHCMR000 bietet diese Funktion nicht, wenn DDC mit Schaltsignal verwendet wird

1. Die verfügbaren Betriebsmodi können je nach Einstellung des RLT-Geräte-Kommunikations-Kits abweichen.

2. Der Bereich kann je nach Art der Steuerung abweichen.

3. Um die Lüftergeschwindigkeit zu steuern und zu überwachen, müssen die DO-Ports für den Lüfterstatus mit der Lüftereinheit verbunden werden.

* Abhängig von der Einstellung des Kommunikations-Kits sind einige Funktionen möglicherweise nicht verfügbar. Weitere Informationen finden Sie im Produkthandbuch.

Kombinationstabelle

Modellbezeichnung	R32				R410A		
	UUA1.U10	UUB1.U20	UUC1.U40	UUD3.U30	UU70W.U34	UU85W.U74	
Leistungsbereich	kBtu/h	9–18	18–30	24–36	36–60	70	85
	kW	2,5–5,0	5,0–8,0	6,8–10,0	10,0–14,6	20,0	25,0
PAHCMR000	-	○	○	○	○	○	
PAHCMS000	-	○	○	○	○	○	

※ ○: Verfügbar -: Nicht verfügbar

ZUBEHÖR



UVnano™ Filter-Box

Die UVnano Filter-Box von LG sorgt besonders effektiv für ein sicheres Raumklima, indem verschiedene Schadstoffe wie Ultrafeinstaub, Bakterien und Viren in Form von Tröpfchen aufgefangen und entfernt werden.



UVnano Filter-Box-Kit (inklusive ePM₁-Filter)
PBM13M3UA0/PBM13M2UA0/PBM13M1UA0

ePM₁-Filter
FBM13M3UA0/FBM13M2UA0/FBM13M1UA0

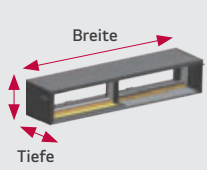
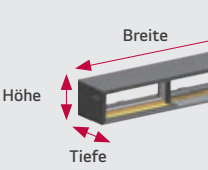
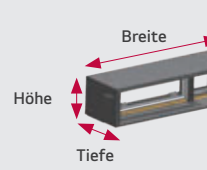
Plattform	Einheit	M3-PLATTFORM	M2-PLATTFORM	M1-PLATTFORM	
Modellbezeichnung		PBM13M3UA0	PBM13M2UA0	PBM13M1UA0	
Artikelnummer		909-1387	909-1386	909-1385	
UVnano Filter-Box für Kanalklimageräte	-				
Abmessungen (B × H × T)	mm	1.250 × 360 × 280	1.250 × 270 × 280	900 × 270 × 280	
Versandabmessungen (B × H × T)	mm	1.440 × 430 × 377	1.440 × 340 × 377	1.048 × 340 × 377	
Nettogewicht	kg	12,7	11,6	9,1	
Vorfilter (1)	Abmessungen (B × H × T)	mm	596 × 377 × 4	596 × 247 × 4	596 × 247 × 4
	Gitter	-	34 × 39	34 × 39	34 × 39
	Farbe		Schwarz	Schwarz	Schwarz
	Anzahl		2	2	1
Vorfilter (2)	Abmessungen (B × H × T)	mm	-	-	247 × 247 × 4
	Gitter	-	-	-	34 × 39
	Farbe		-	-	Schwarz
	Anzahl		-	-	1
UVnano	Wellenlänge	nm	275	275	275
	Anzahl UVC LEDs		8	8	8
Filter (1)	Modell		FBM13M3UA0	FBM13M2UA0	FBM13M1UA0
	Abmessungen (B × H × T)	mm	600 × 341 × 50,8	600 × 251 × 50,8	600 × 251 × 50,8
	Anzahl		2	2	1
	Klasse		ePM ₁ , 65 %*	ePM ₁ , 65 %	ePM ₁ , 65 %
Filter (2)	Abmessungen (B × H × T)	mm	-	-	250 × 251 × 50,8
	Anzahl		-	-	1
	Klasse		-	-	ePM ₁ , 65 %

* Klasse: ISO 16890

LG WLAN-Modul

Mit einem Android- oder iOS-Smartphone und dem WLAN-Modul lässt sich das Klimagerät über das Internet steuern.



PWFMD200

Funktionen

- Mit einem WLAN-fähigen Gerät können Sie über die ThinQ Mobile App jederzeit und überall auf Ihre Geräte zugreifen.
- Damit kann das Gerät aus der Ferne ein- oder ausgeschaltet werden
- LGs exklusive App zur Steuerung von Hausgeräten (ThinQ)
- Einfache Bedienung für eine Vielzahl von Funktionen:
 - Ein/Aus
 - Betriebsmodus
 - Aktuelle/eingestellte Temperatur
 - Lüftergeschwindigkeit
 - Lamellensteuerung*
 - Zeitplanung (Schlaf, wöchentlich ein/aus)
 - Energieüberwachung**
 - Filtermanagement
 - Fehlerdiagnose
 - Luftreinigung***

MODELL	PWFMD200
Artikelnummer	909-3190
Abmessungen (B x H x T, mm)	48 x 68 x 14
Anschließbare Produkte	System-Klimageräte***
Anbindung	Inneneinheit 1:1
Kommunikationsfrequenz	2,4 GHz
Funkstandard	IEEE 802.11b/g/n
Voraussetzungen	ThinQ (Android v4.1 (Jellybean) oder höher, iPhone iOS 9.0 oder höher)
Optionales Verlängerungskabel	PWYREW000 (10 m Verlängerung)

Hinweise:
 1. Der Funktionsumfang kann je nach Modell der IE unterschiedlich sein.
 2. Die Benutzeroberfläche der Anwendung wird weiter überarbeitet und verbessert.
 3. Die Anwendung ist für die Verwendung mit Smartphones optimiert, sodass sie auf Tablet-Geräten möglicherweise nicht ideal funktioniert.
 * Je nach Typ der Inneneinheit ist die Lamellensteuerung möglicherweise nicht möglich.
 ** LG Zentralsteuerung und PDI sind für diese Funktion erforderlich.
 *** Bitte wenden Sie sich bezüglich der Kompatibilität mit der Inneneinheit an die regionale LG Niederlassung.



GERÄTE
SINGLE SPLIT

Übersicht

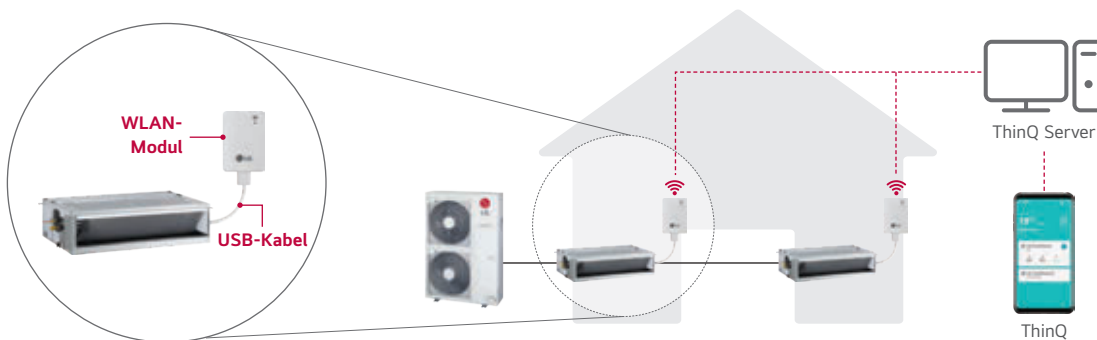

※ Suchen Sie „ThinQ“ im Google Play oder Apple App Store und laden Sie die App herunter.
 ※ Internetzugang mit WLAN-Verbindung muss verfügbar sein.
 ※ Da wir die ThinQ App ständig weiterentwickeln, können sich Spezifikationen, Design und Funktionen ohne Vorankündigung ändern.

Standard-Kabelfernbedienung



Standard III
PREMTB101



Standard III
PREMTBB11



Standard II
PREMTB001



Standard II
PREMTBB01

MODELL	PREMTB101 PREMTBB11	PREMTB001 PREMTBB01
Artikelnummer	909-3197 909-3198	909-3192 909-3193
Betriebsmodus	Ein/Aus, Lüftergeschwindigkeit, Temperatureinstellung	
Weitere Moduseinstellungen	Kühlen, Heizen, Auto, Entfeuchten, Lüften	
Auto Swing / Lamellensteuerung	•	•
Zeitsteuerung	Einfach / Schlaf / Ein-Aus / Wöchentlich / Urlaub	
Zeitanzeige	•	•
Autostart nach Stromausfall	•	•
Kindersicherung	•	•
Betriebsstatus-LED	•	•
Raumtemperaturanzeige	•	•
Empfänger für Funkfernbedienung	-	•
Abmessungen (B x H x T, mm)	120 x 120 x 16	120 x 121 x 16
Hintergrundbeleuchtung	•	•

Fernbedienung PI 485



PWLSSB21H



PMNFP14A1

Stromversorgung: 220 VAC, 50/60 Hz, einphasig

Max. Anzahl der Inneneinheiten, die angeschlossen werden können:

64 Einheiten

Passende Modelle: RAC / Multi / Single / Thermo V

※ Passende Modelle entnehmen Sie bitte dem jeweiligen Produkthandbuch.

Potenzialfreie Kontakte



PDRYCB000



PDRYCB400



PDRYCB320



PDRYCB500

MODELL	PDRYCB000	PDRYCB400	PDRYCB320	PDRYCB500
Artikelnummer	909-1311	909-1314	909-1313	909-1315
Schaltkontakte	1 Kontakt	2 Kontakte	8 Kontakte	Modbus RTU
Leistungsaufnahme	220 VAC von externer Stromquelle	5 + 12 VDC von der Platine der Inneneinheit	5 + 12 VDC von der Platine der Inneneinheit	5 + 12 VDC von der Platine der Inneneinheit
Spannungseingang/potenzialfreier Eingang	-	•	•	-
Ein/Aus-Steuerung	•	•	•	•
Sperren/Entsperren	-	•	-	-
Einstellung der Lüftergeschwindigkeit	-	-	•	•
Thermo aus	-	•	•	-
Energiesparen	-	•	-	-
Temperatureinstellung	-	•	•	•
Fehlerüberwachung	•	•	•	•
Betriebskontrolle	•	•	•	•

※ Passende Modelle entnehmen Sie bitte dem jeweiligen Produkthandbuch.

Kompatibilitätsliste für Zubehör (Inneneinheit)

Deckenkassette (4-Wege)

Kategorie	Produkt	Anmerkungen	UT09FH.NQ0 UT12FH.NQ0 CT09F.NR0 CT12F.NR0 CT18F.NQ0	
Drahtlose Fernbedienung	PQWRHQ0FDB	Wärmepumpe	○	
	PWLSSB21H	Wärmepumpe	○	
Kabelgebundene Fernbedienung	Einfach	PQRCVCL0Q (W)	Einfach	○
		PQRCHCA0Q (W)	Für Hotels	○
	Standard	PREMTB001	Standard II (weiß)	○
		PREMTBB01	Standard II (schwarz)	○
		PREMTB101	Standard III (weiß)	○
		PREMTBB11	Standard III (schwarz)	○
	Premium	PREMTA000 (A/B)	Premium	○
Potenzialfreier Kontakt	Einfacher Kontakt	PDRYCB000	Einfacher potenzialfreier Kontakt	○
	Typ	PDRYCB400	Potenzialfreier Kontakt (2-fach) (für Absenkung)	○
		PDRYCB300	Für Drittanbieterthermostat	○
		PDRYCB320	Für Drittanbieterthermostat (Analogeingang)	○
		PDRYCB500	Für Modbus	○
Gateway	PI 485	PHNFP14A0	Ohne Gehäuse	X
		PSNFP14A0	Mit Gehäuse	X
Weitere	Raumtemperatursensor	PQRSTA0	-	○
	Zonensteuerungseinheit	ABZCA	-	X
	CO ₂ -Sensor	PES-C0RV0	Für ERV, ERV DX Inneneinheiten	X
	Gruppensteuerungskabel	PZCWRCG3	0,25 m	○
	2-fach-Fernbedienungskabel	PZCWRC2	0,25 m	○
	Verlängerungskabel	PZCWRC1	10 m	○
	WLAN-Modul ²	PWFMD200	-	○
	Personenerkennung	PTVSMA0	-	X
	Ablaufpumpe	ABDPG	-	X
	Ionisator	PAS-NATDR2	-	○

Hinweise:

- : Verfügbar X: Nicht verfügbar -: Nicht zutreffend
- Einige erweiterte Funktionen, die von einzelnen Steuergeräten unterstützt werden, sind möglicherweise nicht verfügbar.
- Einige Funktionen werden möglicherweise nicht unterstützt.
- Die Wahl einer drahtlosen Fernbedienung für Kanalklimageräte erfordert entweder einen Anschluss an die kabelgebundene Fernbedienung (Standard II) oder einen IR-Empfänger, der an das Kanalklimagerät angeschlossen wird, um das Signal zu empfangen.
- Weitere Details entnehmen Sie bitte dem BECON Produkthandbuch oder dem Handbuch des jeweiligen Produkts ([http://partner.lge.com/global: Home > Doc.Library > Produkt > Steuerung \(BECON\)](http://partner.lge.com/global: Home > Doc.Library > Produkt > Steuerung (BECON)))).
- Da wir unsere Produkte ständig weiterentwickeln, können sich Spezifikationen, Design, Modellbezeichnung und Funktionen ohne Vorankündigung ändern.

Kompatibilitätsliste für Zubehör (Inneneinheit)

Deckenkassette (4-Wege)

Kategorie	Produkt	Anmerkungen	UT18FH.NB0 UT24FH.NA0 UT30FH.NA0 UT36FH.NA0 UT42FH.NA0 UT48FH.NA0 UT60FH.NA0 CT24F.NB0 UT30F.NB0 UT36F.NA0 UT42F.NA0 UT48F.NA0 UT60F.NA0	
Drahtlose Fernbedienung	PQWRHQ0FDB	Wärmepumpe	○	
	PWLSSB21H	Wärmepumpe	○	
Kabelgebundene Fernbedienung	Einfach	PQRCVCL0Q (W)	Einfach	○
		PQRCHCA0Q (W)	Für Hotels	○
	Standard	PREMTB001	Standard II (weiß)	○
		PREMTBB01	Standard II (schwarz)	○
		PREMTB101	Standard III (weiß)	○
		PREMTBB11	Standard III (schwarz)	○
Premium	PREMTA000 (A/B)	Premium	○	
Potenzialfreier Kontakt	Einfacher Kontakt	PDRYCB000	Einfacher potenzialfreier Kontakt	○
		PDRYCB400	Potenzialfreier Kontakt (2-fach) (für Absenkung)	○
	Typ	PDRYCB300	Für Drittanbieterthermostat	○
		PDRYCB320	Für Drittanbieterthermostat (Analogeingang)	○
		PDRYCB500	Für Modbus	○
Gateway	PI 485	PHNFP14A0	Ohne Gehäuse	X
		PSNFP14A0	Mit Gehäuse	X
Weitere	Raumtemperatursensor	PQRSTA0	-	○
	Zonensteuerungseinheit	ABZCA	-	X
	CO ₂ -Sensor	PES-C0RV0	Für ERV, ERV DX Inneneinheiten	X
	Gruppensteuerungskabel	PZCWRCG3	0,25 m	○
	2-fach-Fernbedienungskabel	PZCWRC2	0,25 m	○
	Verlängerungskabel	PZCWRC1	10 m	○
	WLAN-Modul ²	PWFMD200	-	○
	Personenerkennung	ABDPG	-	X
	Ablaufpumpe	PTAHYP0	-	○
	Ionisator	PAS-NATDR2	-	○

Hinweise:

- : Verfügbar X: Nicht verfügbar -: Nicht zutreffend Integriert: Im Lieferumfang enthalten
- Einige erweiterte Funktionen, die von einzelnen Steuergeräten unterstützt werden, sind möglicherweise nicht verfügbar.
- Einige Funktionen werden möglicherweise nicht unterstützt.
- Die Wahl einer drahtlosen Fernbedienung für Kanalklimageräte erfordert entweder einen Anschluss an die kabelgebundene Fernbedienung (Standard II) oder einen IR-Empfänger, der an das Kanalklimagerät angeschlossen wird, um das Signal zu empfangen.
- Weitere Details entnehmen Sie bitte dem BECON Produkthandbuch oder dem Handbuch des jeweiligen Produkts ([http://partner.lge.com/global:Home>Doc.Library>Produkt>Steuerung\(BECON\)](http://partner.lge.com/global:Home>Doc.Library>Produkt>Steuerung(BECON))).
- Da wir unsere Produkte ständig weiterentwickeln, können sich Spezifikationen, Design, Modellbezeichnung und Funktionen ohne Vorankündigung ändern.

Kanalklimageräte (mittlere statische Pressung)

Kategorie	Produkt	Anmerkungen	UM12FH.N10 UM18FH.N10 UM24FH.N20 UM30FH.N20 UM36FH.N30 UM42FH.N30 UM48FH.N30 CM18F.N10 CM24F.N10 UM30F.N10 UM36F.N20 UM42F.N20 UM48F.N30 UM60F.N30	
Drahtlose Fernbedienung	PQWRHQ0FDB	Wärmepumpe	○ ³	
	PWLSSB21H	Wärmepumpe	○ ³	
Kabelgebundene Fernbedienung	Einfach	PQRCVCL0Q (W)	Einfach	○
		PQRCHCA0Q (W)	Für Hotels	○
	Standard	PREMTB001	Standard II (weiß)	○
		PREMTBB01	Standard II (schwarz)	○
		PREMTB101	Standard III (weiß)	○
		PREMTBB11	Standard III (schwarz)	○
Premium	PREMTA000 (A/B)	Premium	○	
IR-Empfänger	PWLRVN000	-	○	
Potenzialfreier Kontakt	Einfacher Kontakt	PDRYCB000	Einfacher potenzialfreier Kontakt	○
		PDRYCB400	Potenzialfreier Kontakt (2-fach) (für Absenkung)	○
	Typ	PDRYCB300	Für Drittanbieterthermostat	○
		PDRYCB320	Für Drittanbieterthermostat (Analogeingang)	○
		PDRYCB500	Für Modbus	○
Gateway	PI 485	PHNFP14A0	Ohne Gehäuse	X
		PSNFP14A0	Mit Gehäuse	X
Weitere	Raumtemperatursensor	PQRSTA0	-	○
	Zonensteuerungseinheit	ABZCA	-	○
	CO ₂ -Sensor	PES-CORV0	Für ERV, ERV DX Inneneinheiten	X
	Gruppensteuerungskabel	PZCWRCG3	0,25 m	○
	2-fach-Fernbedienungskabel	PZCWRC2	0,25 m	○
	Verlängerungskabel	PZCWRC1	10 m	○
	WLAN-Modul ²	PWFMD200	-	○
	Personenerkennung	PTVSMA0	-	X
	Ablaufpumpe	ABDPG	-	○ (integriert)
	UVnano Filter-Box-Kit	PBM13M1UA0	Für M1	○
		PBM13M2UA0	Für M2	○
		PBM13M3UA0	Für M3	○
	Hocheffizienter Filter (Hauptfilter der Filter-Box)	FBM13M1UA0	Für M1 UVnano Filter-Box	○
FBM13M2UA0		Für M2 UVnano Filter-Box	○	
FBM13U3UA0		Für M3 UVnano Filter-Box	○	

Hinweise:

1. ○: Verfügbar X: Nicht verfügbar -: Nicht zutreffend Integriert: Im Lieferumfang enthalten
2. Einige erweiterte Funktionen, die von einzelnen Steuergeräten unterstützt werden, sind möglicherweise nicht verfügbar.
3. Einige Funktionen werden möglicherweise nicht unterstützt.
4. Die Wahl einer drahtlosen Fernbedienung für Kanalklimageräte erfordert entweder einen Anschluss an die kabelgebundene Fernbedienung (Standard II) oder einen IR-Empfänger, der an das Kanalklimagerät angeschlossen wird, um das Signal zu empfangen.
5. Weitere Details entnehmen Sie bitte dem BECON Produkthandbuch oder dem Handbuch des jeweiligen Produkts ([http://partner.lge.com/global: Home > Doc.Library > Produkt > Steuerung \(BECON\)\)](http://partner.lge.com/global: Home > Doc.Library > Produkt > Steuerung (BECON)))).
6. Installieren Sie den IR-Empfänger und die kabelgebundene Fernbedienung nicht an ein und demselben Gerät. Dies kann zu Fehlfunktionen führen.
7. Da wir unsere Produkte ständig weiterentwickeln, können sich Spezifikationen, Design, Modellbezeichnung und Funktionen ohne Vorankündigung ändern.

Kompatibilitätsliste für Zubehör (Inneneinheit)

Kanalklimageräte (niedrige statische Pressung)

Kategorie	Produkt	Anmerkungen	UL12FH.N50 UL18FH.N30 CL09F.N50 CL12F.N50 CL18F.N60 CL24F.N30	
Drahtlose Fernbedienung	PQWRHQ0FDB	Wärmepumpe	○ ³	
	PWLSSB21H	Wärmepumpe	○ ³	
Kabelgebundene Fernbedienung	Einfach	PQRCVCL0Q (W)	Einfach	○
		PQRCHCA0Q (W)	Für Hotels	○
	Standard	PREMTB001	Standard II (weiß)	○
		PREMTBB01	Standard II (schwarz)	○
		PREMTB101	Standard III (weiß)	○
		PREMTBB11	Standard III (schwarz)	○
	Premium	PREMTA000 (A/B)	Premium	○
IR-Empfänger	PWLRVN000	-	○	
Potenzialfreier Kontakt	Einfacher Kontakt	PDRYCB000	Einfacher potenzialfreier Kontakt	○
		PDRYCB400	Potenzialfreier Kontakt (2-fach) (für Absenkung)	○
	Typ	PDRYCB300	Für Drittanbieterthermostat	○
		PDRYCB320	Für Drittanbieterthermostat (Analogeingang)	○
		PDRYCB500	Für Modbus	○
Gateway	PI 485	PHNFP14A0	Ohne Gehäuse	X
		PSNFP14A0	Mit Gehäuse	X
Weitere	Raumtemperatursensor	PQRSTA0	-	○
	Zonensteuerungseinheit	ABZCA	-	○
	CO ₂ -Sensor	PES-C0RV0	Für ERV, ERV DX Inneneinheiten	X
	Gruppensteuerungskabel	PZCWRCG3	0,25 m	○
	2-fach-Fernbedienungskabel	PZCWRC2	0,25 m	○
	Verlängerungskabel	PZCWRC1	10 m	○
	WLAN-Modul ²	PWFMD200	-	○
	Personenerkennung	PTVSMA0	-	X
	Ablaufpumpe	ABDPG	-	○ (integriert)

Hinweise:

- : Verfügbar X: Nicht verfügbar -: Nicht zutreffend, Integriert: Im Lieferumfang enthalten.
- Einige erweiterte Funktionen, die von einzelnen Steuergeräten unterstützt werden, sind möglicherweise nicht verfügbar.
- Einige Funktionen werden möglicherweise nicht unterstützt.
- Die Wahl einer drahtlosen Fernbedienung für Kanalklimageräte erfordert entweder einen Anschluss an die kabelgebundene Fernbedienung (Standard II) oder einen IR-Empfänger, der an das Kanalklimagerät angeschlossen wird, um das Signal zu empfangen.
- Weitere Details entnehmen Sie bitte dem BECON Produkthandbuch oder dem Handbuch des jeweiligen Produkts ([http://partner.lge.com/global/Home>Doc.Library>Produkt>Steuerung\(BECON\)](http://partner.lge.com/global/Home>Doc.Library>Produkt>Steuerung(BECON)))).
- Installieren Sie den IR-Empfänger und die kabelgebundene Fernbedienung nicht an ein und demselben Gerät. Dies kann zu Fehlfunktionen führen.
- Da wir unsere Produkte ständig weiterentwickeln, können sich Spezifikationen, Design, Modellbezeichnung und Funktionen ohne Vorankündigung ändern.

Unterdeckengeräte

Kategorie	Produkt	Anmerkungen	UV18FH.N10 UV24FH.N20 UV30FH.N20 UV36FH.N20 UV42FH.N20	
Drahtlose Fernbedienung	PQWRHQ0FDB	Wärmepumpe	○	
	PWLSSB21H	Wärmepumpe	○	
Kabelgebundene Fernbedienung	Einfach	PQRCVCL0Q (W)	Einfach	X
		PQRCHCA0Q (W)	Für Hotels	X
	Standard	PREMTB001	Standard II (weiß)	○
		PREMTBB01	Standard II (schwarz)	○
		PREMTB101	Standard III (weiß)	○
		PREMTBB11	Standard III (schwarz)	○
	Premium	PREMTA000 (A/B)	Premium	○
Potenzialfreier Kontakt	Einfacher Kontakt	PDRYCB000	Einfacher potenzialfreier Kontakt	○
		PDRYCB400	Potenzialfreier Kontakt (2-fach) (für Absenkung)	○
	Typ	PDRYCB300	Für Drittanbieterthermostat	○
		PDRYCB320	Für Drittanbieterthermostat (Analogeingang)	○
		PDRYCB500	Für Modbus	○
Gateway	PI 485	PHNFP14A0	Ohne Gehäuse	X
		PSNFP14A0	Mit Gehäuse	X
Weitere	Raumtemperatursensor	PQRSTA0	-	○
	Zonensteuerungseinheit	ABZCA	-	X
	CO ₂ -Sensor	PES-C0RV0	Für ERV, ERV DX Inneneinheiten	X
	Gruppensteuerungskabel	PZCWRCG3	0,25 m	○
	2-fach-Fernbedienungskabel	PZCWRC2	0,25 m	○
	Verlängerungskabel	PZCWRC1	10 m	○
	WLAN-Modul ²	PWFMD200	-	○
	Personenerkennung	PTVSMA0	-	X
Ablaufpumpe	ABDPG	-	X	

Hinweise:

- : Verfügbar X: Nicht verfügbar -: Nicht zutreffend, Integriert: Im Lieferumfang enthalten.
- Einige erweiterte Funktionen, die von einzelnen Steuergeräten unterstützt werden, sind möglicherweise nicht verfügbar.
- Einige Funktionen werden möglicherweise nicht unterstützt.
- Die Wahl einer drahtlosen Fernbedienung für Kanalklimageräte erfordert entweder einen Anschluss an die kabelgebundene Fernbedienung (Standard II) oder einen IR-Empfänger, der an das Kanalklimagerät angeschlossen wird, um das Signal zu empfangen.
- Weitere Details entnehmen Sie bitte dem BECON Produkthandbuch oder dem Handbuch des jeweiligen Produkts (<http://partner.lge.com/global:Home> > Doc.Library > Produkt > Steuerung (BECON)).
- Da wir unsere Produkte ständig weiterentwickeln, können sich Spezifikationen, Design, Modellbezeichnung und Funktionen ohne Vorankündigung ändern.

Kompatibilitätsliste für Zubehör (Inneneinheit)

Wandgeräte

Kategorie	Produkt	Anmerkungen	MJ09PC.NSJ MJ12PC.NSJ MJ18PC.NSK MJ24PC.NSK US30F.NR0 US36F.NR0	
Drahtlose Fernbedienung	PQWRHQ0FDB	Wärmepumpe	○ (integriert)	
	PWLSSB21H	Wärmepumpe	○	
Kabelgebundene Fernbedienung	Einfach	PQRCVCL0Q (W)	Einfach	○
		PQRCHCA0Q (W)	Für Hotels	○
	Standard	PREMTB001	Standard II (weiß)	○
		PREMTBB01	Standard II (schwarz)	○
		PREMTB101	Standard III (weiß)	○
		PREMTBB11	Standard III (schwarz)	○
	Premium	PREMTA000 (A/B)	Premium	X
Potenzialfreier Kontakt	Einfacher Kontakt	PDRYCB000	Einfacher potenzialfreier Kontakt	○
		PDRYCB400	Potenzialfreier Kontakt (2-fach) (für Absenkung)	○
	Typ	PDRYCB300	Für Drittanbieterthermostat	○
		PDRYCB320	Für Drittanbieterthermostat (Analogeingang)	○
		PDRYCB500	Für Modbus	○
Gateway	PI 485	PHNFP14A0	Ohne Gehäuse	X
		PSNFP14A0	Mit Gehäuse	X
Weitere	Raumtemperatursensor	PQRSTA0	-	X
	Zonensteuerungseinheit	ABZCA	-	X
	CO ₂ -Sensor	PES-C0RV0	Für ERV, ERV DX Inneneinheiten	X
	Gruppensteuerungskabel	PZCWRCG3	0,25 m	X
	2-fach-Fernbedienungskabel	PZCWRC2	0,25 m	X
	Verlängerungskabel	PZCWRC1	10 m	○
	WLAN-Modul ²	PWFMD200	-	○ (integriert)
	Personenerkennung	PTVSAA0	-	X

Hinweise:

- : Verfügbar X: Nicht verfügbar -: Nicht zutreffend Integriert: Im Lieferumfang enthalten.
- Einige erweiterte Funktionen, die von einzelnen Steuergeräten unterstützt werden, sind möglicherweise nicht verfügbar.
- Haben das Produkt und die Fernbedienung unterschiedliche Entwicklungszeiten, sind einige Funktionen möglicherweise nicht verfügbar.
- Die Wahl einer drahtlosen Fernbedienung für Kanalklimageräte erfordert entweder einen Anschluss an die kabelgebundene Fernbedienung (Standard II) oder einen IR-Empfänger, der an das Kanalklimagerät angeschlossen wird, um das Signal zu empfangen.
- Weitere Details entnehmen Sie bitte dem BECON Produkthandbuch oder dem Handbuch des jeweiligen Produkts ([http://partner.lge.com/global: Home > Doc.Library > Produkt > Steuerung \(BECON\)](http://partner.lge.com/global: Home > Doc.Library > Produkt > Steuerung (BECON))).
- Da wir unsere Produkte ständig weiterentwickeln, können sich Spezifikationen, Design, Modellbezeichnung und Funktionen ohne Vorankündigung ändern.

Deckenkassetten (rund)

Kategorie	Produkt	Anmerkungen	UT36F.NY0 UT48F.NY0	
Drahtlose Fernbedienung	PQWRHQ0FDB	Wärmepumpe	○	
	PWLSSB21H	Wärmepumpe	○	
Kabelgebundene Fernbedienung	Einfach	PQRCVCL0Q (W)	Einfach	○
		PQRCHCA0Q (W)	Für Hotels	○
	Standard	PREMTB001	Standard II (weiß)	○
		PREMTBB01	Standard II (schwarz)	○
		PREMTB101	Standard III (weiß)	○
		PREMTBB11	Standard III (schwarz)	○
	Premium	PREMTA000 (A/B)	Premium	○
Potenzialfreier Kontakt	Einfacher Kontakt	PDRYCB000	Einfacher potenzialfreier Kontakt	○
		PDRYCB400	Potenzialfreier Kontakt (2-fach) (für Absenkung)	○
	Typ	PDRYCB300	Für Drittanbieterthermostat	○
		PDRYCB320	Für Drittanbieterthermostat (Analogeingang)	○
		PDRYCB500	Für Modbus	○
Gateway	PI 485	PHNFP14A0	Ohne Gehäuse	X
		PSNFP14A0	Mit Gehäuse	X
Weitere	Raumtemperatursensor	PQRSTA0	-	○
	Zonensteuerungseinheit	ABZCA	-	X
	CO ₂ -Sensor	PES-C0RV0	Für ERV, ERV DX Inneneinheiten	X
	Gruppensteuerungskabel	PZCWRCG3	0,25 m	○
	2-fach-Fernbedienungskabel	PZCWRC2	0,25 m	X
	Verlängerungskabel	PZCWRC1	10 m	○
	WLAN-Modul ²	PWFMD200	-	○
	Luftreinigungs-Kit	PTAHYPO	-	○

Hinweise:

1. ○: Verfügbar X: Nicht verfügbar -: Nicht zutreffend Integriert: Im Lieferumfang enthalten.
2. Einige erweiterte Funktionen, die von einzelnen Steuergeräten unterstützt werden, sind möglicherweise nicht verfügbar.
3. Haben das Produkt und die Fernbedienung unterschiedliche Entwicklungszeiten, sind einige Funktionen möglicherweise nicht verfügbar.
4. Die Wahl einer drahtlosen Fernbedienung für Kanalklimageräte erfordert entweder einen Anschluss an die kabelgebundene Fernbedienung (Standard II) oder einen IR-Empfänger, der an das Kanalklimagerät angeschlossen wird, um das Signal zu empfangen.
5. Weitere Details entnehmen Sie bitte dem BECON Produkthandbuch oder dem Handbuch des jeweiligen Produkts ([http://partner.lge.com/global: Home > Doc.Library > Produkt > Steuerung \(BECON\)](http://partner.lge.com/global: Home > Doc.Library > Produkt > Steuerung (BECON)))).
6. Da wir unsere Produkte ständig weiterentwickeln, können sich Spezifikationen, Design, Modellbezeichnung und Funktionen ohne Vorankündigung ändern.

Kompatibilitätsliste für Zubehör (Inneneinheit)

Unterdeckengeräte

Kategorie	Produkt	Anmerkungen	UV18F.N10 UV24F.N10 UV30F.N10 UV36F.N20 UV42F.N20 UV48F.N20 UV60F.N20	
Drahtlose Fernbedienung	PQWRHQ0FDB	Wärmepumpe	○ (integriert)	
	PWLSSB21H	Wärmepumpe	○	
Kabelgebundene Fernbedienung	Einfach	PQRCVCL0Q (W)	Einfach	X
		PQRCHCA0Q (W)	Für Hotels	X
	Standard	PREMTB001	Standard II (weiß)	○
		PREMTBB01	Standard II (schwarz)	○
		PREMTB101	Standard III (weiß)	○
		PREMTBB11	Standard III (schwarz)	○
	Premium	PREMTA000 (A/B)	Premium	○
Potenzialfreier Kontakt	Einfacher Kontakt	PDRYCB000	Einfacher potenzialfreier Kontakt	○
		PDRYCB400	Potenzialfreier Kontakt (2-fach) (für Absenkung)	○
	Typ	PDRYCB300	Für Drittanbieterthermostat	○
		PDRYCB320	Für Drittanbieterthermostat (Analogeingang)	○
		PDRYCB500	Für Modbus	○
Gateway	PI 485	PHNFP14A0	Ohne Gehäuse	X
		PSNFP14A0	Mit Gehäuse	X
Weitere	Raumtemperatursensor	PQRSTA0	-	○
	Zonensteuerungseinheit	ABZCA	-	X
	CO ₂ -Sensor	PES-C0RV0	Für ERV, ERV DX Inneneinheiten	X
	Gruppensteuerungskabel	PZCWRCG3	0,25 m	○
	2-fach-Fernbedienungskabel	PZCWRC2	0,25 m	○
	Verlängerungskabel	PZCWRC1	10 m	○
	WLAN-Modul ²	PWFMD200	-	○
	Personenerkennung	PTVSAA0	-	X
	Ablaufpumpe	ABDPG	-	X

Hinweise:

- : Verfügbar X: Nicht verfügbar -: Nicht zutreffend Integriert: Im Lieferumfang enthalten.
- Einige erweiterte Funktionen, die von einzelnen Steuergeräten unterstützt werden, sind möglicherweise nicht verfügbar.
- Haben das Produkt und die Fernbedienung unterschiedliche Entwicklungszeiten, sind einige Funktionen möglicherweise nicht verfügbar.
- Die Wahl einer drahtlosen Fernbedienung für Kanalklimageräte erfordert entweder einen Anschluss an die kabelgebundene Fernbedienung (Standard II) oder einen IR-Empfänger, der an das Kanalklimagerät angeschlossen wird, um das Signal zu empfangen.
- Weitere Details entnehmen Sie bitte dem BECON Produkthandbuch oder dem Handbuch des jeweiligen Produkts ([http://partner.lge.com/global: Home > Doc.Library > Produkt > Steuerung \(BECON\)](http://partner.lge.com/global: Home > Doc.Library > Produkt > Steuerung (BECON))).
- Da wir unsere Produkte ständig weiterentwickeln, können sich Spezifikationen, Design, Modellbezeichnung und Funktionen ohne Vorankündigung ändern.

Konsolengeräte

Kategorie	Produkt	Anmerkungen	UQ09F.NA0 UQ12F.NA0 UQ18F.NA0	
Drahtlose Fernbedienung	PQWRHQ0FDB	Wärmepumpe	○ (integriert)	
	PWLSSB21H	Wärmepumpe	○	
Kabelgebundene Fernbedienung	Einfach	PQRCVCL0Q (W)	Einfach	○
		PQRCHCA0Q (W)	Für Hotels	○
	Standard	PREMTB001	Standard II (weiß)	○
		PREMTBB01	Standard II (schwarz)	○
		PREMTB101	Standard III (weiß)	○
		PREMTBB11	Standard III (schwarz)	○
	Premium	PREMTA000 (A/B)	Premium	○
Potenzialfreier Kontakt	Einfacher Kontakt	PDRYCB000	Einfacher potenzialfreier Kontakt	○
	Typ	PDRYCB400	Potenzialfreier Kontakt (2-fach) (für Absenkung)	○
		PDRYCB300	Für Drittanbieterthermostat	○
		PDRYCB320	Für Drittanbieterthermostat (Analogeingang)	○
		PDRYCB500	Für Modbus	○
Gateway	IE PI 485	PHNFP14A0	Ohne Gehäuse	X
		PSNFP14A0	Mit Gehäuse	X
Weitere	Raumtemperatursensor	PQRSTA0	-	○
	Zonensteuerungseinheit	ABZCA	-	X
	CO ₂ -Sensor	PES-C0RV0	Für ERV, ERV DX Inneneinheiten	X
	Gruppensteuerungskabel	PZCWRCG3	0,25 m	○
	2-fach-Fernbedienungskabel	PZCWRC2	0,25 m	○
	Verlängerungskabel	PZCWRC1	10 m	○
	WLAN-Modul ²	PWFMD200	-	○
Personenerkennung	PTVSA00	-	X	

Hinweise:

1. ○: Verfügbar X: Nicht verfügbar -: Nicht zutreffend Integriert: Im Lieferumfang enthalten.
2. Einige erweiterte Funktionen, die von einzelnen Steuergeräten unterstützt werden, sind möglicherweise nicht verfügbar.
3. Haben das Produkt und die Fernbedienung unterschiedliche Entwicklungszeiten, sind einige Funktionen möglicherweise nicht verfügbar.
4. Die Wahl einer drahtlosen Fernbedienung für Kanalklimageräte erfordert entweder einen Anschluss an die kabelgebundene Fernbedienung (Standard II) oder einen IR-Empfänger, der an das Kanalklimagerät angeschlossen wird, um das Signal zu empfangen.
5. Weitere Details entnehmen Sie bitte dem BECON Produkthandbuch oder dem Handbuch des jeweiligen Produkts ([http://partner.lge.com/global: Home > Doc.Library > Produkt > Steuerung \(BECON\)](http://partner.lge.com/global: Home > Doc.Library > Produkt > Steuerung (BECON)))).
6. Da wir unsere Produkte ständig weiterentwickeln, können sich Spezifikationen, Design, Modellbezeichnung und Funktionen ohne Vorankündigung ändern.

Kompatibilitätsliste für Zubehör (Außeneinheiten)

Außeneinheiten

Kategorie		Produkt	Anmerkungen	UUA1.U10	UUB1.U20 UUC1.U40 UUD3.U30
Zentrale Steuerung	Einfach	PQCSZ250S0	AC EZ	○	○
	AC Ez Touch	PACEZA000	AC Ez Touch	○	○
	AC Smart	PACSSA000	AC Smart 5	○	○
	ACP	PACP5A000	ACP 5	○	○
	AC Manager ²	PACM5A000	AC Manager 5	○	○
Einfach	PI 485	PMNFP14A1	PI 485-Gateway	○	○
	Winterregelung	PRVC2	Von MULTI V IV	-	-
	RLT-Geräte- Kommunikations-Kit	PAHCMR000	Rückluft- temperatursteuerung	X	○
		PAHCMS000	Zuluft- temperatursteuerung	X	○
	BACnet	PQNFB17C0	ACP BACnet	○	○
	LonWorks	PLNWKB000	ACP LonWorks	○	○
Weitere	PDI	PPWRDB000	PDI (Standard)	○	○
		PQNUD1S40	PDI (Premium)	○	○
	ACS IO-Modul	PEXPMB000	-	X	X

Hinweise:

- : Verfügbar X: Nicht verfügbar -: Nicht zutreffend
- Einige erweiterte Funktionen, die von einzelnen Steuergeräten unterstützt werden, sind möglicherweise nicht verfügbar.
- ACP oder AC Smart erforderlich.
- Die Kompatibilität der einzelnen Steuerungen (drahtlos/kabelgebunden) ist der Funktionsliste im Produkthandbuch der Inneneinheit zu entnehmen.
- Weitere Details entnehmen Sie bitte dem BECON Produkthandbuch oder dem Handbuch des jeweiligen Produkts ([http://partner.lge.com/global: Home> Doc.Library > Produkt > Steuerung \(BECON\)](http://partner.lge.com/global: Home> Doc.Library > Produkt > Steuerung (BECON))).
- Da wir unsere Produkte ständig weiterentwickeln, können sich Spezifikationen, Design, Modellbezeichnung und Funktionen ohne Vorankündigung ändern.

Außeneinheiten – Synchro

Kategorie		Produkt	Anmerkungen	UUD3.U30
Zentrale Steuerung	Einfach	PQCSZ250S0	AC EZ	○
	AC Ez Touch	PACEZA000	AC Ez Touch	○
	AC Smart	PACS5A000	AC Smart 5	X
	ACP	PACP5A000	ACP 5	X
	AC Manager ³	PACM5A000	AC Manager 5	X
Einfach	PI 485	PMNFP14A1	PI 485-Gateway	○
	Winterregelung	PRVC2	Von Serie MULTI V IV	X
	RLT-Geräte-Kommunikations-Kit	PAHCMR000	Rückluftsteuerung	X
		PAHCMS000	Zuluftregelung per DDC	X
	BACnet	PQNF17C0	ACP BACnet	X
LonWorks	PLNWKB000	ACP LonWorks	X	
Weitere	PDI	PPWRDB000	PDI (Standard)	X
		PQNUD1S40	PDI (Premium)	X
	ACS IO-Modul	PEXPMB000	-	X

Hinweise:

- : Verfügbar X: Nicht verfügbar -: Nicht zutreffend
- Einige erweiterte Funktionen, die von einzelnen Steuergeräten unterstützt werden, sind möglicherweise nicht verfügbar.
- ACP oder AC Smart erforderlich.
- Die Kompatibilität der einzelnen Steuerungen (drahtlos/kabelgebunden) ist der Funktionsliste im Produkthandbuch der Inneneinheit zu entnehmen.
- Weitere Details entnehmen Sie bitte dem BECON Produkthandbuch oder dem Handbuch des jeweiligen Produkts ([http://partner.lge.com/global: Home > Doc.Library > Produkt > Steuerung \(BECON\)](http://partner.lge.com/global: Home > Doc.Library > Produkt > Steuerung (BECON))).
- Da wir unsere Produkte ständig weiterentwickeln, können sich Spezifikationen, Design, Modellbezeichnung und Funktionen ohne Vorankündigung ändern.

H-INVERTER (R32)

UT09FH.NQ0 / UT12FH.NQ0

(Einheit: mm)

	BEZEICHNUNG
1	Gasleitungsanschluss
2	Anschluss für Flüssigkeitsleitung
3	Kondensatanschluss
4	Durchführung für Strom- und Datenkabel
5	Durchführung für Fernbedienungskabel
6	Lufteinlass
7	Luftauslass
8	Zierblende (Zubehör)
9	Eckabdeckung
10	Eckabdeckung für Display
11	Flexibler Ablaufschlauch
12	Frischluftzuführung

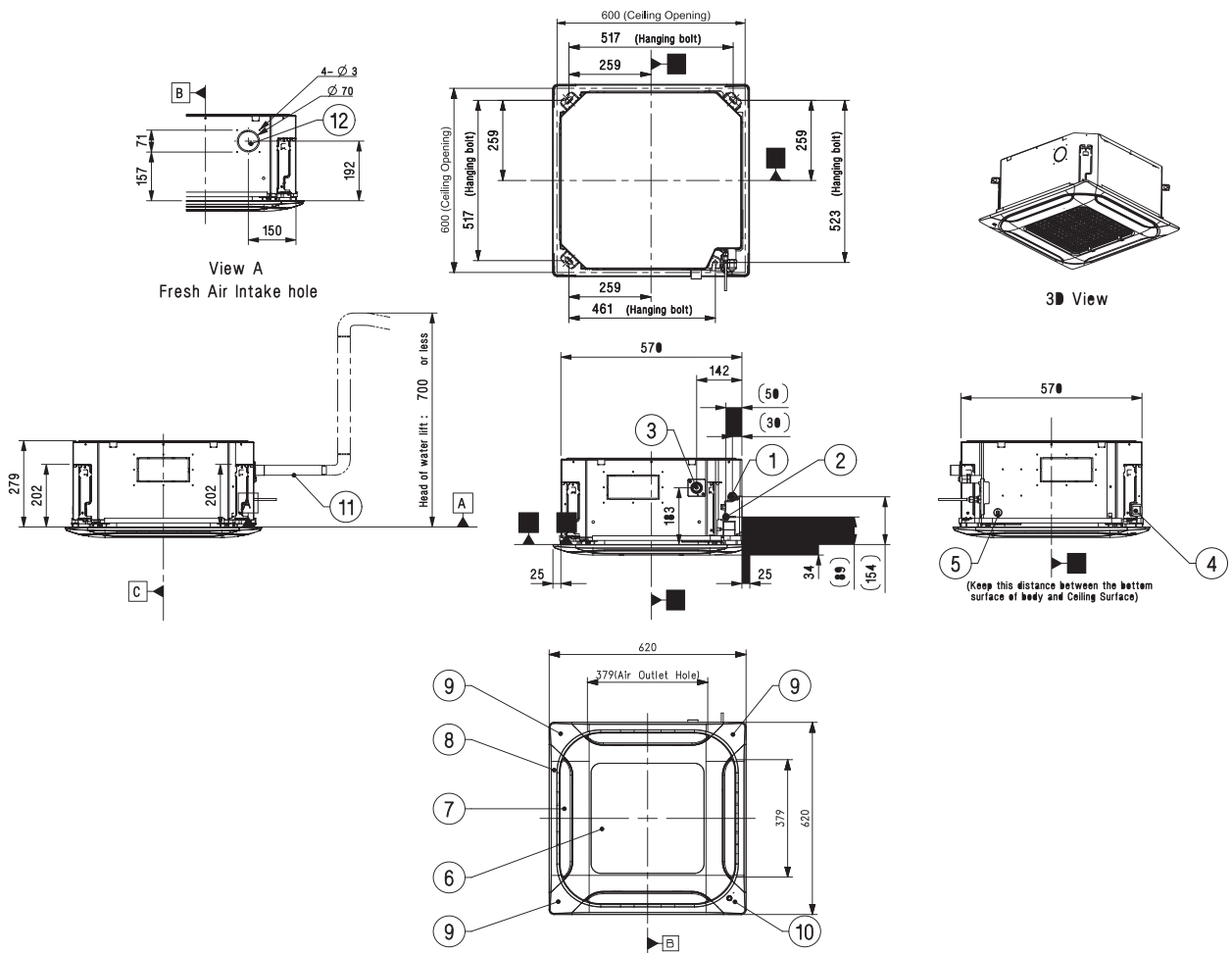

H-INVERTER (R32)

UT18FH.NB0

(Einheit: mm)

	BEZEICHNUNG
1	Gasleitungsanschluss
2	Anschluss für Flüssigkeitsleitung
3	Kondensatanschluss
4	Durchführung für Strom- und Datenkabel
5	Durchführung für Fernbedienungskabel
6	Lufteinlass
7	Luftauslass
8	Zierblende (Zubehör)
9	Eckabdeckung
10	Eckabdeckung für Display
11	Flexibler Ablaufschlauch

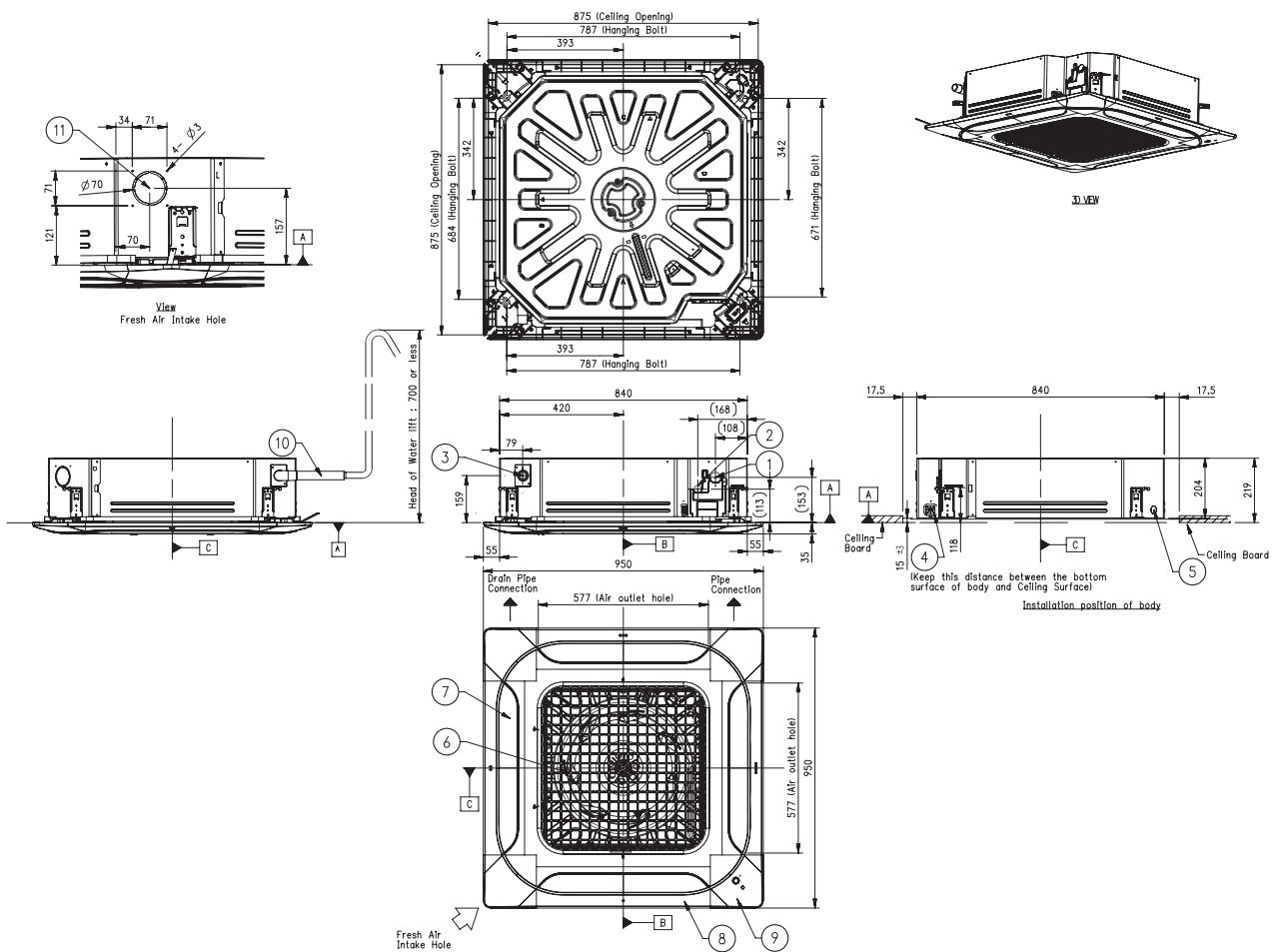

H-INVERTER (R32)

**UT24FH.NA0 / UT30FH.NA0 / UT36FH.NA0 / UT42FH.NA0
UT48FH.NA0 / UT60FH.NA0**

(Einheit: mm)

	BEZEICHNUNG
1	Gasleitungsanschluss
2	Anschluss für Flüssigkeitsleitung
3	Kondensatanschluss
4	Durchführung für Strom- und Datenkabel
5	Durchführung für Fernbedienungskabel
6	Lufteinlass
7	Luftauslass
8	Zierblende (Zubehör)
9	Eckabdeckung
10	Flexibler Ablaufschlauch
11	Frischluftzuführung

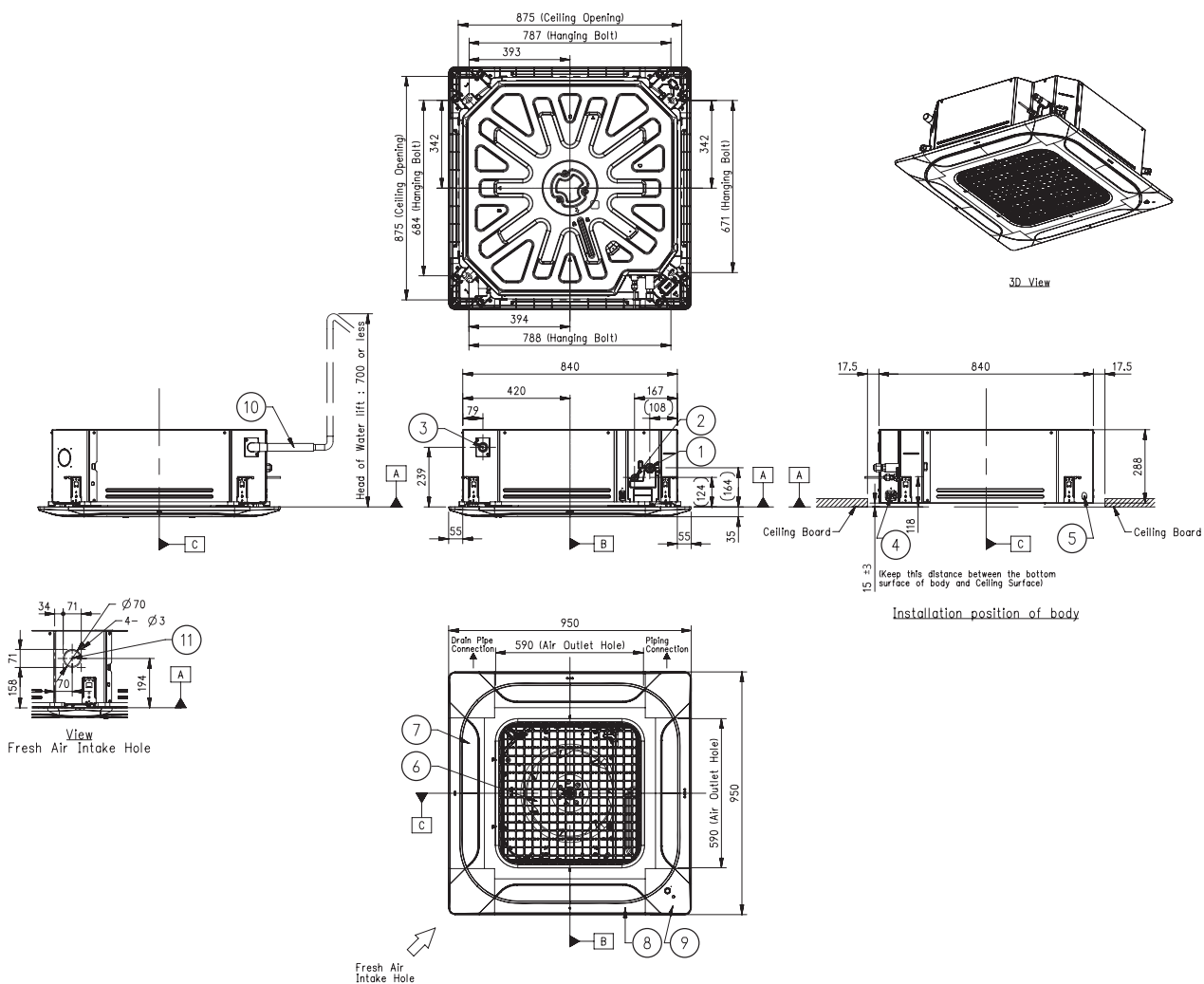

STANDARD-INVERTER (R32)

CT09F.NR0 / CT12F.NR0

(Einheit: mm)

	BEZEICHNUNG
1	Gasleitungsanschluss
2	Anschluss für Flüssigkeitsleitung
3	Kondensatanschluss
4	Durchführung für Strom- und Datenkabel
5	Durchführung für Fernbedienungskabel
6	Lufteinlass
7	Luftauslass
8	Zierblende (Zubehör)
9	Eckabdeckung
10	Eckabdeckung für Display
11	Flexibler Ablaufschlauch
12	Frischluftzuführung

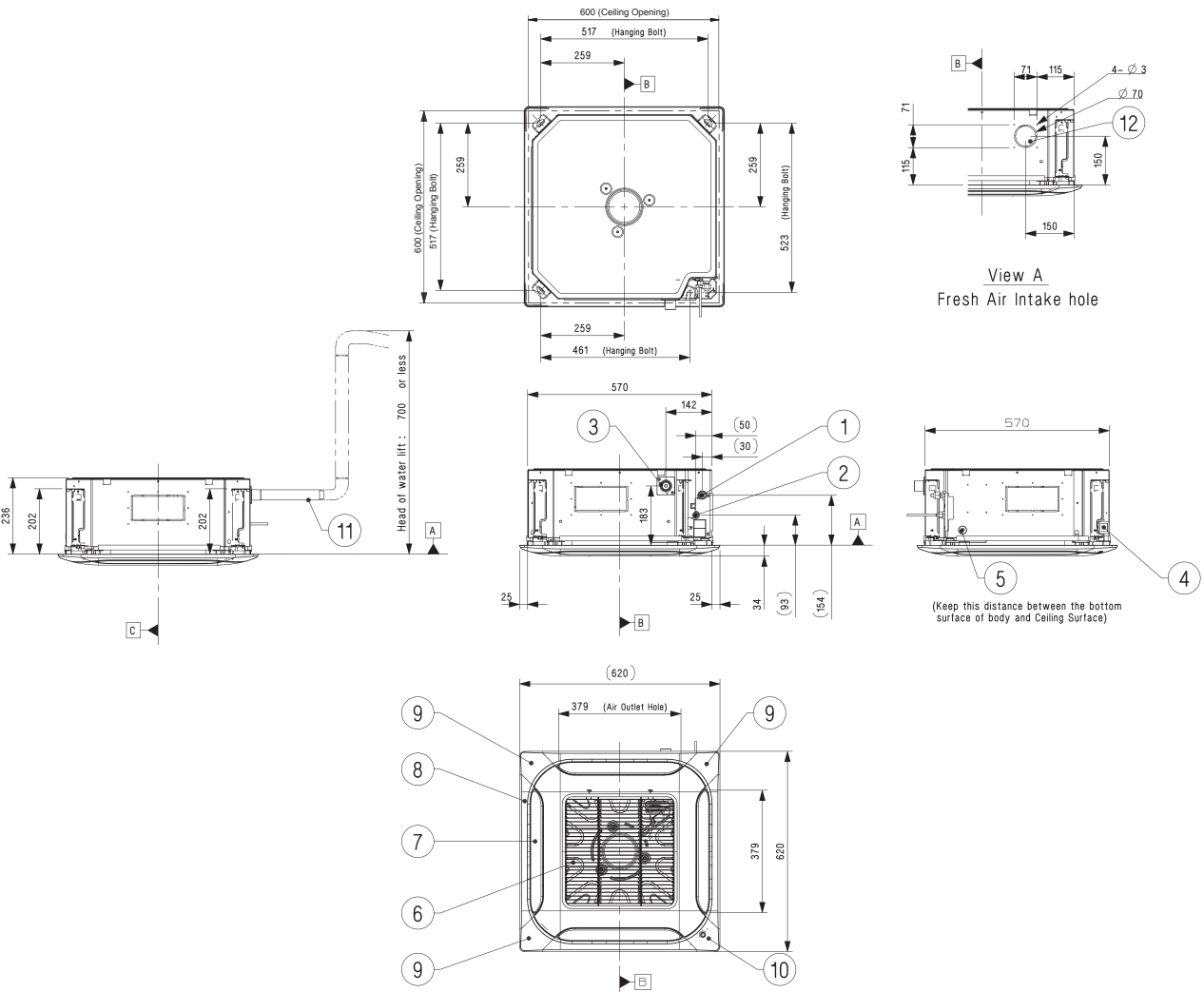

STANDARD-/KOMPAKT-INVERTER (R32)

CT18F.NQ0

(Einheit: mm)

	BEZEICHNUNG
1	Gasleitungsanschluss
2	Anschluss für Flüssigkeitsleitung
3	Kondensatanschluss
4	Durchführung für Strom- und Datenkabel
5	Durchführung für Fernbedienungskabel
6	Lufteinlass
7	Luftauslass
8	Zierblende (Zubehör)
9	Eckabdeckung
10	Eckabdeckung für Display
11	Flexibler Ablaufschlauch
12	Frischluftzuführung

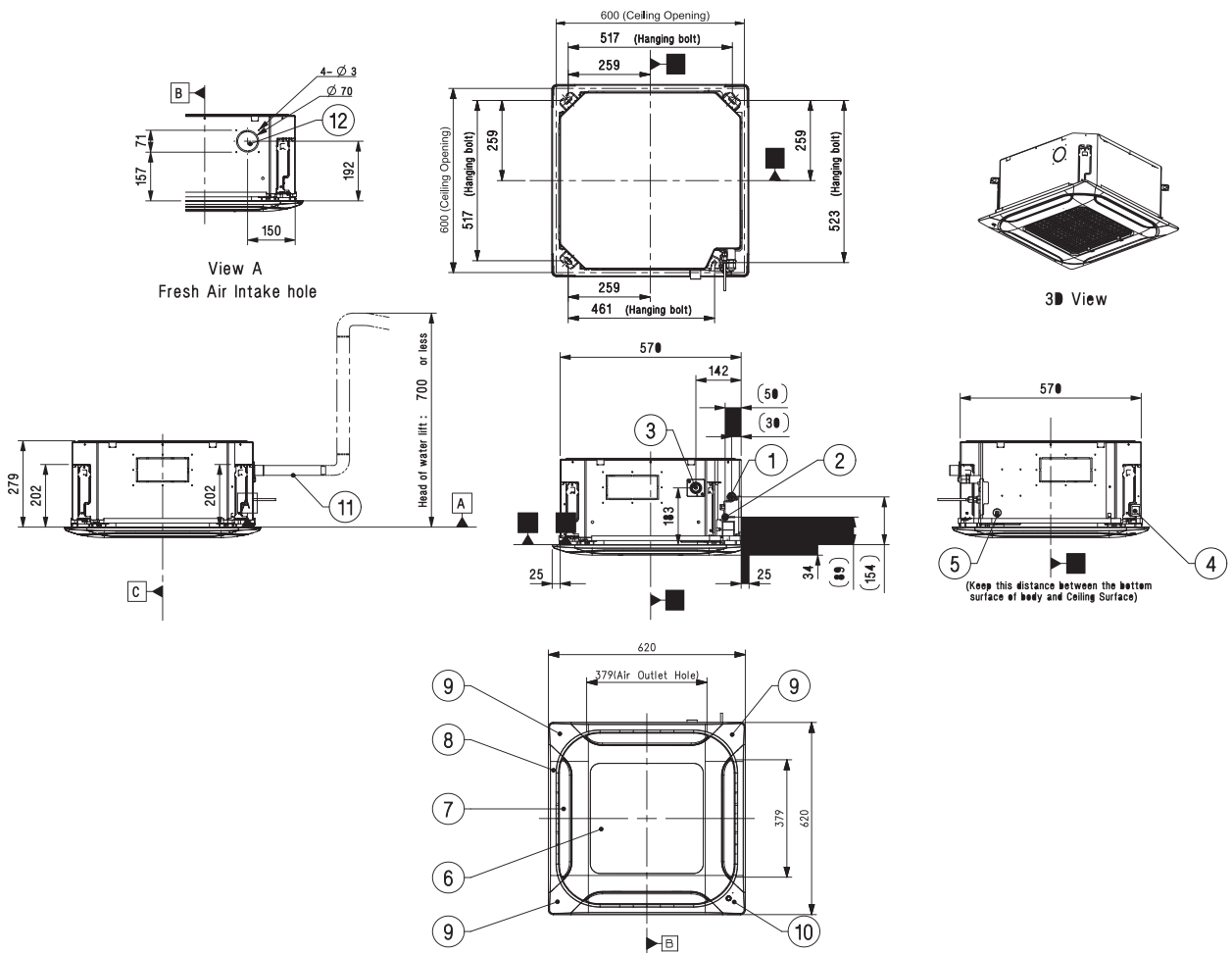

STANDARD-/KOMPAKT-INVERTER (R32)

CT24F.NB0 / UT30F.NB0

(Einheit: mm)

	BEZEICHNUNG
1	Gasleitungsanschluss
2	Anschluss für Flüssigkeitsleitung
3	Kondensatanschluss
4	Durchführung für Strom- und Datenkabel
5	Durchführung für Fernbedienungskabel
6	Luftreinlass
7	Luftauslass
8	Zierblende (Zubehör)
9	Eckabdeckung
10	Flexibler Ablaufschlauch
11	Frischluftzuführung

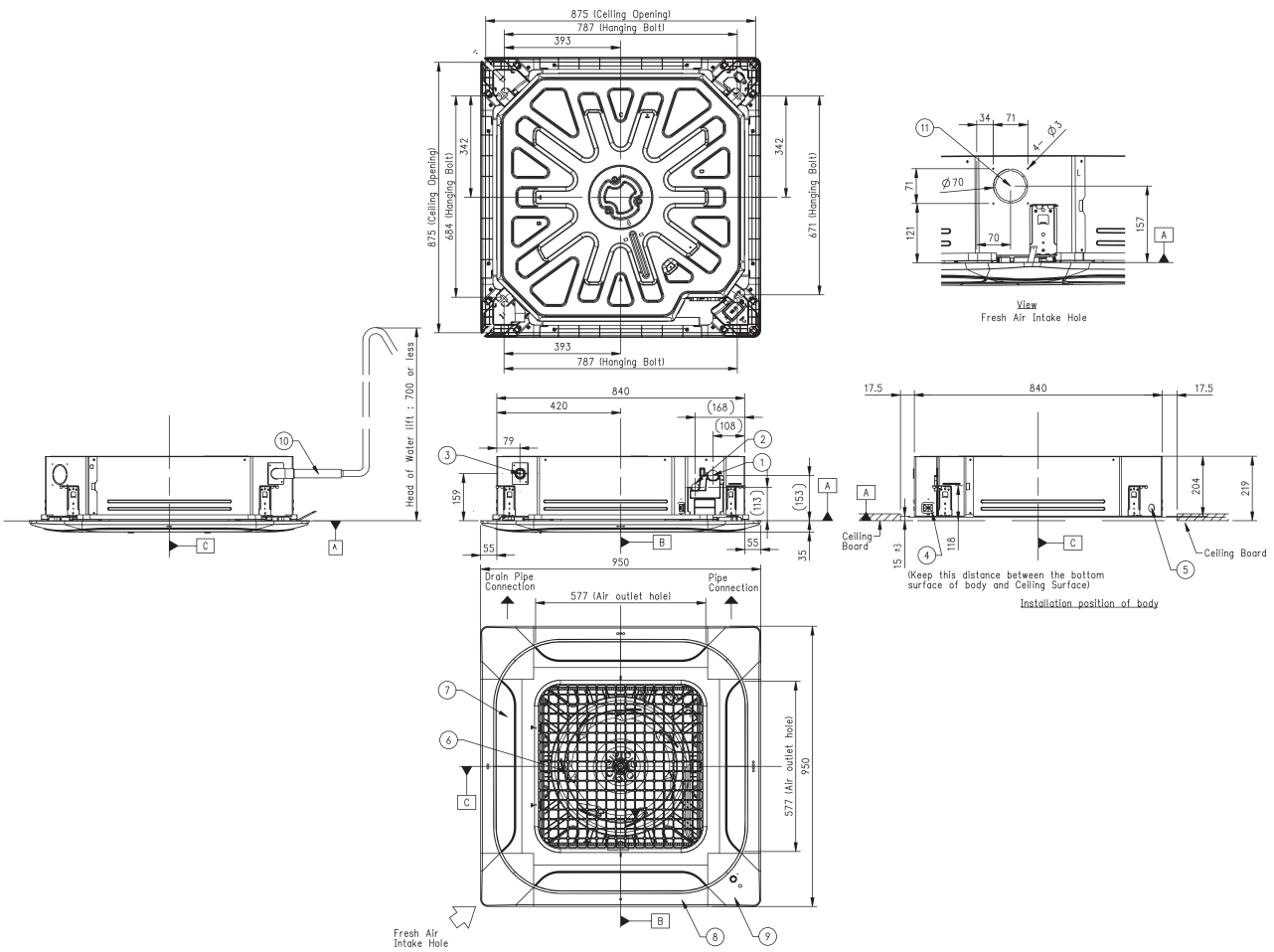

STANDARD-/KOMPAKT-INVERTER (R32)

UT36F.NAO

(Einheit: mm)

	BEZEICHNUNG
1	Gasleitungsanschluss
2	Anschluss für Flüssigkeitsleitung
3	Kondensatanschluss
4	Durchführung für Strom- und Datenkabel
5	Durchführung für Fernbedienungskabel
6	Lufteinlass
7	Luftauslass
8	Zierblende (Zubehör)
9	Eckabdeckung
10	Flexibler Ablaufschlauch
11	Frischluftzuführung

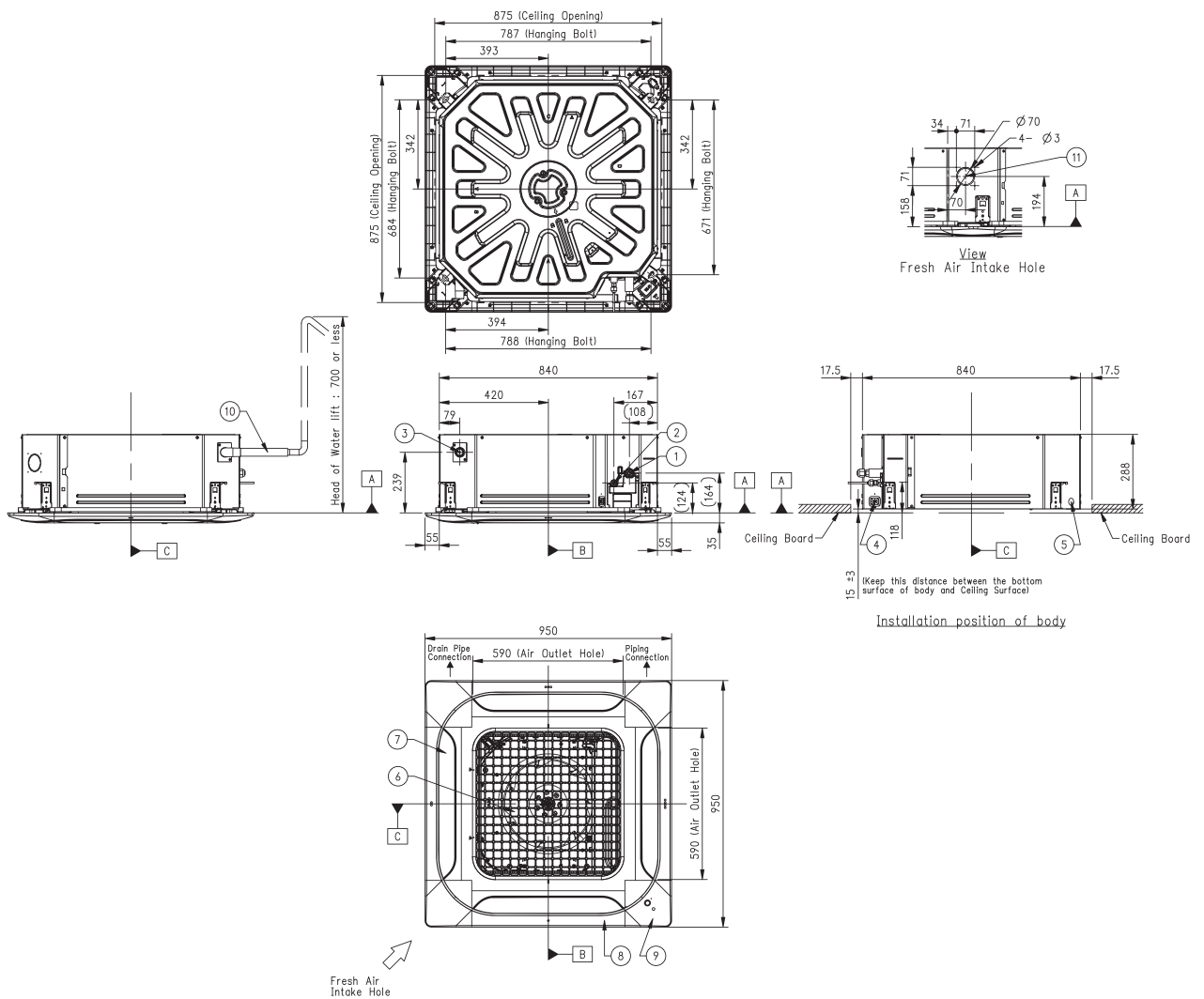

STANDARD-INVERTER (R32)

UT42F.NA0 / UT48F.NA0 / UT60F.NA0

(Einheit: mm)

	BEZEICHNUNG
1	Gasleitungsanschluss
2	Anschluss für Flüssigkeitsleitung
3	Kondensatanschluss
4	Durchführung für Strom- und Datenkabel
5	Durchführung für Fernbedienungskabel
6	Lufteinlass
7	Luftauslass
8	Zierblende (Zubehör)
9	Eckabdeckung
10	Flexibler Ablaufschlauch
11	Frischluftzuführung

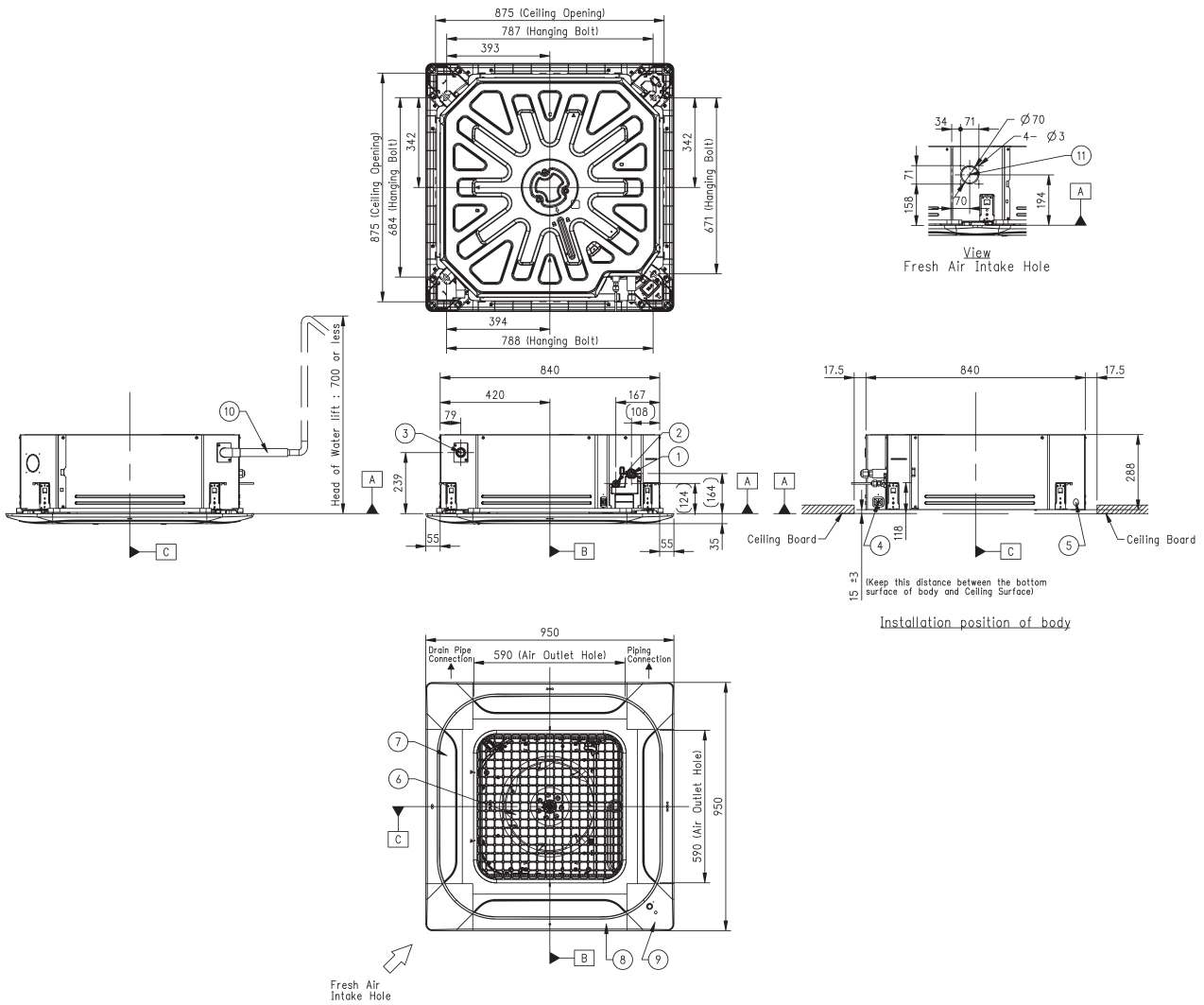

H-INVERTER (R32) / MITTLERE DRUCKUNG

UM12FH.N10 / UM18FH.N10

(Einheit: mm)

	BEZEICHNUNG
1	Gasleitungsanschluss
2	Anschluss für Flüssigkeitsleitung
3	Kondensatanschluss
4	Durchführung für Strom- und Datenkabel
5	Durchführung für Fernbedienungskabel
6	Lufteinlass
7	Luftauslass
8	Luftfilter
9	Abdeckung für Steuerung

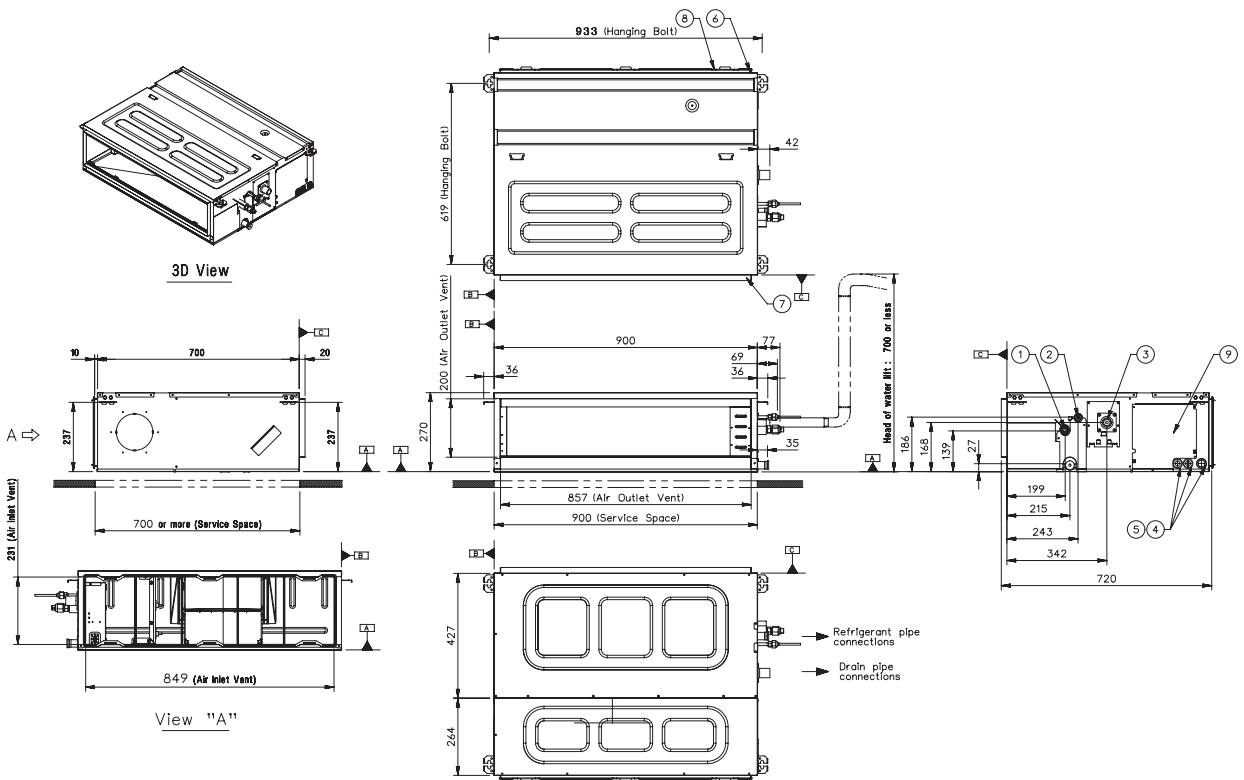

H-INVERTER (R32) / MITTLERE DRUCKUNG

UM24FH.N20 / UM30FH.N20

(Einheit: mm)

	BEZEICHNUNG
1	Gasleitungsanschluss
2	Anschluss für Flüssigkeitsleitung
3	Kondensatanschluss
4	Durchführung für Strom- und Datenkabel
5	Durchführung für Fernbedienungskabel
6	Lufteinlass
7	Luftauslass
8	Luftfilter
9	Abdeckung für Steuerung

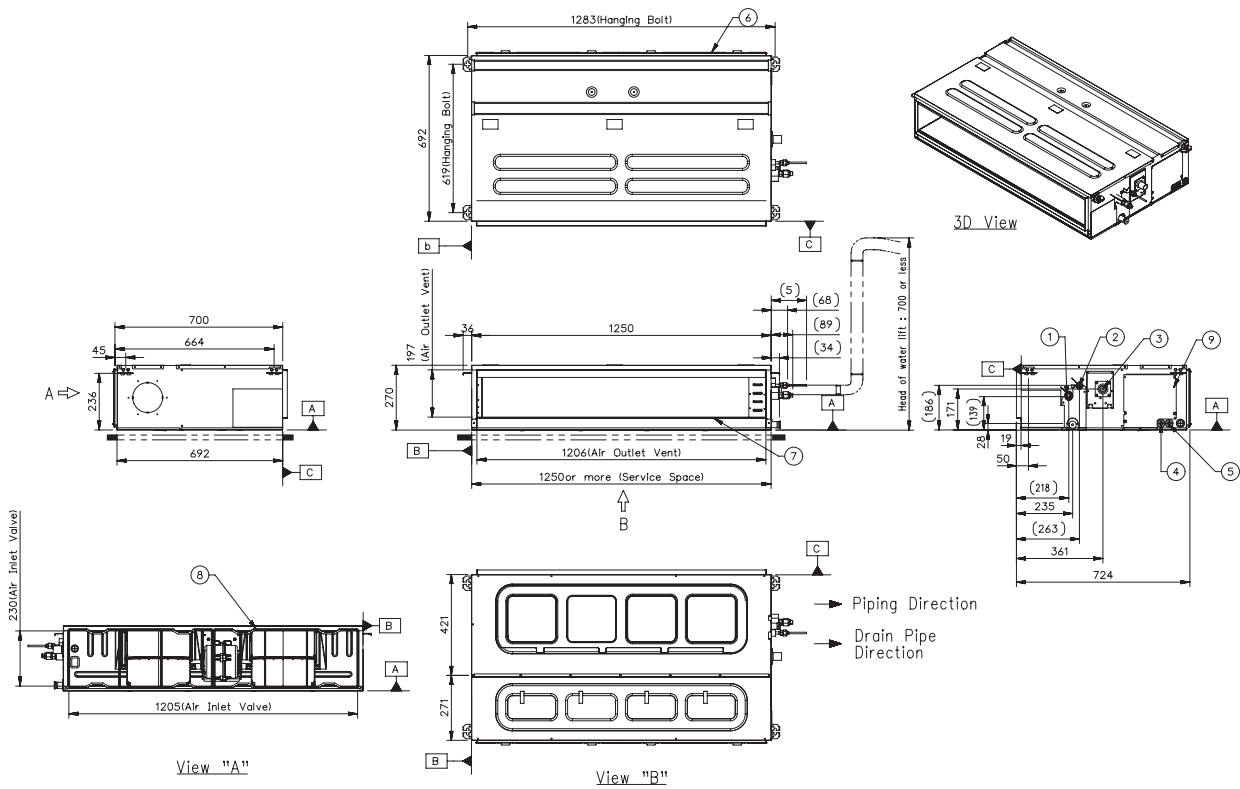

H-INVERTER (R32) / MITTLERE DRUCK

UM36FH.N30 / UM42FH.N30 / UM48FH.N30

(Einheit: mm)

	BEZEICHNUNG
1	Gasleitungsanschluss
2	Anschluss für Flüssigkeitsleitung
3	Kondensatanschluss
4	Durchführung für Strom- und Datenkabel
5	Durchführung für Fernbedienungskabel
6	Lufteinlass
7	Luftauslass
8	Luftfilter
9	Abdeckung für Steuerung

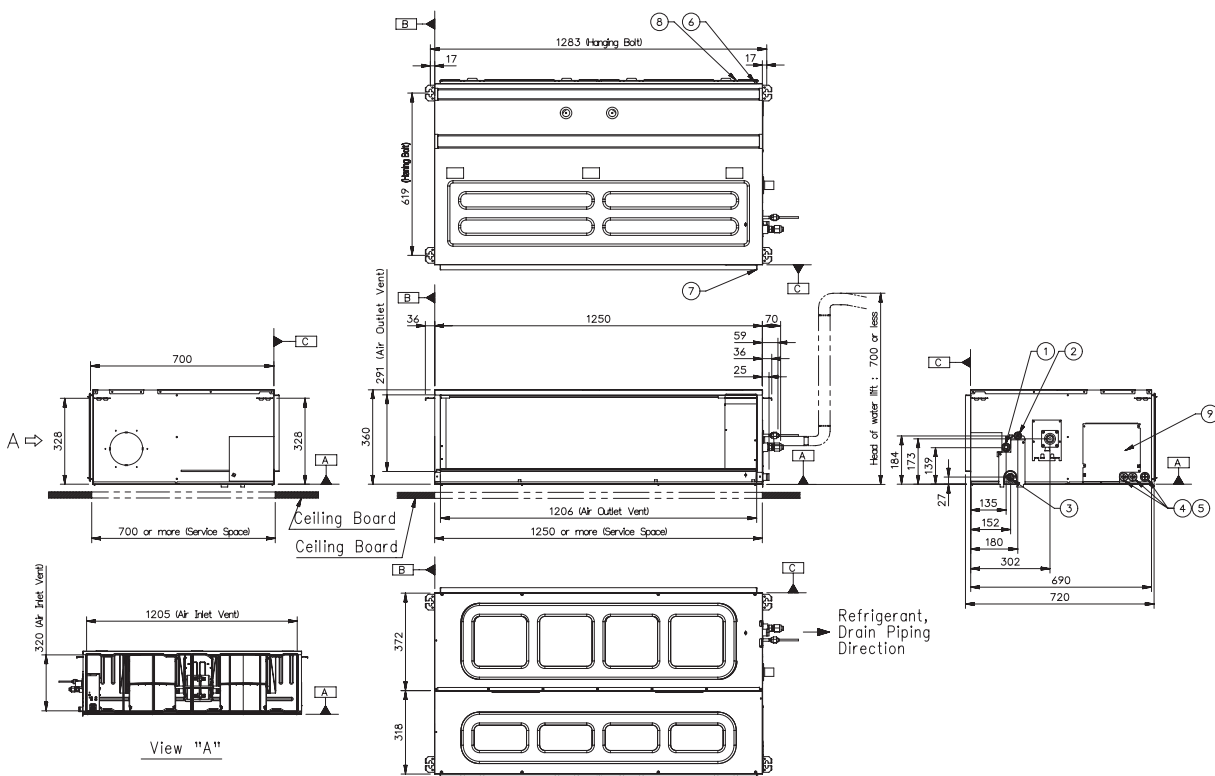

H-INVERTER (R32) / NIEDRIGE PRESSUNG

UL12FH.N50

(Einheit: mm)

	BEZEICHNUNG
1	Anschluss für Flüssigkeitsleitung
2	Gasleitungsanschluss
3	Kondensatanschluss
4	Stromversorgung
5	Luftauslass
6	Luftansaugung

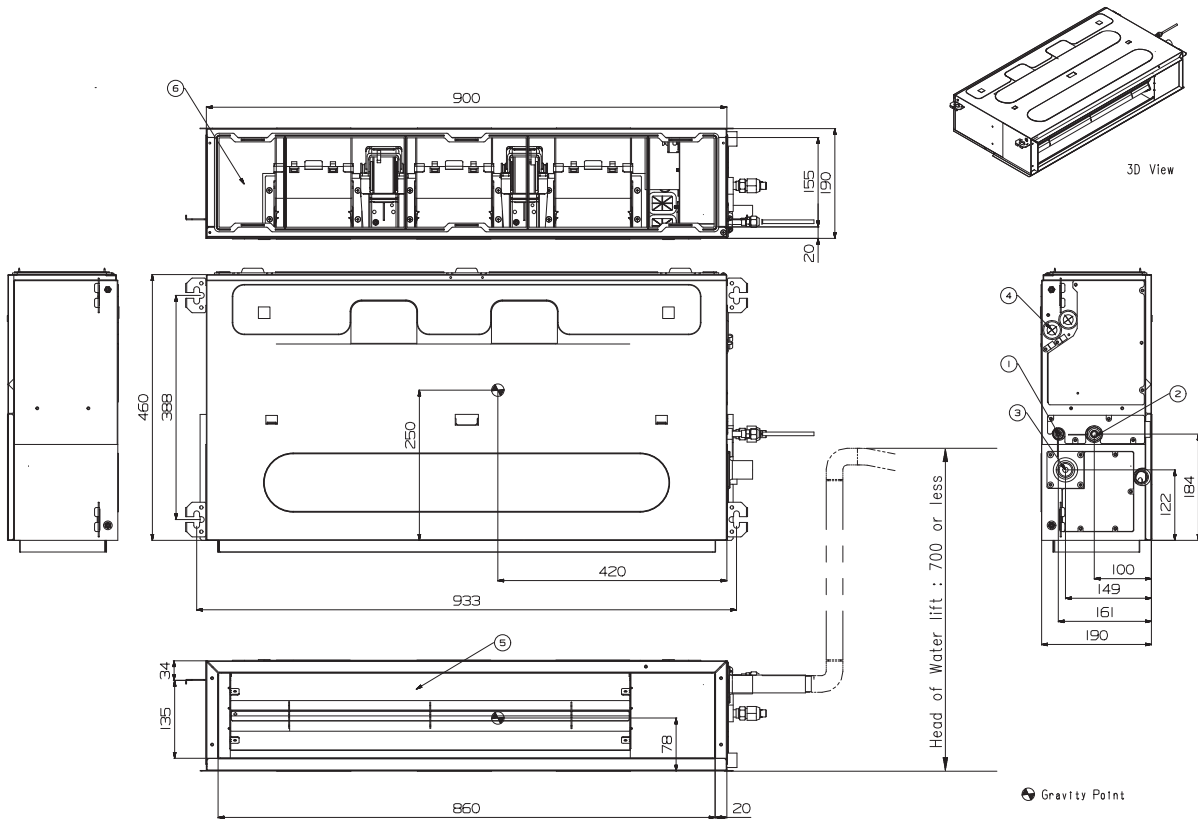

H-INVERTER (R32) / NIEDRIGE PRESSUNG

UL18FH.N30

(Einheit: mm)

	BEZEICHNUNG
1	Anschluss für Flüssigkeitsleitung
2	Gasleitungsanschluss
3	Kondensatanschluss
4	Stromversorgung
5	Luftauslass
6	Luftansaugung

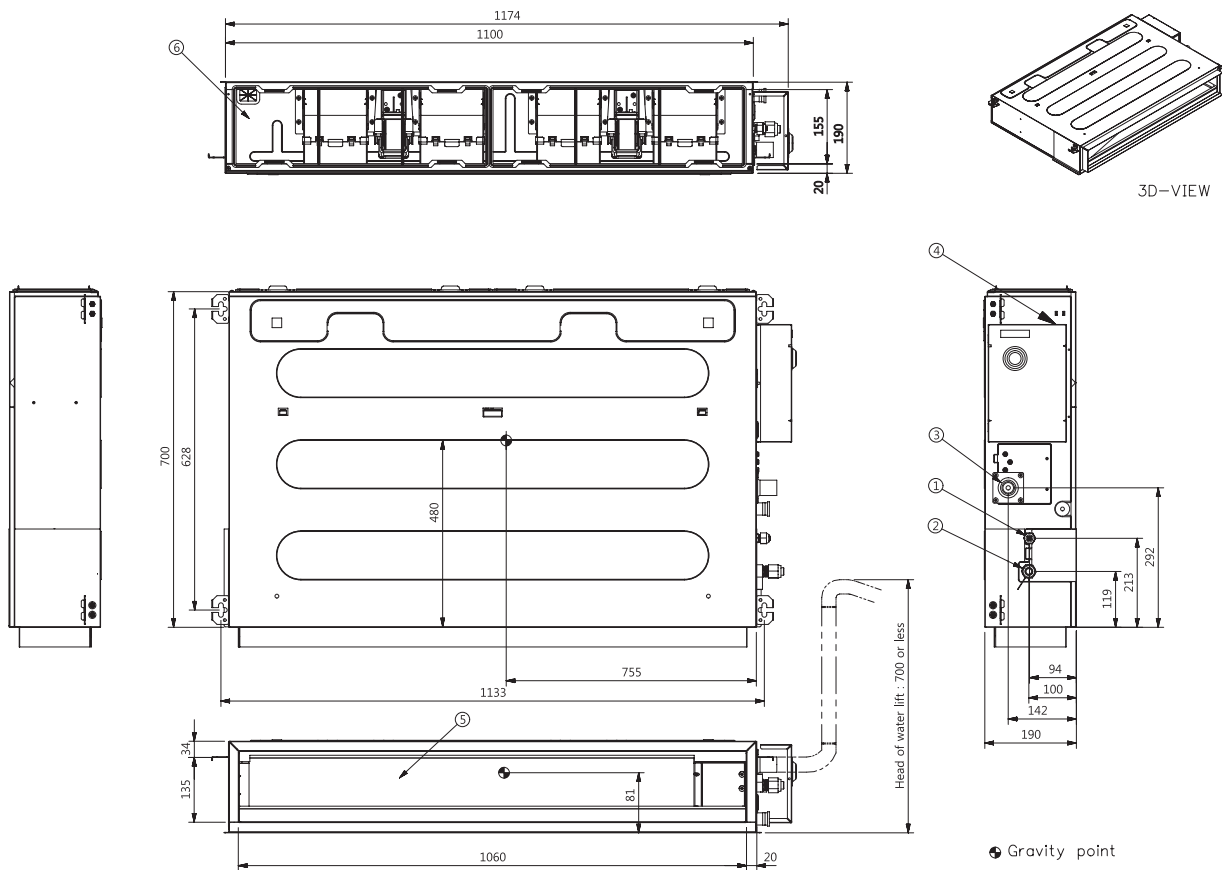

STANDARD-/KOMPAKT-INVERTER (R32) / MITTLERE DRUCKUNG

CM18F.N11 / CM24F.N11 / UM30F.N11

(Einheit: mm)

	BEZEICHNUNG
1	Gasleitungsanschluss
2	Anschluss für Flüssigkeitsleitung
3	Kondensatanschluss
4	Durchführung für Strom- und Datenkabel
5	Durchführung für Fernbedienungskabel
6	Lufteinlass
7	Luftauslass
8	Luftfilter
9	Abdeckung für Steuerung

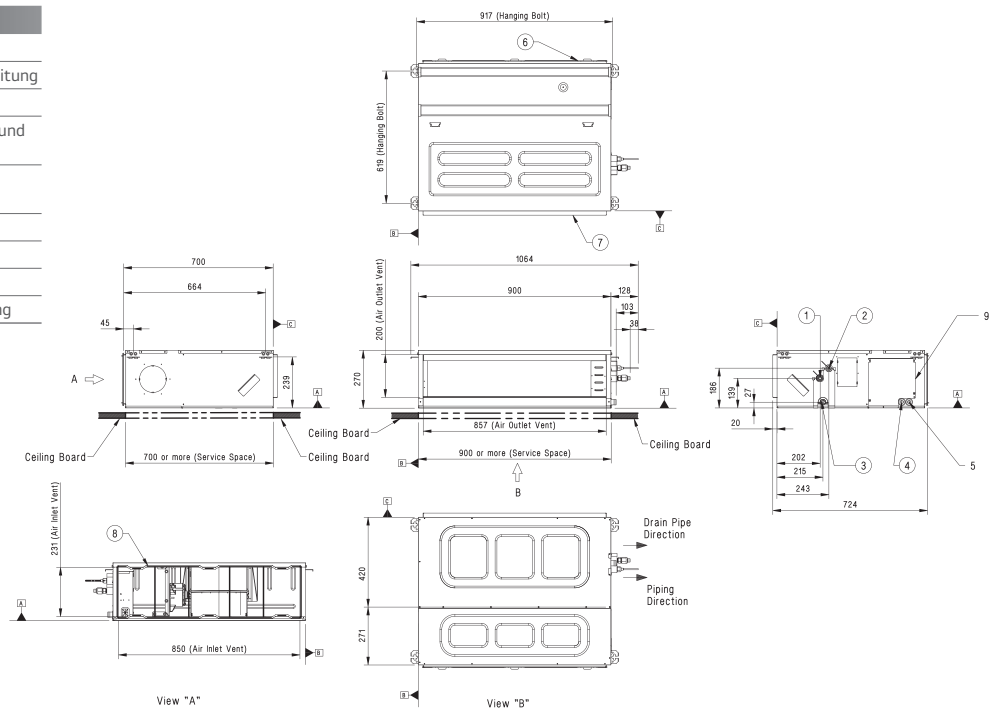

STANDARD-/KOMPAKT-INVERTER (R32) / MITTLERE DRUCKUNG

UM36F.N21

(Einheit: mm)

	BEZEICHNUNG
1	Gasleitungsanschluss
2	Anschluss für Flüssigkeitsleitung
3	Kondensatanschluss
4	Durchführung für Strom- und Datenkabel
5	Durchführung für Fernbedienungskabel
6	Lufteinlass
7	Luftauslass
8	Luftfilter
9	Abdeckung für Steuerung

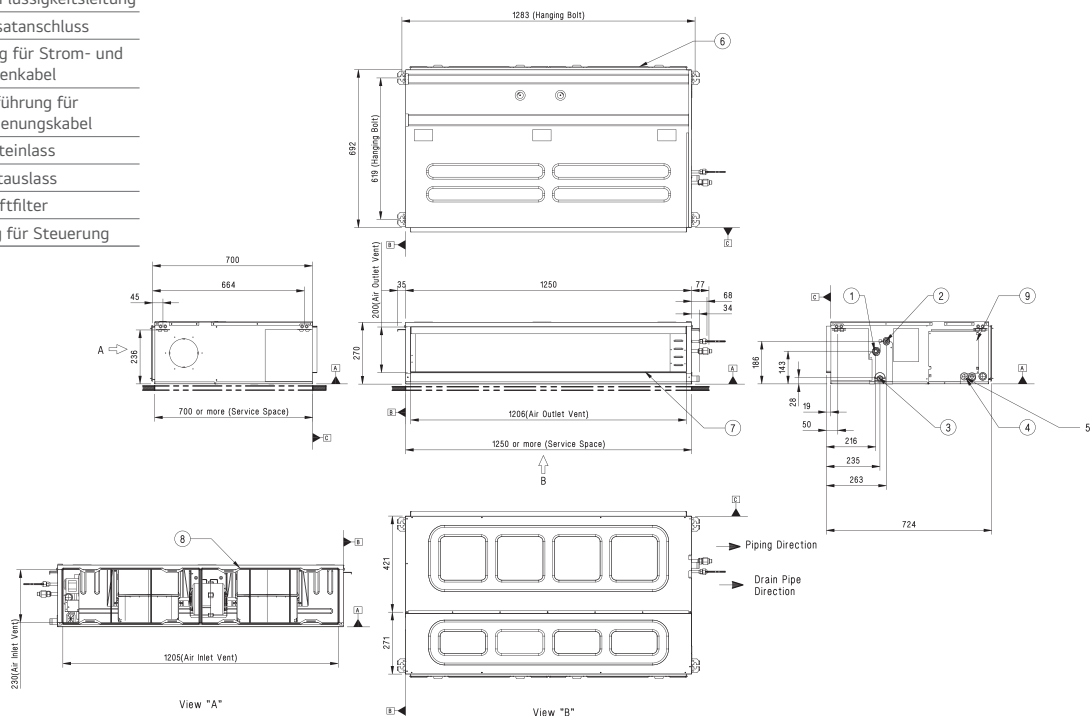

STANDARD-INVERTER (R32) / MITTLERE DRUCKUNG

UM42F.N21

(Einheit: mm)

	BEZEICHNUNG
1	Gasleitungsanschluss
2	Anschluss für Flüssigkeitsleitung
3	Kondensatanschluss
4	Durchführung für Strom- und Datenkabel
5	Durchführung für Fernbedienungskabel
6	Lufteinlass
7	Luftauslass
8	Luftfilter
9	Abdeckung für Steuerung

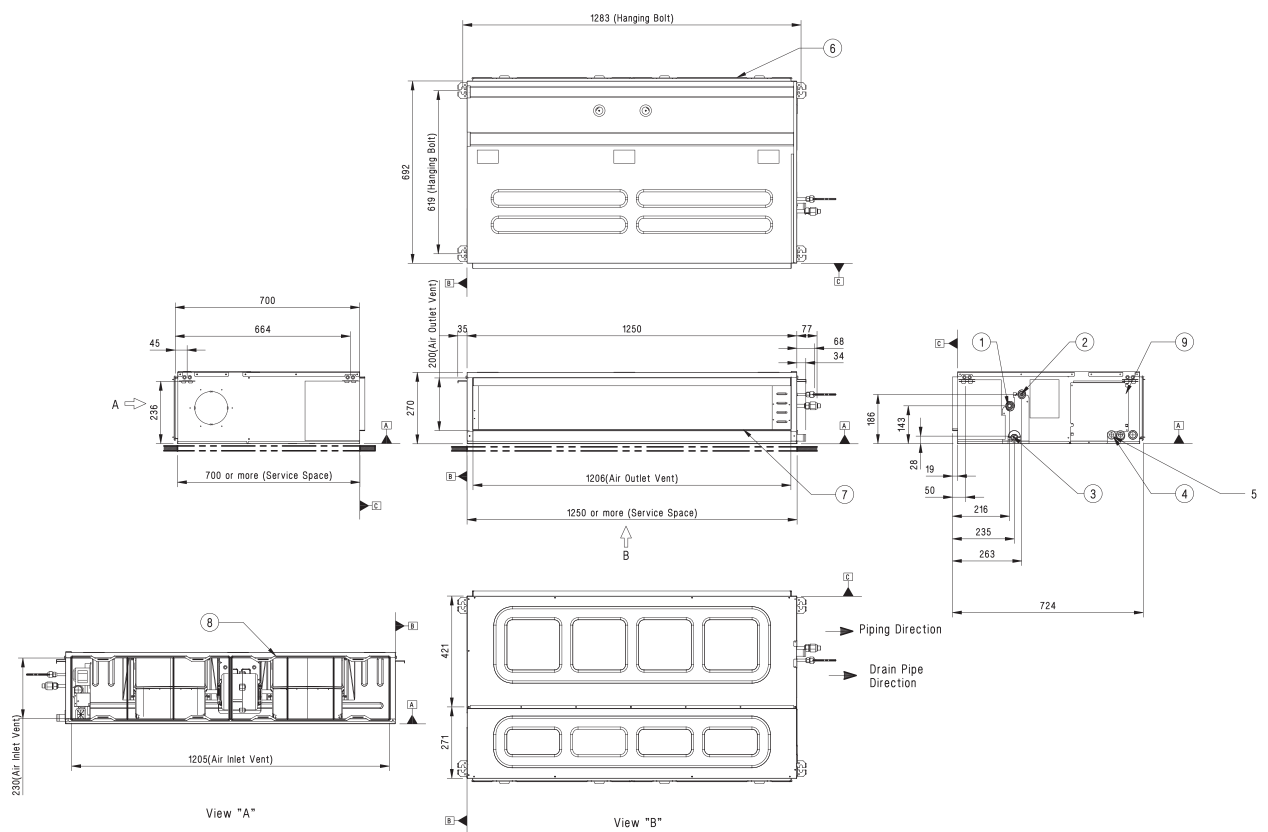

STANDARD-INVERTER (R32) / MITTLERE DRUCKUNG

UM48F.N31 / UM60F.N31

(Einheit: mm)

	BEZEICHNUNG
1	Gasleitungsanschluss
2	Anschluss für Flüssigkeitsleitung
3	Kondensatanschluss
4	Durchführung für Strom- und Datenkabel
5	Durchführung für Fernbedienungskabel
6	Luftinlass
7	Luftauslass
8	Luftfilter
9	Abdeckung für Steuerung

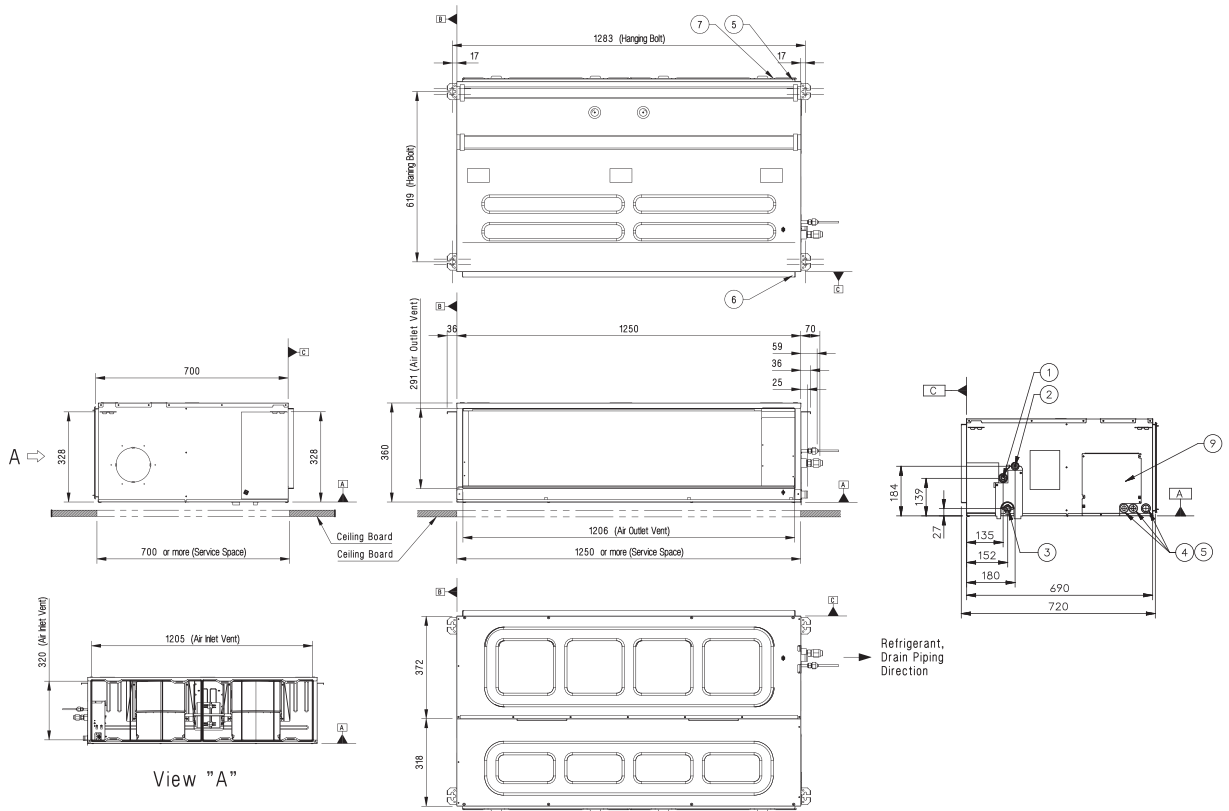

STANDARD-INVERTER (R32) / NIEDRIGE DRUCK

CL09F.N50 / CL12F.N50

(Einheit: mm)

	BEZEICHNUNG
1	Anschluss für Flüssigkeitsleitung
2	Gasleitungsanschluss
3	Kondensatanschluss
4	Stromversorgungsanschluss
5	Luftauslass
6	Luftansaugung

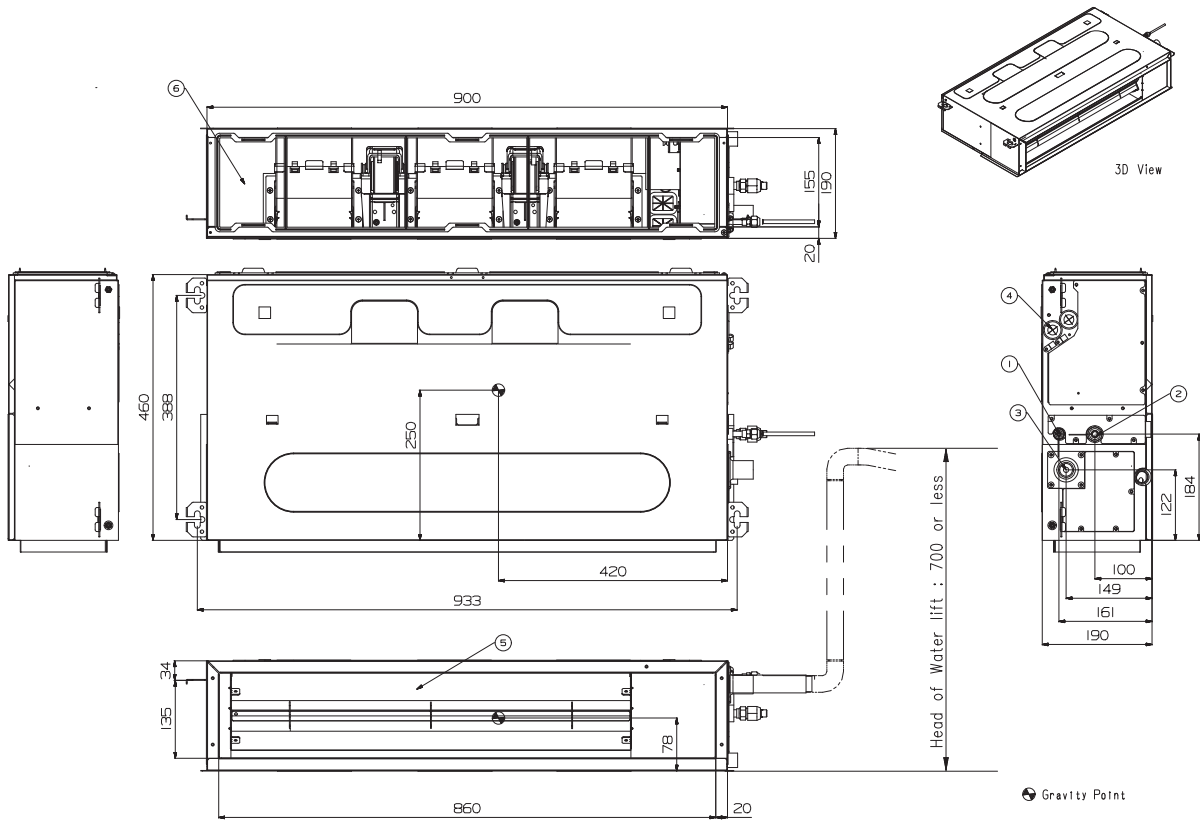

STANDARD-/KOMPAKT-INVERTER (R32) / NIEDRIGE PRESSUNG

CL18F.N60

(Einheit: mm)

	BEZEICHNUNG
1	Anschluss für Flüssigkeitsleitung
2	Gasleitungsanschluss
3	Kondensatanschluss
4	Stromversorgung
5	Luftauslass
6	Luftansaugung

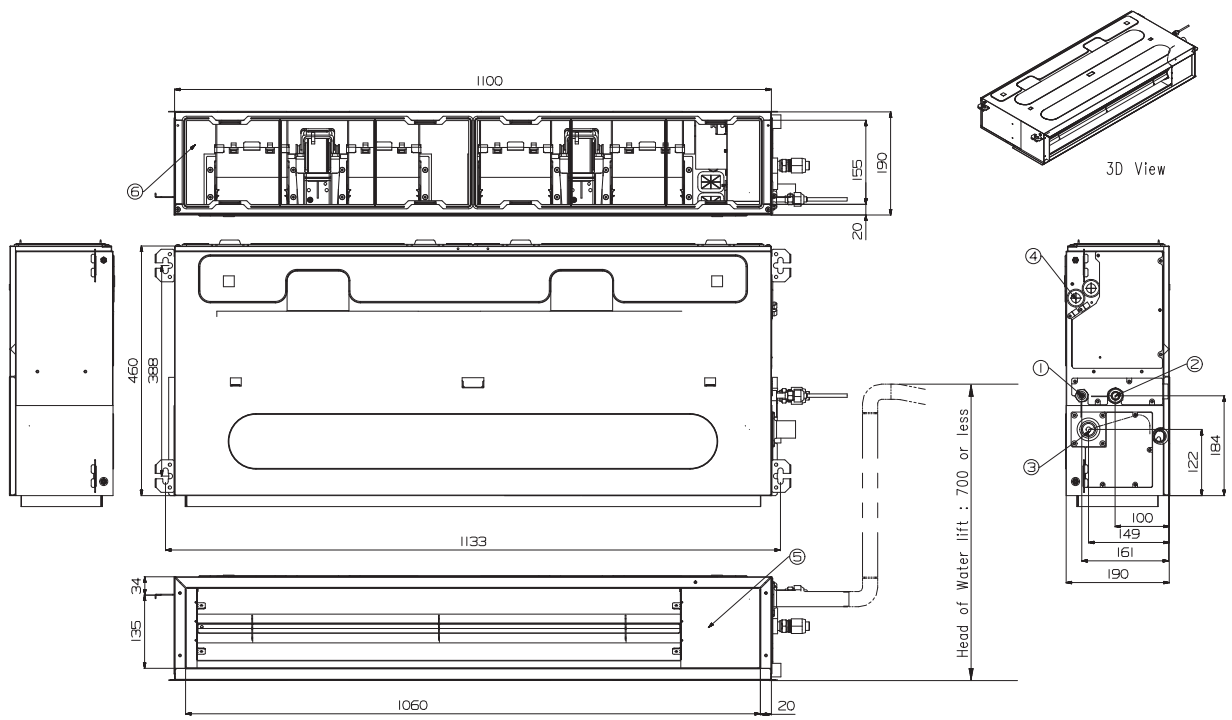

STANDARD-/KOMPAKT-INVERTER (R32) / NIEDRIGE PRESSUNG

CL24F.N30

(Einheit: mm)

	BEZEICHNUNG
1	Anschluss für Flüssigkeitsleitung
2	Gasleitungsanschluss
3	Kondensatanschluss
4	Stromversorgung
5	Luftauslass
6	Luftansaugung

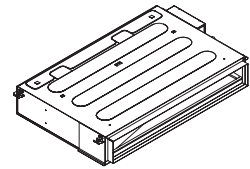
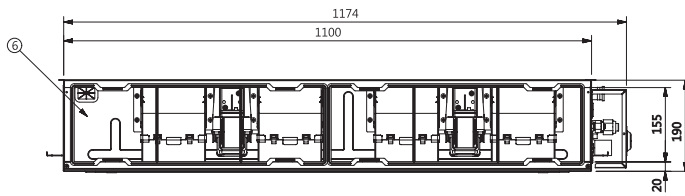

3D-VIEW

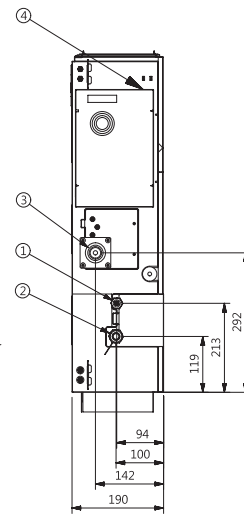
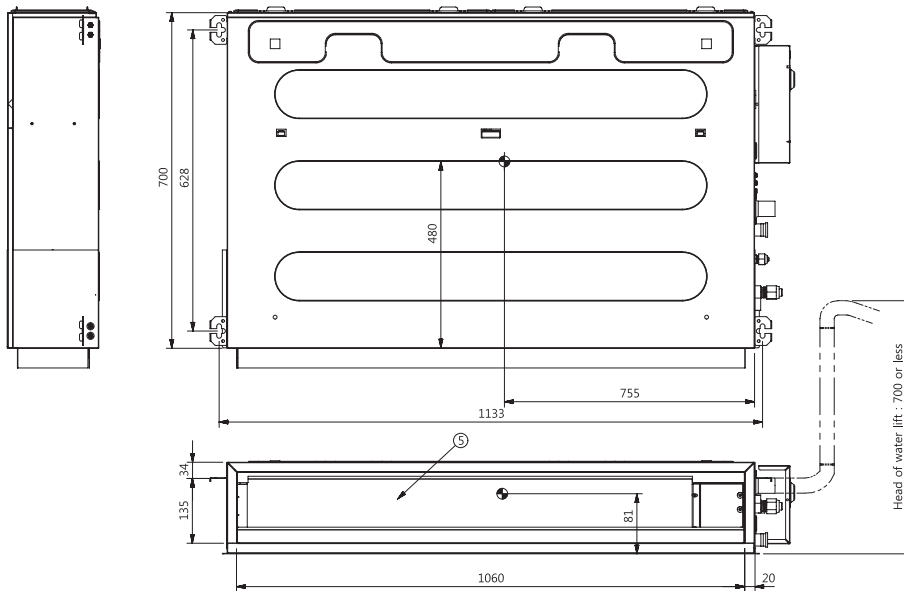

5 Gravity point

STANDARD-INVERTER (R410A) / HOHE DRUCKUNG

UB70.N95 / UB85.N95

(Einheit: mm)

	BEZEICHNUNG
1	Flansch für Luftansaugung
2	Flansch für Luftauslass
3	Steuereinheit
4	Gasleitungsanschluss
5	Anschluss für Flüssigkeitsleitung
6	Kondensatanschluss
7	Ablaufpumpen (Option)

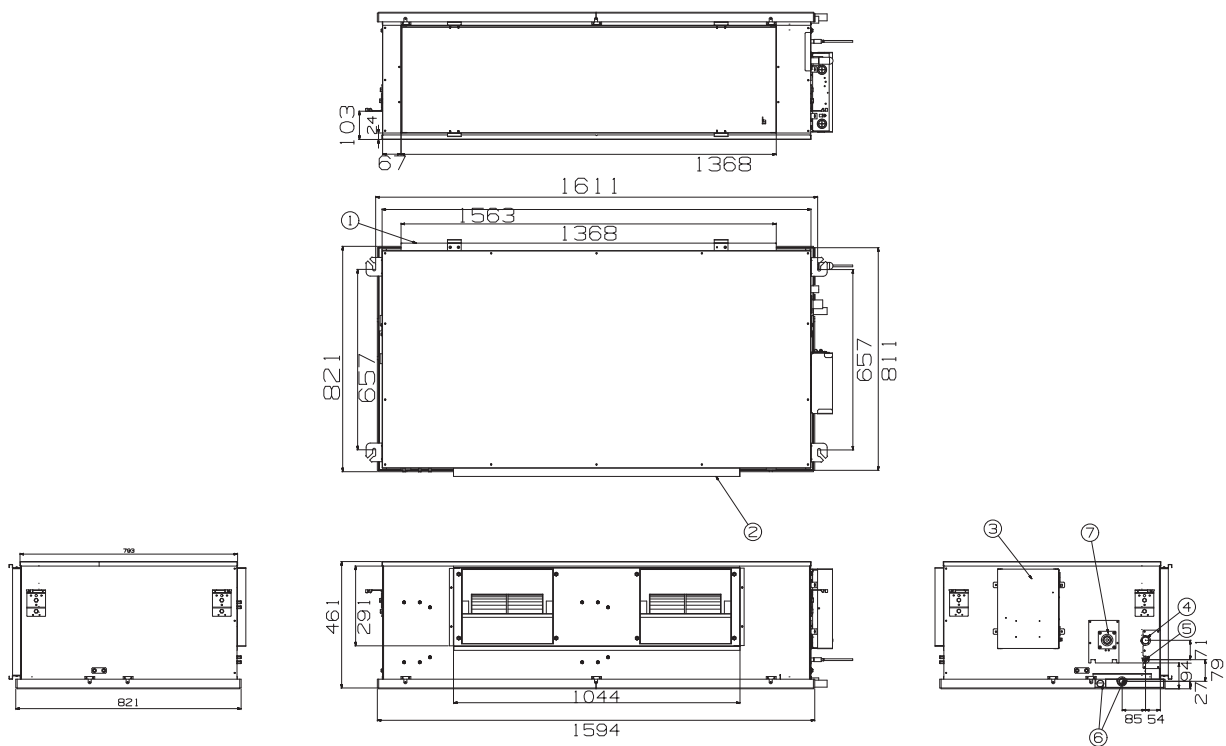

H-INVERTER (R32)

UV18FH.N10

(Einheit: mm)

	BEZEICHNUNG
1	Lufteinlass
2	Luftauslass
3	Fernbedienung Signalempfänger
4	Durchführung für Ablaufschlauch
5	Durchführung für Kältemittelleitung
6	Gasleitungsanschluss
7	Anschluss für Flüssigkeitsleitung

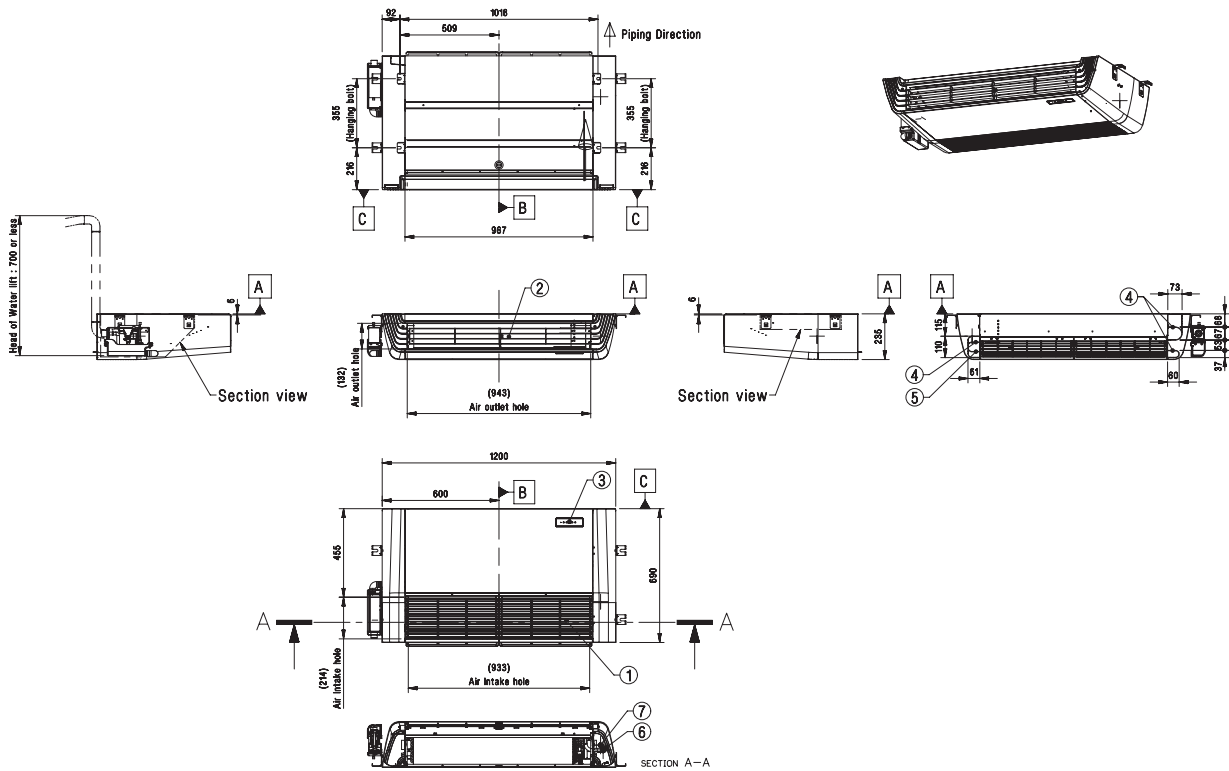

H-INVERTER (R32)

UV24FH.N20 / UV30FH.N20 / UV36FH.N20 / UV42FH.N20

(Einheit: mm)

	BEZEICHNUNG
1	Luftinlass
2	Luftauslass
3	Fernbedienung Signalempfänger
4	Durchführung für Ablaufschlauch
5	Durchführung für Kältemittelleitung
6	Gasleitungsanschluss
7	Anschluss für Flüssigkeitsleitung

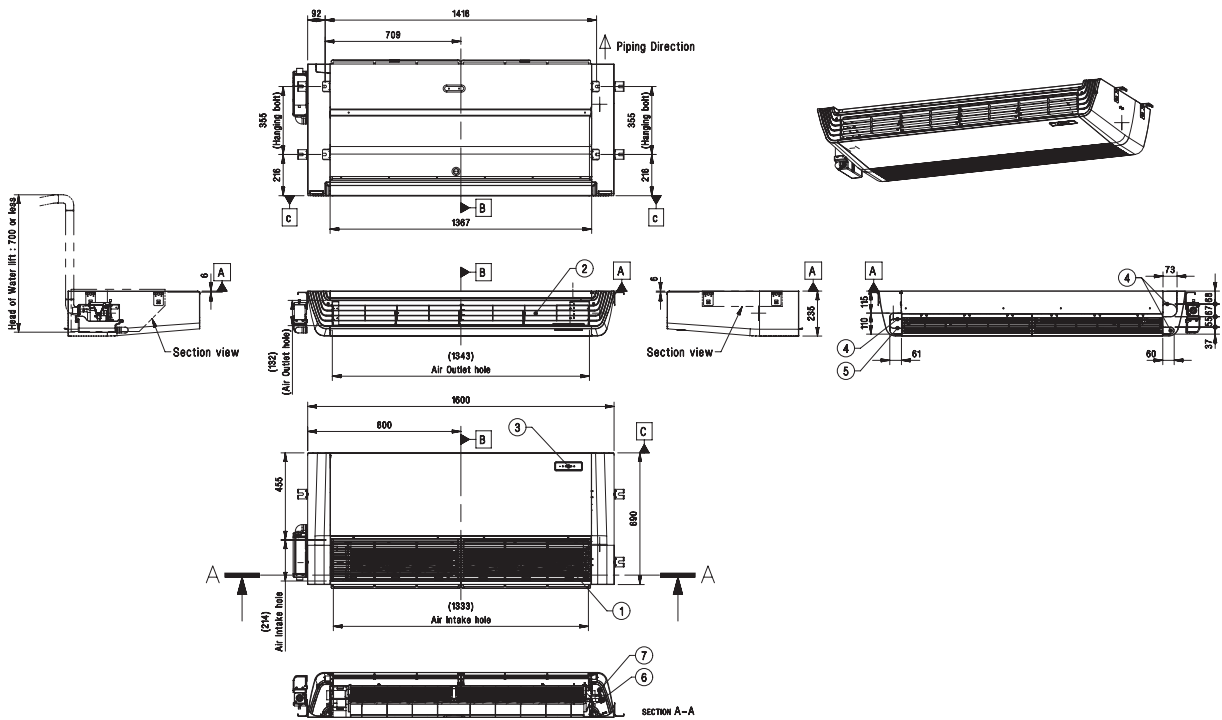

STANDARD-/KOMPAKT-INVERTER (R32)

UV18F.N10 / UV24F.N10 / UV30F.N10

(Einheit: mm)

	BEZEICHNUNG
1	Lufteinlass
2	Luftauslass
3	Fernbedienung Signalempfänger
4	Durchführung für Ablaufschlauch
5	Durchführung für Kältemittelleitung
6	Gasleitungsanschluss
7	Anschluss für Flüssigkeitsleitung

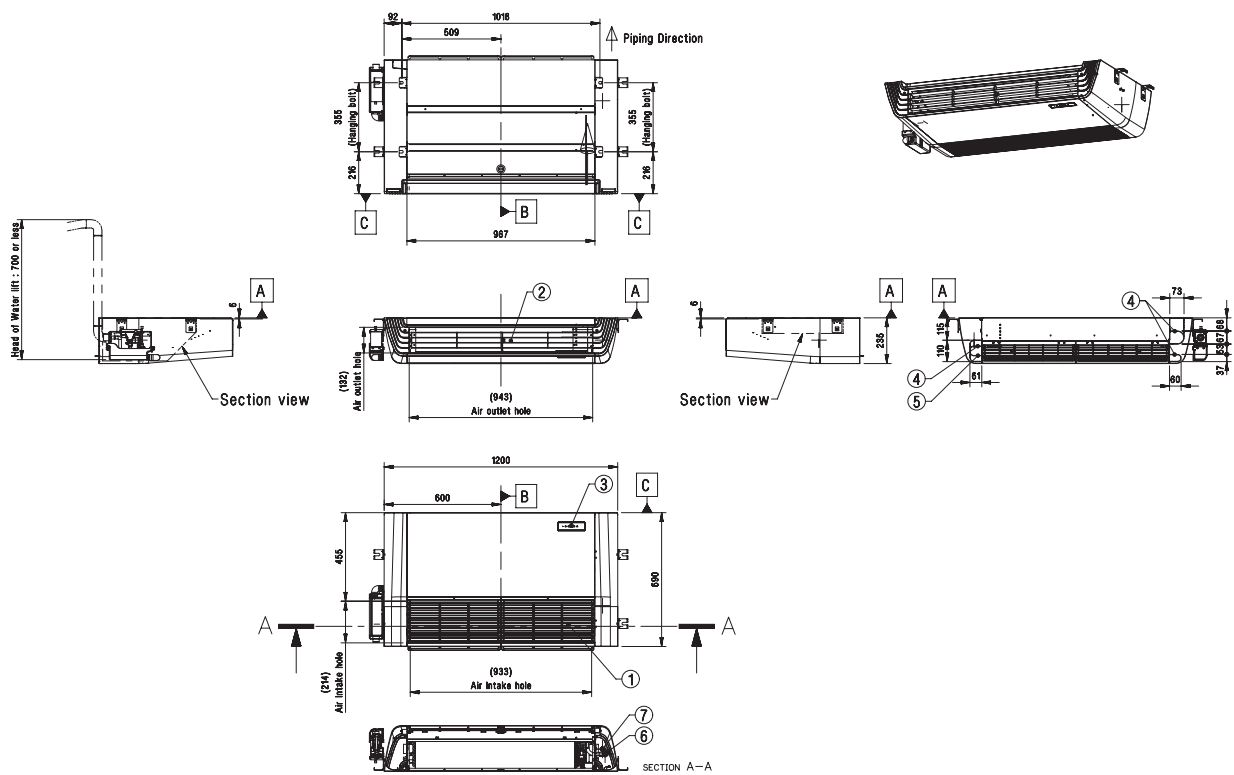

STANDARD-INVERTER (R32)

UV36F.N20 / UV42F.N20 / UV48F.N20 / UV60F.N20

(Einheit: mm)

	BEZEICHNUNG
1	Lufteinlass
2	Luftauslass
3	Fernbedienung Signalempfänger
4	Durchführung für Ablaufschlauch
5	Durchführung für Kältemittelleitung
6	Gasleitungsanschluss
7	Anschluss für Flüssigkeitsleitung

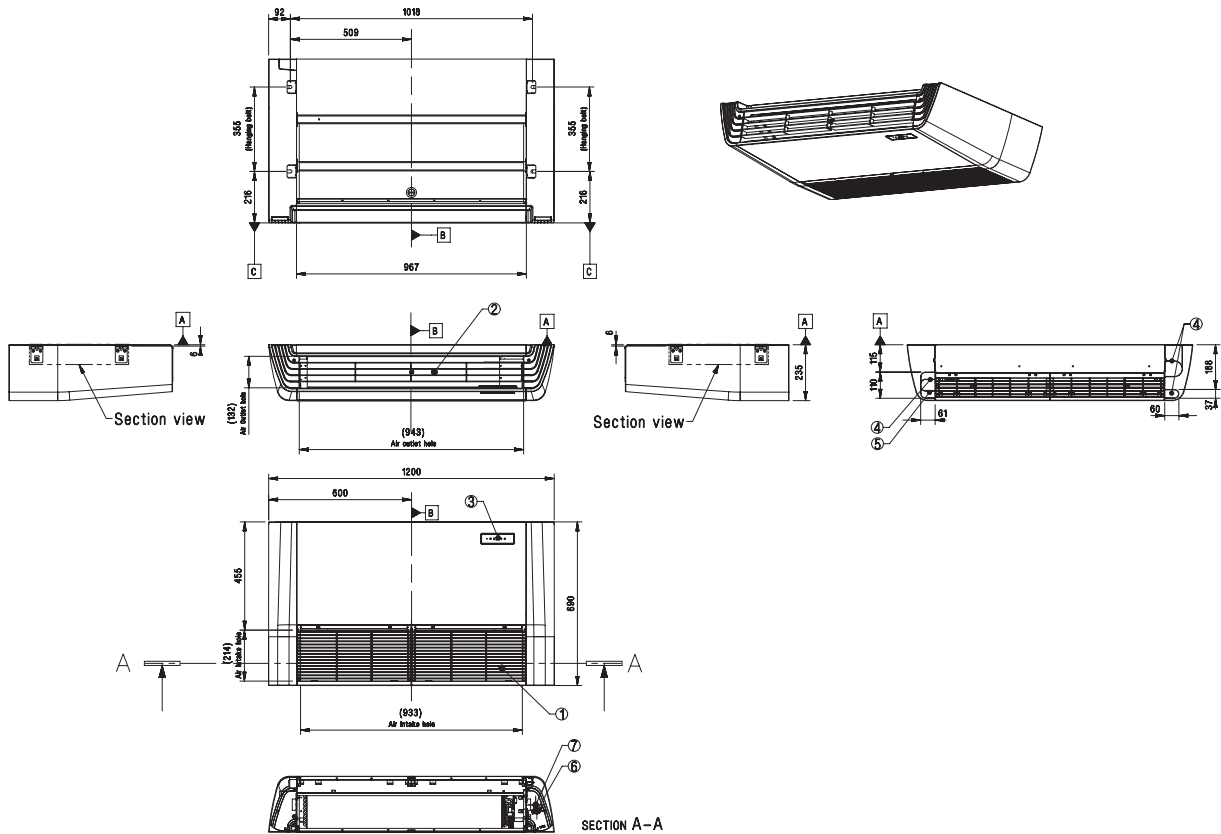

STANDARD-INVERTER (R32)

UQ09.NA0 / UQ12.NA0 / UQ18.NA0

(Einheit: mm)

	BEZEICHNUNG
1	Luftansauggitter
2	Fernbedienung Signalempfänger
3	Blende für Luftauslass
4	Gasleitungsanschluss
5	Anschluss für Flüssigkeitsleitung
6	Kondensatanschluss
7	Durchführung für Kältemittel-/ Ablaufleitung und Kabel
8	Montageplatte
9	Klemmleiste für Stromversorgung und Datenleitung

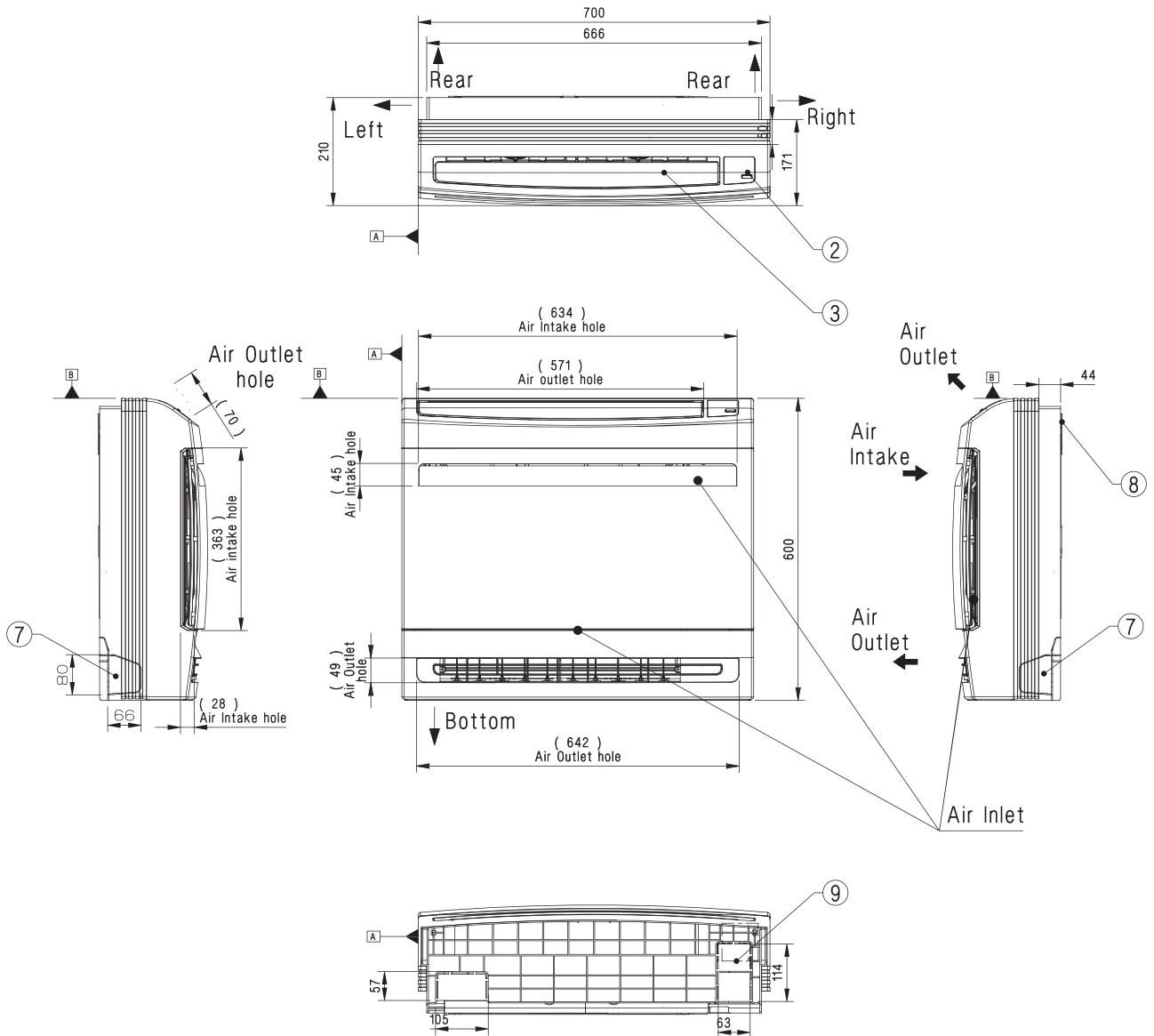

STANDARD-INVERTER (R32)

MJ09PC.NSJ / MJ12PC.NSJ

(Einheit: mm)

	BEZEICHNUNG
1	Durchführung für Kältemittel-/ Ablaufleitung und Kabel
2	Montageplatte
3	Kondensatanschluss
4	Klemmleiste für Stromversorgung und Datenleitung
5	Display und Signalempfänger für Fernsteuerung
6	Zierblende

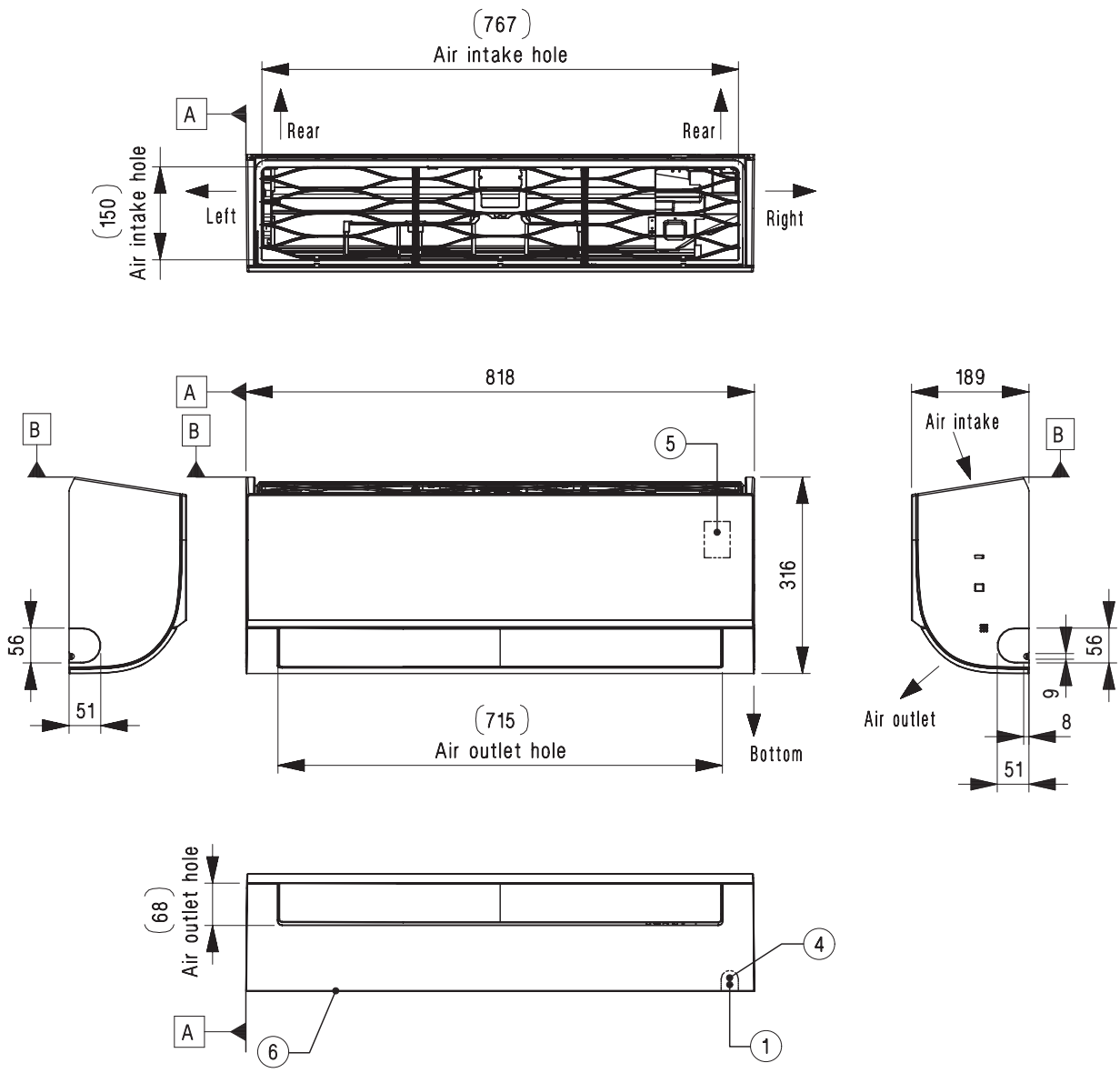

STANDARD-INVERTER (R32)

MJ18PC.NSJ / MJ24PC.NSJ

(Einheit: mm)

	BEZEICHNUNG
1	Durchführung für Kältemittel-/ Ablaufleitung und Kabel
2	Montageplatte
3	Kondensatanschluss
4	Klemmleiste für Stromversorgung und Datenleitung
5	Display und Signalempfänger für Fernsteuerung
6	Zierblende

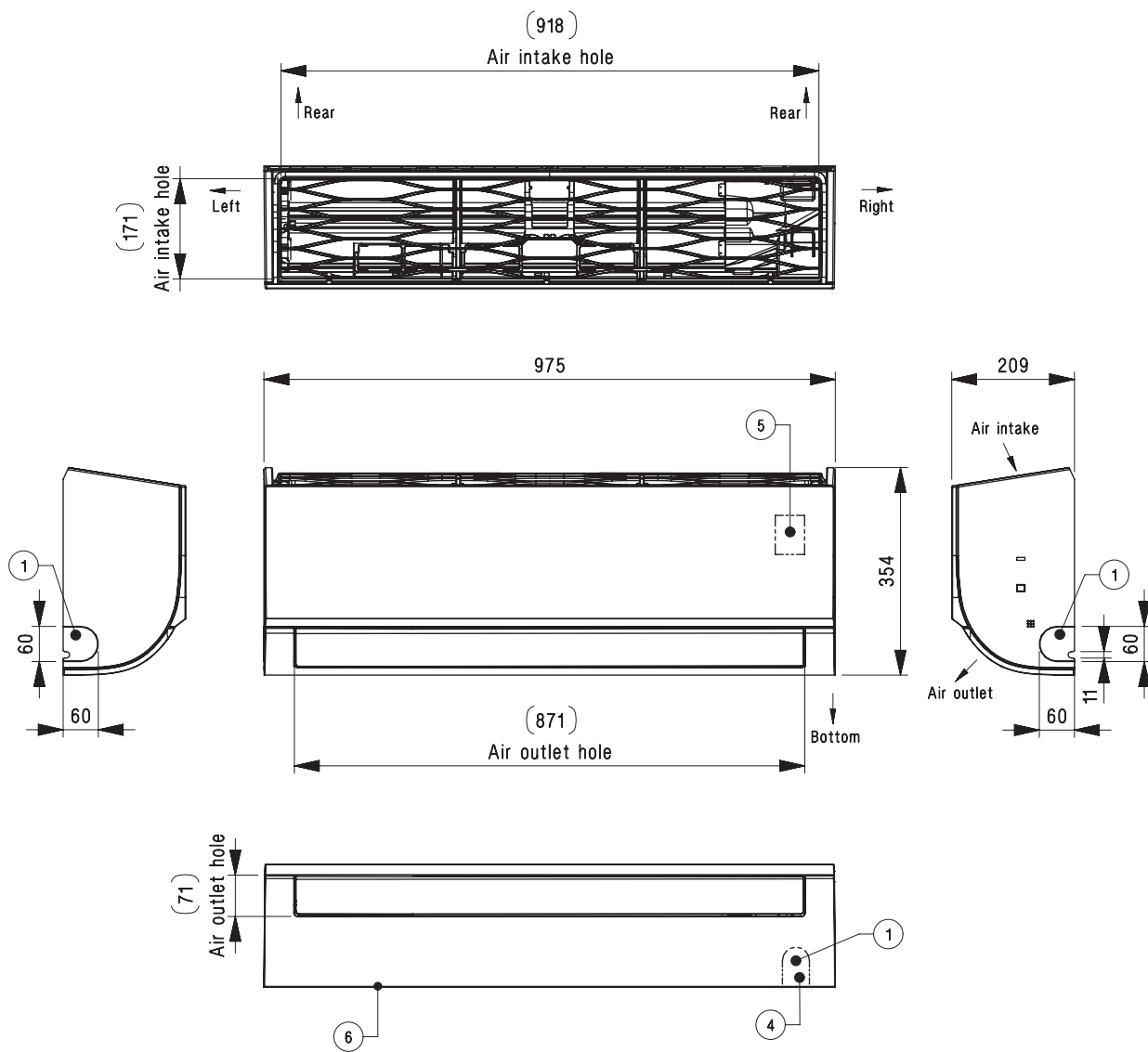

STANDARD-/KOMPAKT-INVERTER (R32)

US30F.NR0 / US36F.NR0

(Einheit: mm)

	BEZEICHNUNG
1	Durchführung für Kältemittel-/ Ablaufleitung und Kabel
2	Montageplatte
3	Kondensatanschluss
4	Klemmleiste für Stromversorgung und Datenleitung
5	Anzeige und Signalempfänger für Fernsteuerung
6	Zierblende

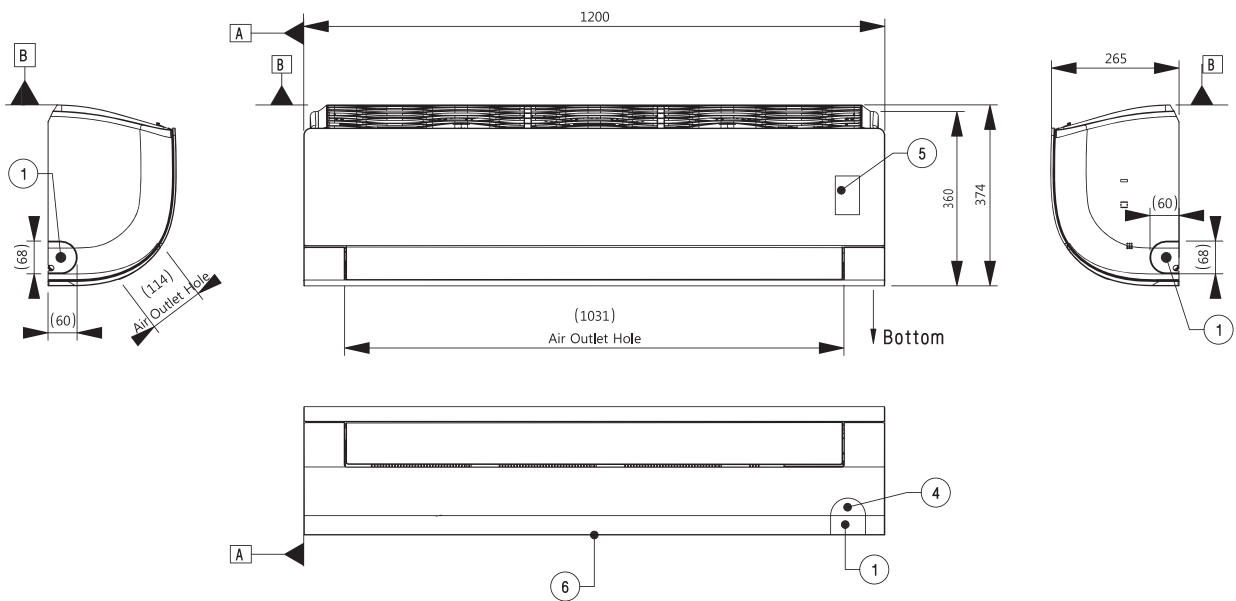
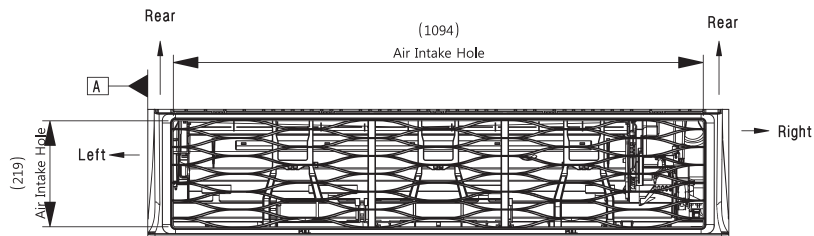

STANDARD-INVERTER (R410A)

UP48.NT2

(Einheit: mm)

	BEZEICHNUNG
1	Luftauslassblende vorn
2	Anzeige und Signalempfänger
3	Luftansauggitter

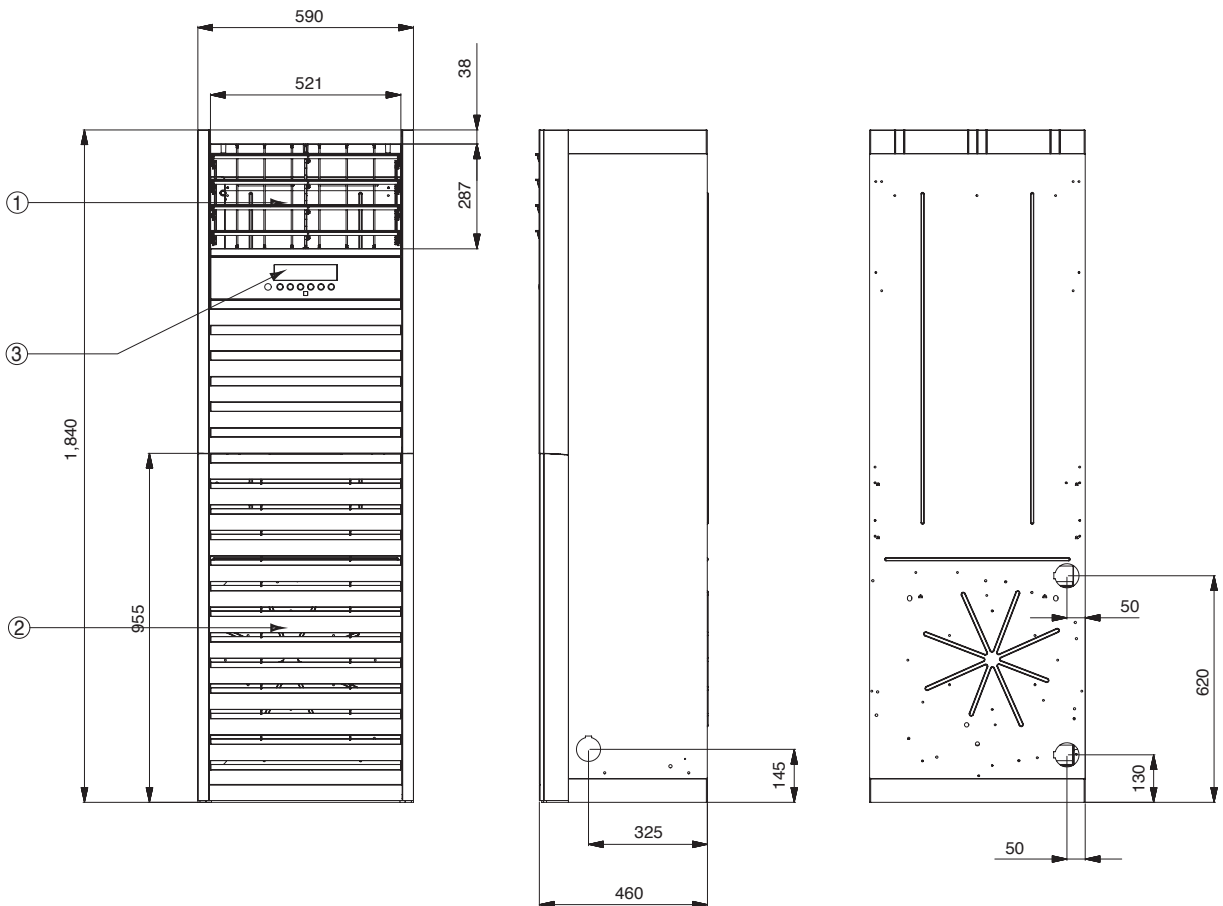

H-/STANDARD-/KOMPAKT-INVERTER (R32)

UUA1.ULO

(Einheit: mm)

	BEZEICHNUNG
1	Luftauslass
2	Abdeckung für Steuerung und Serviceventil
3	Anschluss für Strom- und Datenkabel
4	Gasleitungsanschluss
5	Anschluss für Flüssigkeitsleitung
6	Durchführung für Strom- und Datenkabel
7	Durchführung für Kältemittelleitung
8	Handgriff
9	Abdeckung für Ansauglufttemperatursensor

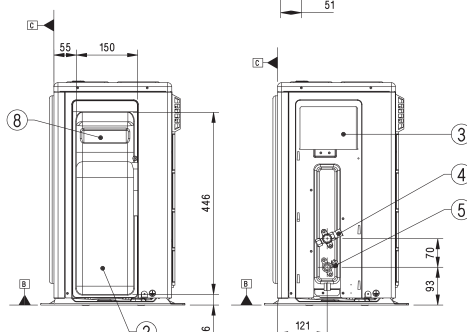
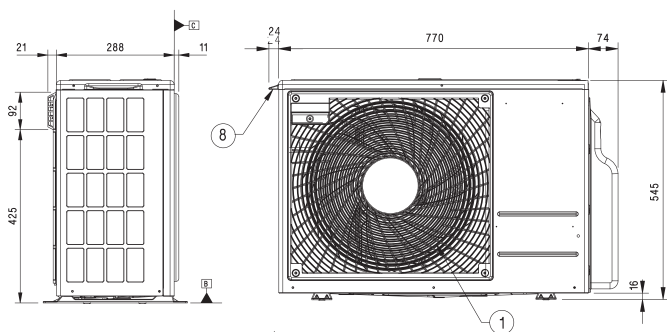
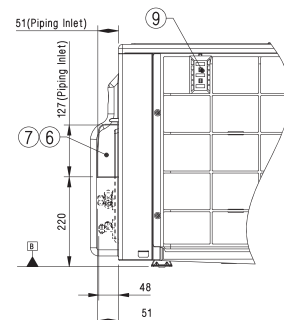
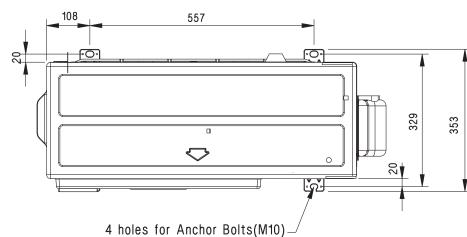
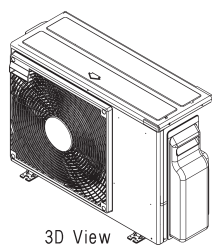

Side View
(removed valve cover)

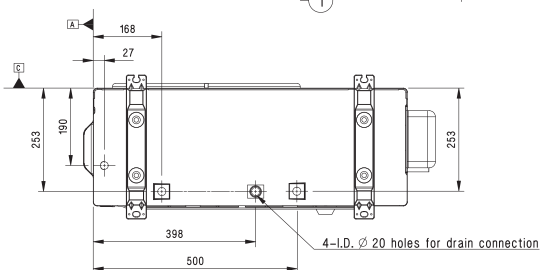

H-/STANDARD-/KOMPAKT-INVERTER (R32)

UUB1.U20

(Einheit: mm)

	BEZEICHNUNG
1	Luftauslass
2	Abdeckung für Steuerung und Serviceventil
3	Anschluss für Strom- und Datenkabel
4	Gasleitungsanschluss
5	Anschluss für Flüssigkeitsleitung
6	Handgriff
7	Abdeckung des Ansauglufttemperatursensors

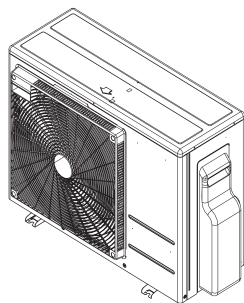

3D View

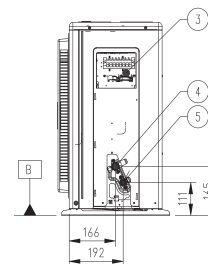
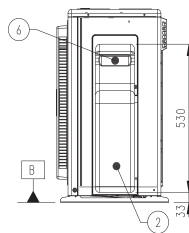
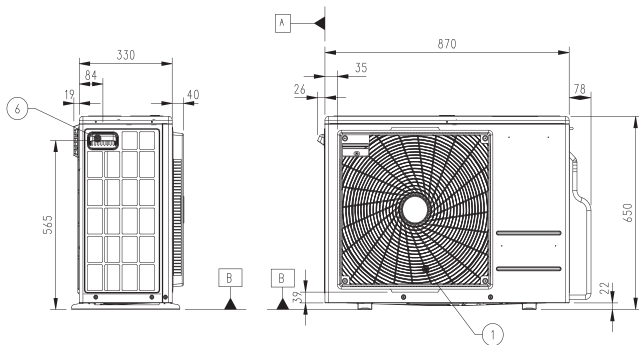
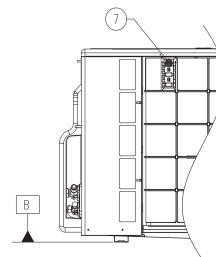
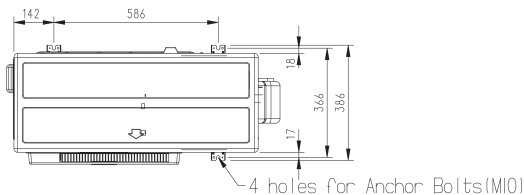

Side View
(removed valve cover)

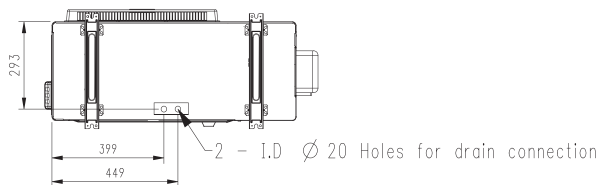

H-/STANDARD-/KOMPAKT-INVERTER (R32)

UUC1.U40

(Einheit: mm)

	BEZEICHNUNG
1	Luftauslass
2	Durchführung für Strom- und Datenkabel
3	Gasleitungsanschluss
4	Anschluss für Flüssigkeitsleitung
5	Handgriff
6	Rohrdurchführung (vorn)
7	Rohrdurchführung (seitlich)
8	Rohrdurchführung (hinten)

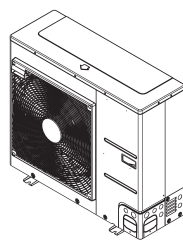

3D View

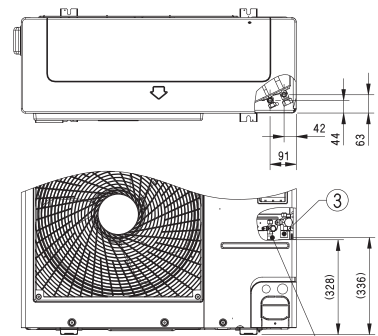
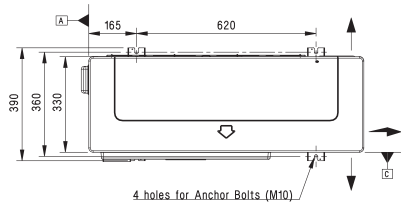

Piping connection port

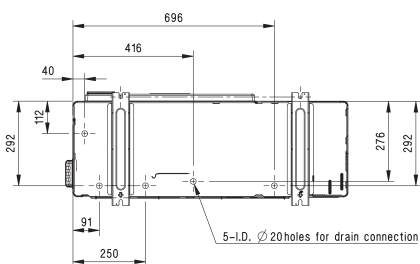
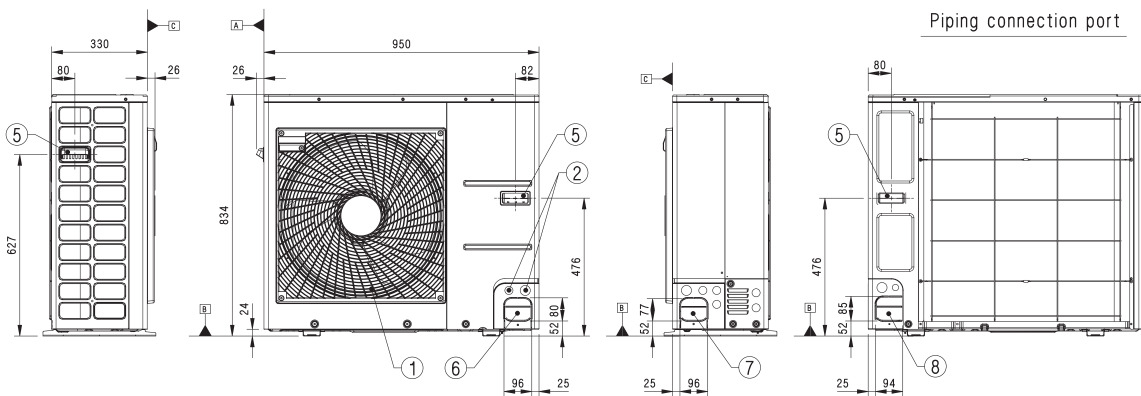

STANDARD-INVERTER (R32)

UUD3.U30

(Einheit: mm)

	BEZEICHNUNG
1	Luftauslass
2	Durchführung für Strom- und Datenkabel
3	Gasleitungsanschluss
4	Anschluss für Flüssigkeitsleitung
5	Handgriff
6	Rohrdurchführung (vorn)
7	Rohrdurchführung (seitlich)
8	Rohrdurchführung (hinten)

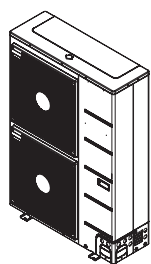

3D View

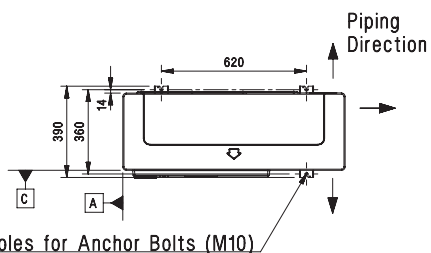

4 holes for Anchor Bolts (M10)

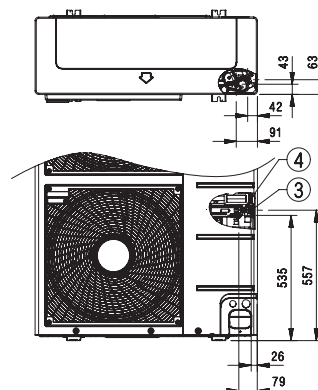

Piping connection port

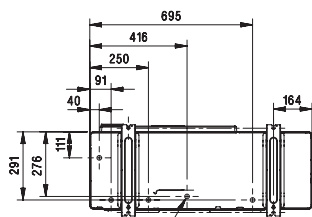
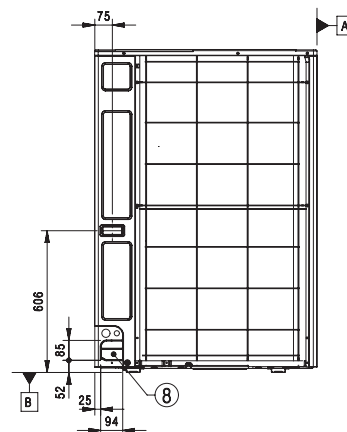
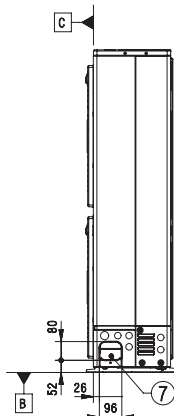
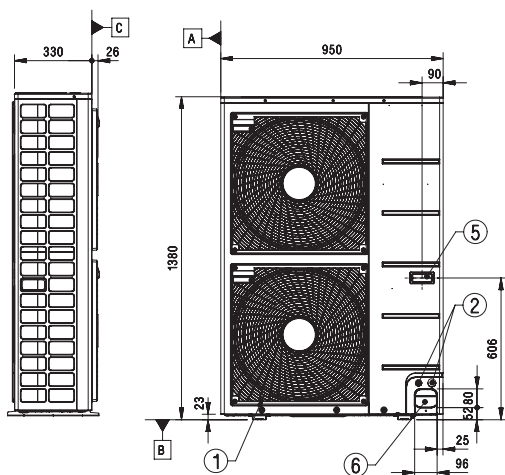

5-I.D. \varnothing 20 holes for drain connection

STANDARD-INVERTER (R410A)

UU49W.U32

(Einheit: mm)

	BEZEICHNUNG
1	Luftauslass
2	Durchführung für Strom- und Datenkabel
3	Gasleitungsanschluss
4	Anschluss für Flüssigkeitsleitung
5	Handgriff
6	Rohrdurchführung (vorn)
7	Rohrdurchführung (seitlich)
8	Rohrdurchführung (hinten)

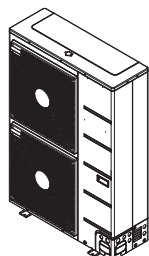

3D View

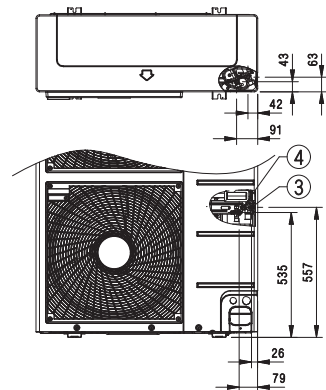
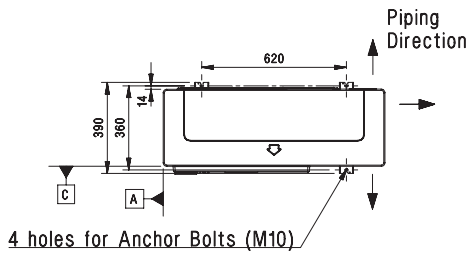

Piping connection port

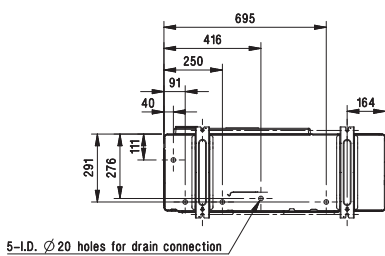
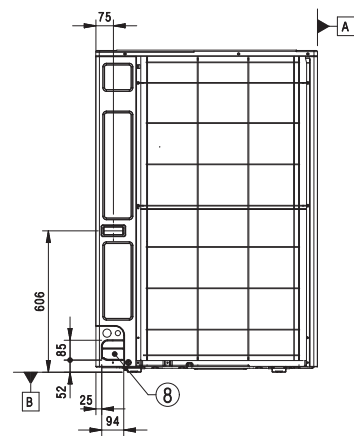
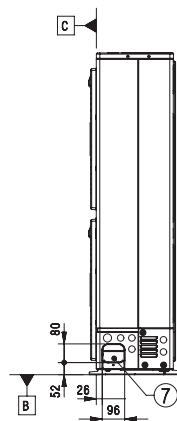
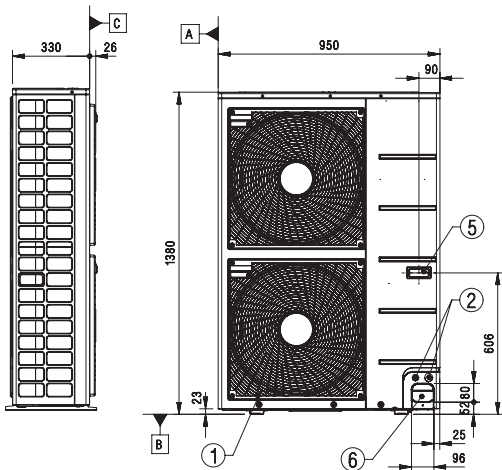

STANDARD-INVERTER (R410A)

UU70W.U34

(Einheit: mm)

	BEZEICHNUNG
1	Luftauslass
2	Durchführung für Strom- und Datenkabel
3	Gasleitungsanschluss
4	Anschluss für Flüssigkeitsleitung
5	Handgriff
6	Rohrdurchführung (vorn)
7	Rohrdurchführung (seitlich)
8	Rohrdurchführung (hinten)

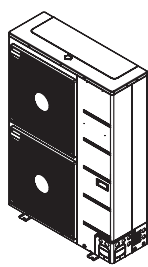

3D View

