

Großanlagen- und Industriefilter – Großfilter für die Installation im Filterschacht

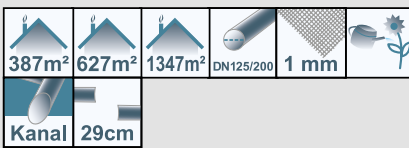

3P Gartenfilter XL DN 125 / 150 / 200 (Schachtfilter)

DN 125 / 200 Art.-Nr. 1000680
DN 150 Art.-Nr. 1000683

Regenwasserfilter mit integriertem Schmutzfängerkorb für den Einbau vor dem Regenwasserspeicher. Der Schmutzfängerkorb aus Kunststoff ist so im Gehäuse angebracht, dass er sich über den Entnahmestab einfach entnehmen lässt. Der 3P Gartenfilter XL ist ideal für Anlagen, die nur für die Gartenbewässerung gedacht sind. Die beiden oberen Stutzen DN 125 / DN 150 oder DN 200 können als Einspeisung oder auch wahlweise als Notüberlauf genutzt werden. Der Zulauf in den Regenwasserspeicher erfolgt über den seitlichen Stutzen, an dem auch ein beruhigter Zulauf angebracht werden kann.

- Anschluss Zulauf: DN 125 / DN 150 / DN 200
- Anschlusskapazität: 387 m² / 627 m² / 1347 m² Dachfläche
- Das gereinigte Wasser kann für die Gartenbewässerung genutzt werden.
- Wartungsintervall je nach Verschmutzung mehrmals im Jahr
- Material Filterkorb: Polyethylen
- Ø 410 x 275 mm
- Maschenweite: 1 mm
- Abmessungen: Ø 785 x 660 mm

Wirkungsgrad

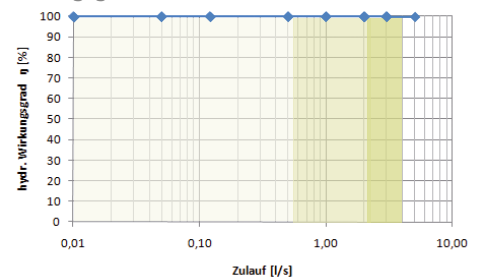

Rohrdurchmesser DN	maximaler Durchfluss l/s	anschließbare Fläche bei max. 200 l/(s·ha) m ²	anschließbare Fläche bei max. 300 l/(s·ha) m ²
DN 125	11,6	580	387
DN 150	18,8	970	627
DN 200	40,4	2020	1347

Durchschnittliche Regenspende in Deutschland zu 80% unter 15 l/(s·ha).

Filterschacht DN 1000 für 3P Gartenfilter XL befahrbar

- 1x Schachtunterteil DN 1000 mit 3 Kernbohrungen, DN 200 inklusive Dichtungen
- 1x Schachthals DN1000-625H600
- 1x Gleitringdichtung DN 1000
- 1x Schachtabdeckung Klasse D = 625 ohne Lüftung

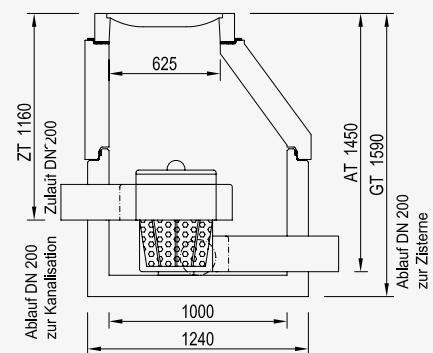
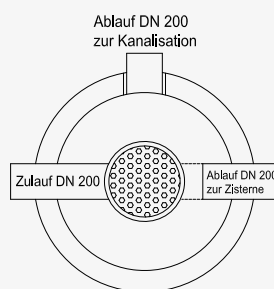

3P Spar-Set GF XL DN 125 / 200 Art.-Nr. 1000682 DN 150 Art.-Nr. 1000684 befahrbar

- 3P Gartenfilter XL für Betonschacht
- 3P Überlaufsiphon DN 150 / 200 mit Nagetiersperre
- 3P Beruhigter Zulauf DN 150 / 200