

3P Pumpenkonsole

für verschiedene Pumpentypen einsetzbar

Montageanleitung

Art.-Nr. 5000100



Montageanleitung

Pumpenkonsole

Pumpenkonsole aus Edelstahlblech und pulverbeschichteten Haltebügeln für handelsübliche Ansaugpumpen - absolut schwingungsdämpfend.

Dadurch, dass das Auflageblech für die Pumpe aufgehängt ist und nicht auf Gummipuffern aufgelagert ist, werden Schwingungen optimal abgefangen und nicht auf die Befestigungselemente übertragen.

Für leisen Pumpen-Betrieb

Für verschiedene Pumpentypen
einsetzbar

Rechts-Links-Montage möglich

Technische Daten:

Auflageblech: Edelstahl

Haltebügel: Metall pulverbeschichtet

Halterungen: Kunststoff

Anwendungsbeispiel:

Ansaugpumpe Wandmontage mit 3P Pumpenkonsole

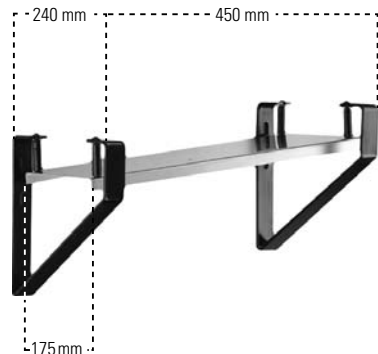
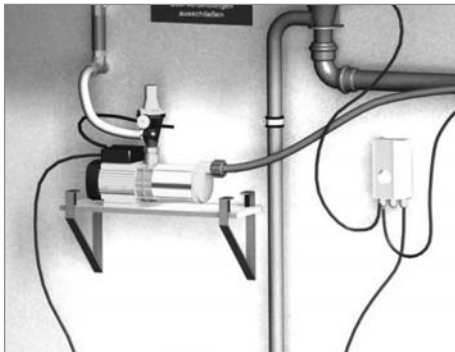

Montageanleitung

Pumpenkonsole

Inhalt:

2 Bügel

1 Tragblech

4 Aufhängungen

2 Dübel mit Schrauben

2 M 8 Schrauben mit Mutter und Unterlegscheiben für die Befestigung der Pumpe

Montage:

Die vier schwarzen Aufhängungen aus der beiliegenden Tüte entnehmen und auf der Stellfläche wie folgt befestigen:

- Das Blech richtig herum legen, eine schwarze Aufhängung nehmen und die Aufhängung von unten durch die Bohrung an der Ecke stecken; ebenso mit den übrigen Aufhängungen verfahren
- Bügel einhängen und Einbauhöhe festlegen; Lochabstand 420 mm
- Bügel mit den beiliegenden Dübeln und Schrauben befestigen
- Pumpe mit beiliegenden Schrauben befestigen
- Bei Bedarf kann die Pumpe auch gedreht werden, Blech aushängen und drehen

Garantie:

3P Technik Filtersysteme GmbH gewährt für dieses Produkt die gesetzlich vorgeschriebene Garantie (ab Kaufdatum).



3P Technik Filtersysteme GmbH

Robert Bosch Strasse 16-18
73337 Bad Überkingen
T +49 (0) 73 34 - 92 46 0-0
F +49 (0) 7334 - 9246 0-0
info@3ptechnik.de
www.3ptechnik.de