



deco
woerner

100
Jahre
deco
woerner

2025
FRÜHJAHR/SOMMER



Liebe Kundinnen, liebe Kunden,
herzlich willkommen zur neuesten Ausgabe unseres
Frühjahr/Sommer-Katalogs! In diesem Jahr feiern wir ein
ganz besonderes Jubiläum: **Seit 100 Jahren** begleiten
wir Sie mit unseren hochwertigen Dekorationsartikeln
und vielseitigen Standards für Ihre Ladenausstattung.
Diese beeindruckende Reise wäre ohne Ihr Vertrauen und
Ihre Treue nicht möglich gewesen, und dafür möchten
wir uns von Herzen bedanken.

Zu unserem Jubiläum haben wir ein exklusives Angebot
für Sie vorbereitet: Entdecken Sie ausgewählte Artikel,
die mit einem besonders attraktiven Jubiläumspreis
ausgezeichnet sind! Lassen Sie sich von unseren neuen
Kollektionen inspirieren, die Frühling und Sommer mit
frischen Farben und kreativen Designs in Ihre Geschäfts-
räume bringen.

Es ist uns eine Freude, Sie auch in diesem besonderen
Jahr mit bewährter Qualität und innovativen Ideen zu
unterstützen. Blättern Sie durch den Katalog und lassen
Sie sich inspirieren – wir freuen uns darauf, gemeinsam
mit Ihnen in die Zukunft zu gehen!

Herzlichst,

Ihr

Herwig Ahlemeyer
Geschäftsführer

Persönliche Beratung: +49 (0) 7131/4064-0

Fax: +49 (0) 7131/4064-760

Mo – Do 8.00 – 17.00 Uhr, Fr 8.00 – 15.00 Uhr

**Wir feiern 100 Jahre Deco Woerner,
sie profitieren von Jubiläumspreisen.**

Im Katalog und im Webshop
haben wir verschiedene Artikel
mit dem Jubiläumspreislabel
ausgezeichnet.

Während unseres Jubiläumsjahres
sind diese Artikel besonders
stark reduziert.

**Denn wie schon gesagt:
wir feiern, Sie profitieren!**



150 cm hoch
180 cm hoch
210 cm hoch

Bambusbaum, grün, im Topf,
Kunststoff, Preis per Stück
800.065.32 **150 cm hoch**
800.065.33 **180 cm hoch**
800.065.34 **210 cm hoch**

~~54,95~~ **44,95**
~~69,95~~ **54,95**
~~89,95~~ **69,95**



*Die 100 jährige Geschichte
der Deco Woerner GmbH vom Anfang
bis heute finden Sie auf Seite 226!*



NOCH MEHR AUSWAHL ONLINE

Sie suchen Ladenausstattung oder die passende Deko?
Stöbern Sie ganz bequem in unserem Online-Shop **decowoerner.com**,
denn mit über 8.000 saisonal lagernden Produkten finden Sie garantiert
das Richtige. Und wenn Sie sich nicht sicher sind, wie Sie einen Artikel
richtig einsetzen, dann lassen Sie sich von unseren aktuellen Trendprodukten,
Dekoideen und Anwendungsbildern inspirieren.

Und wie bestellen? Ganz bequem online oder telefonisch:

www.decowoerner.com

+49 (0) 7131 4064-0

ABONNIEREN SIE UNSEREN NEWSLETTER

So sind Sie immer informiert über die neusten Trends, aktuelle Schnäppchen,
interessante Specials, Exklusiv-Angebote und kurzfristige Rabatt-Aktionen
in unserem Online-Shop. Am besten gleich gratis bei uns im Webshop anmelden!



X



INSTAGRAM



FACEBOOK



YOUTUBE



PINTEREST



Online-
shop



Newsletter
eintragen

Frühlingshafte/Österliche Textilbanner Kunstpflanzen, Kirschblüten, Blumen & Bäume Insekten, Vögel, Bienen & Schmetterlinge Hasen, Ostereier, Zweige, Marktwägen Allgemeine Frühlings-/Oster-Deko	Saisonale Deko FRÜHJAHR/OSTERN	1	4 - 45
Sommerliche Textilbanner Kunstpflanzen, Gräser, Blumen & Ranken Garten- & Beach-Party, Papageien, Flamingos Themendeko wie Maritim, Beach, Dschungel Allgemeine Sommerdeko	Saisonale Deko SOMMER	2	46 - 71
Straßenüberspannungen: Blütenkugeln mit/ohne Beleuchtung 3D-Schirme & -Tulpen 3D-Blumen & -Kugeln	STÄDTE- UND KOMMUNAL-DEKORATION	3	72 - 77
Hochzeit, Wandern, Oktoberfest Wein, Kaffee, Candy, Schule Wabenbälle, Papierfächer Apotheke, Hören, Sehen Beauty, Reise	ALLGEMEINE-/ THEMEN-DEKORATION	4	78 - 97
Lebensgroße Dekotiere Gigant-Eier	FIBERGLAS-OBJEKTE	5	98 - 101
Frühlings-, Oster- & Sommer-Banner Themen-Banner Zubehör, XL-Banner LKW-Planen	STOFFBANNER	6	102 - 109
Brot & Kuchen Obst & Früchte, Gemüse & Kräuter Fleisch & Wurst, Fisch & Meeresfrüchte Käse & Eier, Gerichte & Fast-Food Schokolade & Eis, Getränke Crushed Ice & Eiswürfel, XXL-Attrappen	LEBENSMITTELATTRAPPEN	7	110 - 123
Kunstbäume, Kunstgräser, Blumen Blüten, Äste & Zweige Grün- & Zimmerpflanzen Paneele & Living Walls schwer entflammare Kunstpflanzen	KUNSTPFLANZEN	8	124 - 163
Schaufensterpuppen Damen- & Herren-Büsten Sportfiguren, Torsos Strumpfbeine, Köpfe	SCHAUFENSTERFIGUREN	9	164 - 169
Vitrinen mit und ohne Beleuchtung Konfektionsständer, Reiserollständer Größenreiter, Kleiderbügel, Warenpräsentier Preisauszeichnung, Etiketten Verkaufsförderung	LADENAUSSTATTUNG	10	170 - 197
Lack-, Bedruckte-, Glitzer- & Stanzo-Optik-Folie Molton, Jute, Universalstoff, Panné-Samt Baumwoll Fahmentuch, Chiffonstoff, Seidentaft Leinenstoff, Bedruckte Stoffe	STOFFE & FOLIEN	11	198 - 203
Geschenkpapier, Geschenkband Geschenkschleifen, Geschenkfolien Abroller für Geschenkband- & -papier Papiertaschen, Geschenketiketten	GESCHENKVERPACKUNG	12	204 - 217
Zusammenarbeit auf die wir stolz sind.	PROJEKTE & REFERENZEN	13	218 - 219

A Mini-Schwimring, 18 cm Ø,
aus Kunststoff, Preis per Stück
800.082.71 **rot** **1,95**
800.082.72 **grün** **1,95**

B Badefiguren-Set, blau, innen & außen,
aus Polyresin, Preis per **2tlg.** Set
800.082.37 **15 cm lang** (=6,48/St.) **12,95**

A Mini-Schwimring
1,95
18 cm Ø



B Badefiguren-Set
6,48 /Stück
15 cm lang

Stichwortverzeichnis
siehe Seite 224 – 225.

Weitere Sommerartikel >>>
finden Sie ab Seite 46.



A Rund-Vitrine
899,-

passend dazu



C Standvitrine mit Beleuchtung
ab 1.219,-



D Standvitrine mit Staufach
ab 1.219,-



B Beleuchtung für Rund-/Rechteck-Vitrine
199,-

VITRINEN

A Rund-Vitrine, 54 cm Ø, 58 kg, ESG-Sicherheitsverglasung mit polierten Glaskanten für besondere Sicherheit und Langlebigkeit, 4 variabel verstellbare 5 mm Glasböden gleiten auf Aluminiumprofilen, Glas-Flügeltür mit **Zylinderschloss**, inkl. 2 Schlüsseln, Kopf- und Bodenplatte aus MDF in Alu-Optik mit umlaufender Kunststoffkante, höhenverstellbare Fußsteller um Unebenheiten im Boden auszugleichen, leichte Selbstmontage, Preis per Stück 481.557.00 **180 cm hoch** **899,-**

B Beleuchtung für Rund-/Rechteck-Vitrine, Stromschiene mit 5 Strahlern à 20 Watt in Niedervolt-Ausführung, Preis per Stück 481.540.99 **silber** **199,-**

C Standvitrine, mit vertikalem, silber eloxierten Aluminiumprofilen, Profilansicht eckig, horizontaler Abschluss mit Dekorplatten in silber-metallic, 4-seitige Verglasung mit ESG-Glas (erhöhte Stoß- und Schlagfestigkeit), Drehflügeltüren mit **Sicherheitszylinderschloss** inkl. 2 Schlüsseln, 4 stufenlos höhenverstellbare Glasböden, Füße 9 cm in Stahl matt verchromt

186 x 80 x 40 cm (H x B x T), 64 kg 625.180.00 **969,-**
186 x 100 x 40 cm (H x B x T), 71 kg 625.234.00 **1.029,-**

mit Beleuchtung, inkl. Niedervolt-Schienebeleuchtung, Kunststoffschiene silberfarben mit 5 stufenlos höhenverstellbaren sowie neig- und schwenkbaren Einzelspots à 20 Watt, IP20 Trafo

186 x 80 x 40 cm (H x B x T), 65,8 kg 625.180.01 **1.219,-**
186 x 100 x 40 cm (H x B x T), 72,8 kg 625.234.01 **1.269,-**

D Standvitrine mit Staufach, mit vertikalen silber eloxierten Aluminiumprofilen, Profilansicht eckig, horizontaler Abschluss mit Dekorplatten in silber-metallic, 4-seitige Verglasung mit ESG-Glas (erhöhte Stoß- und Schlagfestigkeit), Drehflügeltüren mit **Sicherheitszylinderschloss** inkl. 2 Schlüsseln, 3 stufenlos höhenverstellbare Glasböden, Füße 9 cm in Stahl matt verchromt

186 x 80 x 40 cm (H x B x T), 69,8 kg 625.180.02 **1.219,-**
186 x 100 x 40 cm (H x B x T), 77 kg 625.234.02 **1.269,-**

mit Beleuchtung, inkl. Niedervolt-Schienebeleuchtung, Kunststoffschiene silberfarben mit 4 stufenlos höhenverstellbaren sowie neig- und schwenkbaren Einzelspots à 20 Watt, IP20 Trafo

186 x 80 x 40 cm (H x B x T), 69,8 kg 625.180.03 **1.439,-**
186 x 100 x 40 cm (H x B x T), 78,8 kg 625.234.03 **1.489,-**

E Rechteck-Vitrine, ESG-Sicherheitsverglasung mit polierten Glaskanten für besondere Sicherheit und Langlebigkeit, 4 variabel verstellbare 5 mm Glasböden gleiten auf Aluminiumprofilen, Glas-Flügeltür mit **Zylinderschloss**, Kopf- und Bodenplatte aus MDF in Alu-Optik mit umlaufender Kunststoffkante, höhenverstellbare Fußsteller um Unebenheiten im Boden auszugleichen, leichte Selbstmontage, Preis per Stück **180 x 45 x 45 cm (H x B x T), 50 kg** 481.540.00 **629,-**
180 x 85 x 45 cm (H x B x T), 85 kg 481.540.01 **849,-**
passende Beleuchtung siehe Abb. B

INFORMATION

Abb. A+E: zum Selbstaufbau, Aufbauanleitung inklusive!
Abb. C+D: die Lieferung erfolgt komplett montiert!



E Rechteck-Vitrine
849,-

passend dazu

E Rechteck-Vitrine
629,-



Vitrinen

A Halbkreis-Kabinen-Stange
56,95

C Kabinen-Vorhang, schwer entflammbar
169,-

C grau

✓ Weitere Farben auf Anfrage

✓ inkl. 1 m Metallseil für extra Stabilität

Umkleidekabinen

SUPER PREIS
205,-

✓ selbststehend

✓ flexibel durch einfaches zusammenstecken

B

200 x 90 x 90 cm (H x B x T)

UMKLEIDEKABINEN

A Halbkreis-Kabinen-Stange, silber, 25 mm Ø verchromtes Rundrohr für Wandmontage, mit Aufhängeöse und 100 cm langem Metallseil für zusätzliche Deckenfixierung, zerlegbar, Lieferung exkl. Vorhang, Preis per Stück
Gewicht: 1,55 kg
465.458.00 **100 x 90 cm** 56,95

B Umkleidekabine, silber, selbst stehende Umkleidekabine aus Rundrohr Ø 22 mm, schnell und einfach zusammensteckbar, Lieferung exkl. Vorhang und Seitenwände, Preis per Stück
658.980.01 **200 x 90 x 90 cm** 205,-

C Kabinen-Vorhang, schwer entflammbar, grau, einsetzbar für Eck- und Halbkreis-Kabinen-Stangen, aus Polyester, 252 g/m², 100 % blickdicht, Oberkante mit 8 Metallösen, 40 mm Ø, Unterkante verstärkt, zertifiziert nach DIN4102 B1, weitere Farben auf Anfrage, Preis pro Seiten-Schal
601.276.15 **200 x 140 cm (L x B)** 169,-

ABSPERRPFOSTEN

D Absperrpfosten für Personen-Leit-system, 94 cm hoch, aus Edelstahl, Pfosten mit vier Lochaufnahmen für Kordel, Lieferung erfolgt ohne Kordel, Preis per Stück
32 cm Ø
622.141.00 **silber** 119,-
622.561.00 **messing** 125,-

Kordel für Absperrpfosten, 150 cm lang, ca. 4 cm Ø, Edelstahl-Beschlag mit Karabinerhaken-System, Preis per Stück

E aus Velour
622.141.01 **rot/silber** 54,-
622.561.01 **rot/messing** 54,-

F elegante Kordel aus in sich gedrehten Strängen
622.141.02 **schwarz/silber** 69,-
622.561.02 **schwarz/messing** 69,-



E

F

D

D Absperrpfosten
ab 119,-

Kordel für Absperrpfosten
ab 54,-

150 cm lang

94 cm hoch



Weitere Umkleidekabinen finden Sie online unter

www.decowoerner.com

INDUSTRIEROLLSTÄNDER

**TOP
SELLER**

250
kg max.

**A Industrie-Roll-
ständer Z-Form**
310,-

- ✓ fixe Höhe
- ✓ extrem belastbar
- ✓ mit Handgriffen
- ✓ Z-Form für platzsparendes
ineinanderstellen
- ✓ extra große Rollen für außen

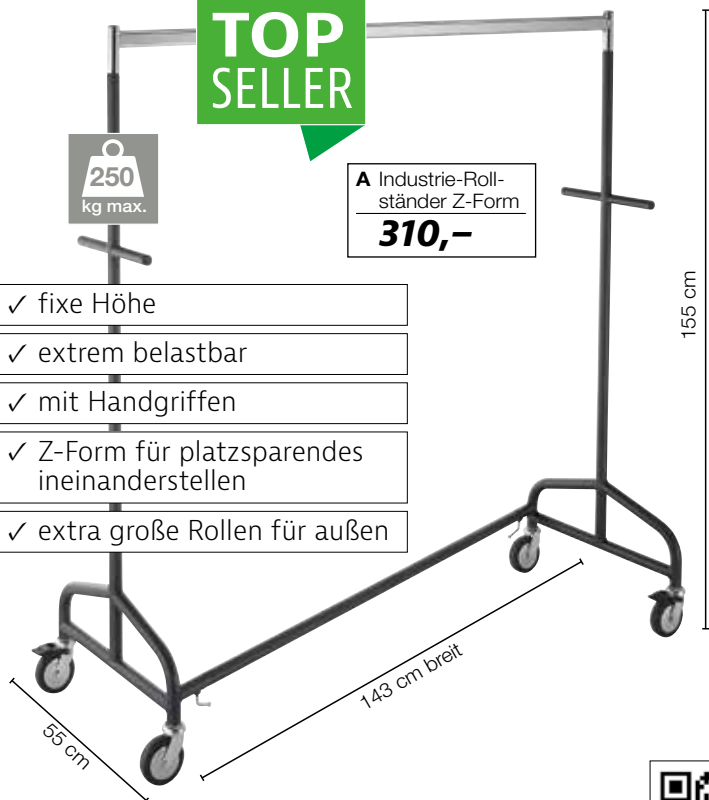

155 cm

143 cm breit

55 cm



Kleiderständer

100 – 155 cm

35 cm

100
Jahre
deco
woerner
B Konfektionsständer
49,95

- ✓ bis 50 kg belastbar
- ✓ höhenverstellbar
- ✓ schmale Form

49,95



85 cm

100 – 170 cm



142 - 210 cm

170 cm

60 cm

**C Industrie-Roll-
ständer „Double“**
198,-

- ✓ höhenverstellbar
- ✓ doppelte Hängekapazität

100
kg max.

D Reiserollständer
99,-

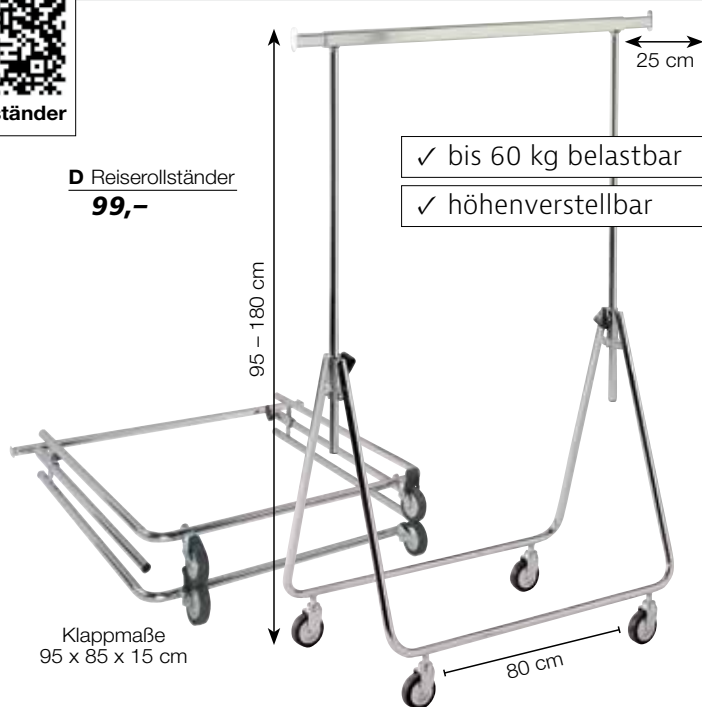

25 cm

- ✓ bis 60 kg belastbar
- ✓ höhenverstellbar

95 – 180 cm

Klappmaße
95 x 85 x 15 cm

80 cm

A Industrie-Rollständer Z-Form, fixe Höhe. 143 x 155 x 55 cm (B x H x T), belastbar bis 250 kg, 10,9 kg, zwei praktische Handgriffe, verchromte Ovalrohr-Tragestange, Z-Form Füße für platzsparendes ineinanderstellen, stabile und robuste Rundrohr-Konstruktion mit langlebiger Pulverbeschichtung, extra große, diagonal gebremste 10 cm Gummi-Lenkrollen für den Außenbereich, Preis per Stück 673.945.00 **anthrazit/silber 310,-**

B Konfektionsständer, höhenverstellbar 100-170 cm. 6 kg, belastbar bis 50 kg, platzsparender Kleiderständer mit seitlich ausziehbaren Zusatzstangen 35 cm lang, aus langlebigem, verchromtem Metall, ungebremste 50 mm Ø Kunststoffrollen, Preis per Stück ~~69,95~~ **49,95**

C Industrie-Rollständer „Double“, höhenverstellbar 142 - 210 cm, 170 x 60 cm (B x T), belastbar bis 100 kg, 14 kg, zwei verchromte Ovalrohr-Tragestangen für doppelte Hängekapazität, stabile Bauweise aus Vierkantrohr mit langlebiger Pulverbeschichtung, große, diagonal gebremste 8 cm Gummi-Lenkrollen für den Außenbereich, Preis per Stück 537.216.00 **schwarz/silber 198,-**

D Reiserollständer, höhenverstellbar 95 - 180 cm, Klappmaße 95 x 85 x 15 cm, 7 kg, bis 60 kg belastbar, aus verchromtem Metall, beidseitig je 25 cm ausziehbare Tragestangen, große 80 mm Ø Lenkrollen (ungebremst) für unebene Straßen und Wege, schneller Aufbau ohne zu schrauben 537.223.00 **80 cm breit 99,-**

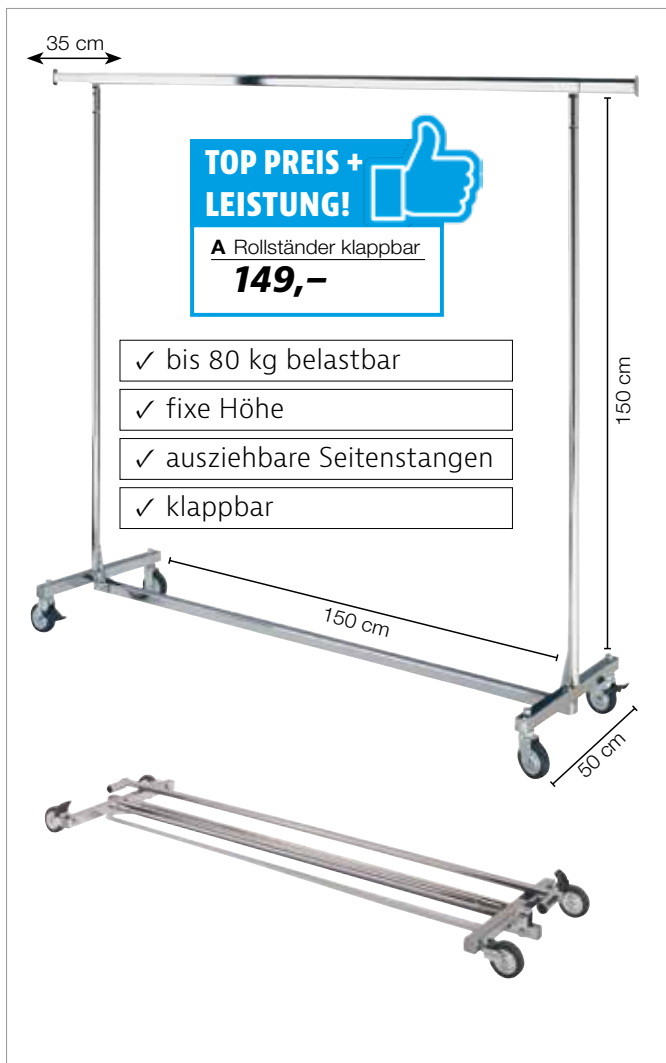

TOP PREIS + LEISTUNG!



A Rollständer klappbar

149,-

- ✓ bis 80 kg belastbar
- ✓ fixe Höhe
- ✓ ausziehbare Seitenstangen
- ✓ klappbar

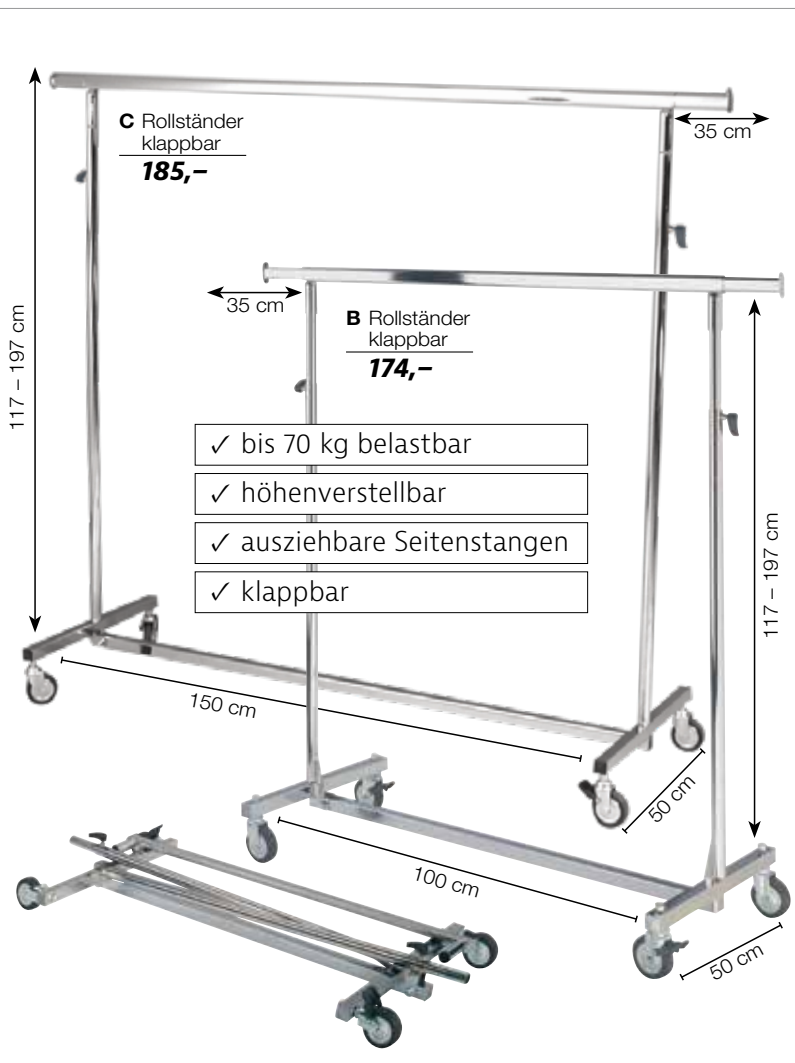

C Rollständer klappbar

185,-

B Rollständer klappbar

174,-

- ✓ bis 70 kg belastbar
- ✓ höhenverstellbar
- ✓ ausziehbare Seitenstangen
- ✓ klappbar

MESSEROLLSTÄNDER

Praktischer Kleiderständer zum platzsparenden Aufbewahren und Transportieren von Kleidung. Vier leicht laufende Gummi-Rollen machen ihn beweglich und flexibel, Feststellbremsen sorgen für die nötige Sicherheit. Die Kleiderstange ist beidseitig ausziehbar für zusätzlichen Platz. Nach Gebrauch lässt sich der Kleiderständer zusammenklappen und platzsparend verstauen.

Rollständer klappbar, stabiler Konfektionsständer aus verchromtem Metall, beidseitig je 35 cm ausziehbare Tragestangen, diagonal gebremste, große 80 mm Ø Lenkrollen, platzsparend zusammenklappbar, Preis per Stück

A fixe Höhe,

150 cm hoch, 150 cm breit, belastbar bis 80 kg, Klappmaße 150 x 50 x 10 cm, 8 kg 469.043.00 **silber** **149,-**

B höhenverstellbar 117 - 197 cm,

100 cm breit, belastbar bis 70 kg, Klappmaße 100 x 50 x 10 cm, 7 kg 469.029.00 **silber** **174,-**

C höhenverstellbar 117 - 197 cm,

150 cm breit, belastbar bis 70 kg, Klappmaße 150 x 50 x 10 cm, 10 kg 469.036.00 **silber** **185,-**

D Rollständer klappbar, höhenverstellbar

140 - 220 cm, 140 x 50 cm (B x T), belastbar bis 150 kg, 10,3 kg, hoch belastbarer Kleiderständer aus Vierkantröhr mit langlebiger Pulverbeschichtung, beidseitig je 40 cm ausziehbare Tragestangen, diagonal gebremste, große 80 mm Ø Lenkrollen, platzsparend zusammenklappbar, Preis per Stück 673.952.00 **anthrazit** **279,-**



D Rollständer klappbar

279,-



Kleiderständer

150 kg max.

- ✓ extra hoch
- ✓ höhenverstellbar
- ✓ ausziehbare Seitenstangen
- ✓ klappbar

A Rollständer**99,-****B Rollständer****185,-**

✓ fixe Höhe

✓ ausziehbare
Seitenstangen100
kg max.Weitere Konfektionsständer
finden Sie online unterwww.decowoerner.com**TOP PREIS +
LEISTUNG!****C Industrie-Rollständer****215,-**

✓ fixe Höhe

✓ trendiger Industrie-Look

✓ sehr stabile Rundrohr-
stange 3,5 cm Ø**D S-Haken
rund
1,95**

Rollständer, belastbar bis 100 kg, seitlich ausziehbare Zusatzstangen 40 cm lang, Ovalrohr-Tragestange, langlebige Konstruktion aus verchromtem Metall, große, diagonal gebremste 8 cm Gummi-Lenkrollen für den Außenbereich, Preis per Stück

A höhenverstellbar 125 - 200 cm,
150 x 50 cm (B x T), 8,5 kg ¹ 99,-
604.215.00 **silber**

B fixe Höhe, 143 x 150 x 55 cm (B x H x T),
7,9 kg ¹ 185,-
673.938.00 **anthrazit**

C Industrie-Rollständer „Factory“,
fixe Höhe, 150 x 160 x 55 cm (B x H x T),
7 kg, belastbar bis 100 kg, Rundrohr-Trage-
stange 3,5 cm Ø, stabile Metallkonstruktion
aus Rundrohr in verzinkter Matt-Optik, große,
diagonal gebremste 8 cm Gummi-Lenkrollen
für den Außenbereich, Preis per Stück ¹
618.021.00 **silber** **215,-**

D S-Haken rund, silber glänzend, 5 mm
Eisen, vernickelt, durch die abgerundeten
Kanten sind sie speziell zum platzsparenden
Aufhängen von z. B. Jeanshosen oder für
Kleider- und Garderobenstangen geeignet,
Preis per Stück
619.011.00 **12 cm lang** **1,95**



Kleiderständer

STÄNDERSERIENOVUS

Mit den flexibel kombinierbaren Elementen aus unserer Serie NOVUS gestalten Sie Ihre Ladeneinrichtung modern und funktionell zugleich. Dieser Verkaufsstand im geradlinigen Schwarz-Matt-Design ist perfekt für eine ansprechende Warenpräsentation, passt dank seiner praktischen Größe auch in kleine Räume und bringt Ihre Textilien perfekt zur Geltung. Die hochwertige Pulver-Beschichtung erzeugt die matte Optik, verhindert Rost- und Korrosionsbildung und verhilft dem Textiländer zu Langlebigkeit und Beständigkeit.

A Konfektionsständer, der 20 mm Vierkant-Rahmen ist komplett verschweißt und somit sehr stabil, Selbstmontage der Querstützen mittels beigelegtem Sechskantschlüssel, mit 4 verstellbaren Füßen, hochwertige Pulver-Beschichtung erzeugt die matte Optik und verhindert Rost- und Korrosionsbildung für Langlebigkeit und Beständigkeit, Preis per Stück

145 x 70 x 40 cm (H x B x T), 5,4 kg	
708.791.00 schwarz matt	79,-
800.039.68 weiß	79,-
145 x 90 x 40 cm (H x B x T), 7,8 kg	
708.791.01 schwarz matt	99,-
800.039.67 weiß	99,-

B Mittelraum-Ständer, multifunktionales Hängesystem mit vielen Präsentationsmöglichkeiten - Ablage: 2x 10stufig höhenverstellbare Hängebügel für die Seitenpräsentation sowie 2 variabel einhängbare Zusatzarme für die Frontpräsentation, 25 cm breite Lochblech-Ablage um passende Schuhe oder Handtaschen auszustellen, zusätzliche Bodenplatte verhindert die Verschmutzung der Kleider, hochwertig pulverbeschichtete Metall-Konstruktion aus 20 mm Vierkant-Rahmen, Selbstmontage, Preis per Stück

140 x 122 x 50 cm (H x B x T), 21,4 kg	
708.807.00 schwarz matt	309,-
180 x 122 x 50 cm (H x B x T), 21,4 kg	
708.807.01 schwarz matt	349,-



A Konfektionsständer NOVUS
ab **79,-**

- ✓ bis 50 kg belastbar
- ✓ fixe Höhe
- ✓ extra leicht und sehr stabil

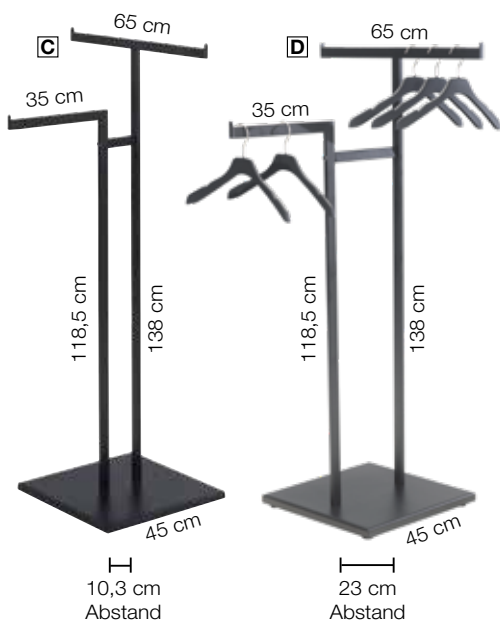

Abhängeständer, schwarz matt, 65 x 138 cm (B x H), 10,2 kg, belastbar bis 50 kg, zwei Abhänge-Arme mit Kantenstift und fixer Höhe, 118,5 und 138 cm hoch und 35 und 65 cm Armlänge, aus 20 mm Vierkant-Rahmen, stabile Bodenplatte 45 x 45 cm, hochwertige Pulver-Beschichtung für matte Optik verhindert Rost- und Korrosionsbildung für Langlebigkeit und Beständigkeit, Preis per Stück

C	708.814.00	10,3 cm Abstand	79,-
D	708.814.01	23 cm Abstand	105,-



B Mittelraum-Ständer
ab **309,-**

100 kg max.

- ✓ 10fach höhenverstellbare Abhängebügel



C Abhängeständer NOVUS
79,-



- ✓ bis 50 kg belastbar
- ✓ fixe Höhe
- ✓ mit Kantenstiften
- ✓ stabile Bodenplatte

A Zahlenreiter

0,14 /Stück



B Größenteiler

1,29 /Stück



11 cm Ø

C Größenteiler

1,09 /Stück



11 cm Ø

GRÖSSENREITER

für Bügel

A Zahlenreiter, aus Kunststoff, mit aufgedruckten Zahlen, Größenfinder mit Seitenschlitz, Preis per Beutel à 25 Stück
 800.049.35 **schwarz** (=0,14/St.) **3,50**
 800.050.90 **weiß** (=0,14/St.) **3,50**

für Stangen

B Größenteiler, rund, Kunststoff, 11 cm Ø, doppelseitig, zum Sortieren der Ware auf Kleiderständern, Preis per Pack à 10 Stück
 800.051.43 **weiß** (=1,29/St.) **12,90**
 800.051.95 **schwarz** (=1,29/St.) **12,90**

C Größenteiler, aus Kunststoff, 11 cm Ø, zum Sortieren der Ware auf Kleiderständern, Preis per Pack à 10 Stück
 488.587.00 **weiß** (=1,09/St.) **10,90**



Alle weiteren **Konfektionsgrößen** zu Abb. A und B finden Sie online unter

www.decowoerner.com



Größenreiter

TOP PREIS + LEISTUNG!



D Tischdeko Stange

29,95

✓ Querstange ausziehbar 127 – 236 cm



95 cm hoch

Anwendungsbeispiel

D Tischdeko Stange, schwarz matt, 127 – 236 cm ausziehbar, für Tischplatten bis max. 7 cm Stärke, Tischbreite max. 107 cm, beidseitig bis zu 50 cm ausziehbar, 3 Stangen aus lackiertem Rundrohr, Preis per **3tlg. Satz** 700.177.00 **95 cm hoch** **29,95**

E Bügelstapler doppelseitig, silber, Metall, beidseitig oder einseitig verwendbarer, stabiler Kleiderbügel-Stapler aus verchromtem Rundrohr, für ca. 30 – 60 Kleiderbügel, Preis per Stück 658.997.00 **82 x 40 x 31 cm (H x B x T)** **75,95**

E Bügelstapler doppelseitig
75,95

Anwendungsbeispiel



82 x 40 x 31 cm
(H x B x T)

Kunststoffbügel, schwarz, Kleiderbügel aus Kunststoff sind platzsparend und sehr leicht in ihrer Handhabung, daher optimal für den alltäglichen Gebrauch. Der Flachbügel ist 10 mm stark und mit einem verchromten, fest sitzendem Haken ausgestattet. Für den großen Bedarf ist diese Großpackung optimal.

A 33 cm lang, 29 cm breit, mit Rockhaken, Preis per Karton à 450 Stück 709.354.00 (=0,21/St.) **95,95**

B 43 cm lang, 28 cm breit, extra lang, mit Rockhaken, Preis per Karton à 300 Stück 709.361.00 (=0,25/St.) **74,95**

C 44 cm lang, 35 cm breit, Formbügel mit Hosensteg/Rockhaken, Karton à 125 Stück 709.378.00 (=0,56/St.) **69,95**

Langlebiger und tragender Metallbügel mit Vierkantstab und stufenlos verschiebbaren Metallklammern. Die Klammern sind im Klemmbereich schwarz rutschhemmend beschichtet und hinterlassen keine Abdrücke an Textilien und Accessoires. Nickelfrei verchromter Metallbügel mit fest sitzendem Aufhänge-Haken. Hochwertige Qualität „Made in Germany“.

D Klammerbügel, 40 cm breit, für Hosen und Röcke, Gr. M – XXL, Karton à 100 Stück 709.453.00 (=0,80/St.) **79,95**

E Klammerbügel Quatro, 40 cm breit, schwere Waren wie Badteppiche, Decken usw., XL Klammern 6 cm lang, Karton à 50 Stück 709.477.00 (=5,92/St.) **295,95**

F Klammerbügel, 30 cm breit, für Hosen und Röcke, Gr. M – XL, Karton à 100 Stück 709.446.00 (=0,90/St.) **89,95**

G Stiefelclip mit Seitenhaken, 11 cm lang, Einzelklammer mit starker Metallfeder, Preis per Karton à 250 Stück 709.408.00 (=0,48/St.) **119,-**

H Warenring mit Haken, silber, praktischer Heftring oder Allzweckring mit Haken, Scharnier und Steckverschluss, vernickelt, Pack à 5 Stück 129.367.05 12 cm Ø (=2,39/St.) **11,95**

Buche hell, Naturholz Bügel mit flachem Profil und verchromten Aufhängehaken, Vollholz „Made in Germany“ besteht aus Buchenholz aus nachhaltigem Anbau

J Holz-Kleiderbügel mit Kerben, 41 cm lang, Preis per Pack à 50 Stück 709.552.01 (=2,-/St.) **99,95**

K Holz-Kleiderbügel, 44 cm lang, Preis per Pack à 50 Stück 800.080.36 (=2,10/St.) **104,90**

L Holz-Kleiderbügel mit Steg, 44 cm lang, Steg mit transparenter, rutschfester Umman- telung, Preis per Pack à 50 Stück 800.080.34 (=2,20/St.) **109,95**

M Klammerbügel aus Holz, 40 cm lang, mit flachen, verchromten Metallklammern, Preis per Karton à 25 Stück 709.576.00 (=2,95/St.) **73,75**

schwarz, Formbügel mit Messinghaken, Buche-Massivholz, 12 mm stark, lackiert, Preis per Stück

N Holz-Kleiderbügel, 44 cm lang 717.861.01 **8,99**

O Holz-Klammerbügel, 40 cm lang 717.861.03 **6,95**

Bügel Frosted-Optik, weiß matt, Kunststoffbügel in halbtransparenter Frosted-Optik. Die angenehme Oberfläche und die weiß-matte Optik wirken modern und leicht. Verchromter, nickelfreier Aufhänge-Haken. Vorteilspackung mit hochwertiger Qualität „Made in Germany“.

P Kleiderbügel, 42 cm lang, Auflagebreite 25 mm, mit leichter Schulterverlängerung, geeignet für Hemden und Blusen, Preis per Karton à 50 Stück 709.705.00 (=2,20/St.) **109,95**

Q Klammerbügel, 36 cm lang, Preis per Karton à 50 Stück 709.729.00 (=3,40/St.) **169,95**

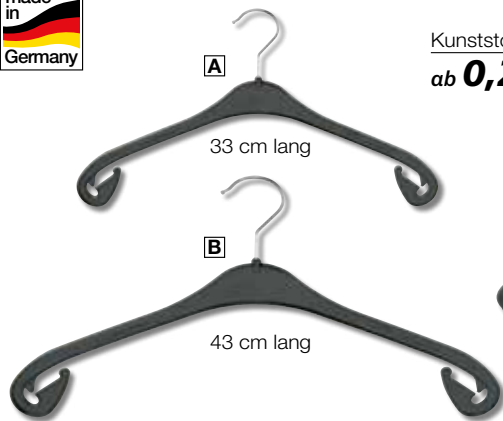

Kunststoffbügel
ab **0,21** /Stück

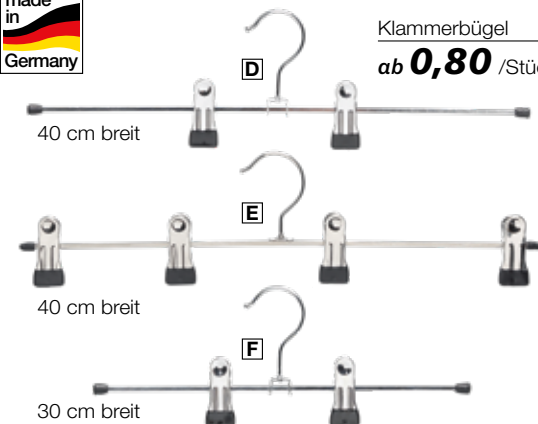
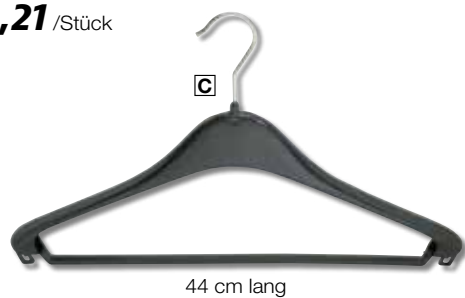

Klammerbügel
ab **0,80** /Stück

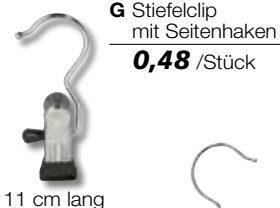

G Stiefelclip mit Seitenhaken
0,48 /Stück

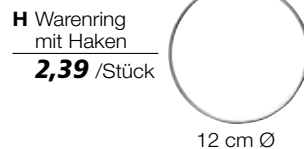

H Warenring mit Haken
2,39 /Stück



verchromter Haken

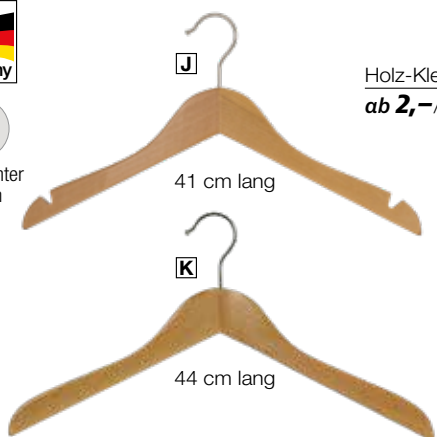

Holz-Kleiderbügel
ab **2,-** /Stück

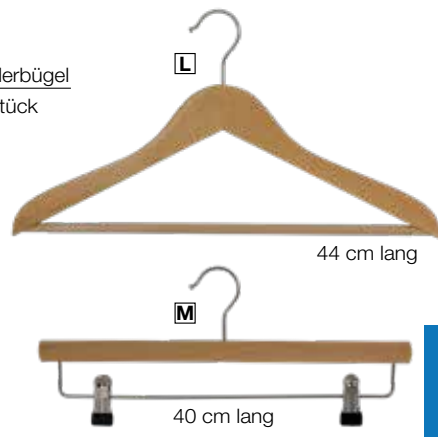

Messing- haken

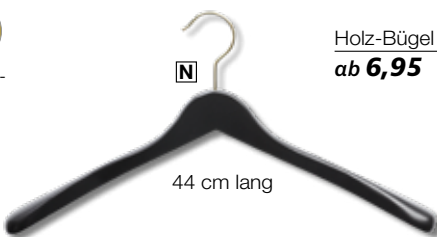

Holz-Bügel
ab **6,95**

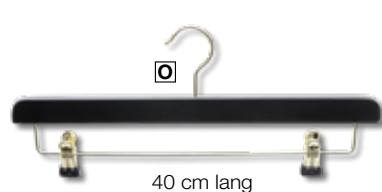

P Kleiderbügel Frosted-Optik
2,20 /Stück
42 cm lang
Auflagenbreite 25 mm

Q Klammerbügel Frosted-Optik
3,40 /Stück



Viele weitere Bügel finden Sie online unter

www.decowoerner.com



Kleiderbügel

A Tischaufsteller
ab **5,95**



DIN A6, hoch

DIN A5, hoch

DIN A4, hoch

B Acryl-Dachständer
ab **5,50**



10 x 7 cm (B x H)

DIN A5, quer

DIN A6, quer



C Prospekthalter Flexi
ab **6,95**

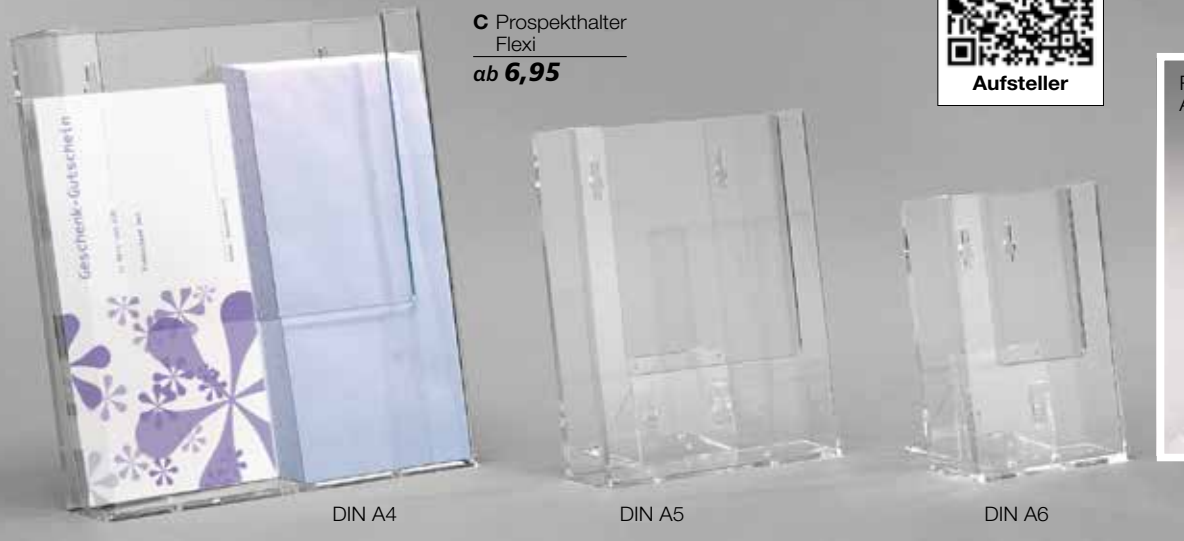

DIN A4

DIN A5

DIN A6



D Tisch-Aufsteller
ab **4,95**



DIN A6, hoch

DIN A5, hoch

DIN A4, hoch

E Visitenkarten-Halter
2,- /Stück



5,4 x 9,5 x 2 cm
(H x B x T)

A Tischaufsteller. L-Ständer aus hochwertigem Acrylglas mit seitlichem Einschub, UV-Beständig, kratzfest sowie hohe Stabilität durch 2 mm Acrylstärke, um Kratzer zu vermeiden, ist eine bunte Schutzfolie angebracht, die sich leicht abziehen lässt, Preis per Stück

119.368.00	DIN A6, hoch	5,95
119.405.00	DIN A5, hoch	9,95
119.436.00	DIN A4, hoch	12,95
119.382.00	DIN A6, quer	5,95
119.412.00	DIN A5, quer	9,50
119.450.00	DIN A4, quer	10,95

B Acryl-Dachständer, 2 mm glasklares Acrylglas, mit doppelseitiger Einschubmöglichkeit, um Kratzer auf dem Ständer zu vermeiden, ist eine farbige Schutzfolie angebracht, die sich leicht abziehen lässt, Preis per Stück

119.207.00	10 x 7 cm (B x H)	5,50
119.214.00	DIN A6, quer	6,95
119.245.00	DIN A5, quer	9,95

C Prospekthalter Flexi, der praktische sowie vielseitig einsetzbare Flyerhalter ist durch den abnehmbaren Standfuß besonders für große Prospekte geeignet. Zudem kann er mittels Wandhalterung an der Wand angebracht und wieder abgenommen werden. Hergestellt aus ca. 3 mm glasklarem, hochwertigem Polystyrol, wodurch weniger Gebrauchsspuren entstehen und auch nach häufigem Gebrauch eine klare Sicht auf Flyer und Prospekte gewährleistet ist. Preis per Stück

138.994.00	DIN A6	6,95
138.970.00	DIN A5	6,95
138.987.00	DIN A4	9,95

D Tisch-Aufsteller, hochwertiger T-Ständer für eine doppelseitige Präsentation von Tageskarten, Aktions- oder Hinweisschildern, mit seitlichem Einschub und polierten Kanten, aus glasklarem Polystyrol, Preis per Stück

503.327.02	DIN A6, hoch	4,95
503.327.01	DIN A5, hoch	6,95
503.327.00	DIN A4, hoch	9,95
503.327.10	DIN A6, quer	4,95
503.327.11	DIN A5, quer	6,95
503.327.12	DIN A4, quer	9,95

E Visitenkarten-Halter, 5,4 x 9,5 x 2 cm (H x B x T), 19 mm Fülltiefe, aus Polystyrol, Preis per 2tlg. Satz

266.406.00	(=2,-/St.)	3,99
------------	------------	-------------



Viele weitere Aufsteller finden Sie online unter

www.decowoerner.com



Alu-Profil mit Klappmechanismus

A Klemmleiste „Ultra-Soft“
ab **4,98** /Stück



Weitere Größen finden Sie online unter www.decowoerner.com



B Menü-
kartenhalter
ab **6,90**



KLEMMLEISTEN

A Klemmleiste „Ultra-Soft“, silber, 2 Klappleisten mit Schnappfunktion, mit verschiebbaren Ösen für einfaches Aufhängen und Endkappen, 25 mm Alu-Profil mit Gummileiste für perfekten Halt, passend für 3 mm Bannerstärke = 500-600 gr/m², Preis per 2tlg. Satz

227.513.00	42 cm l.	(=4,98/St.)	9,95
227.544.00	50 cm l.	(=5,48/St.)	10,95
227.537.00	60 cm l.	(=6,48/St.)	12,95
227.551.00	100 cm l.	(=8,98/St.)	17,95



Dekorations-
hilfen-Werkzeug

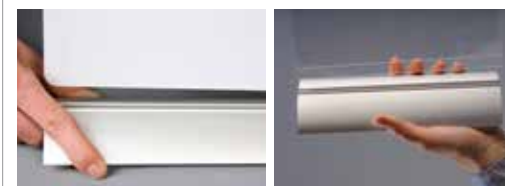

B Menükartenhalter, Aluminium-Klemmfuß, inkl. Acryltasche, geeignet für Materialstärken zwischen 1 und 4 mm, Preis per Stück

800.085.41	DIN A6, hoch	6,90
800.085.42	DIN A5, hoch	9,90
800.085.43	DIN A4, hoch	13,90



SUPER PREIS
ab **79,95**

- ✓ Elegantes Design in Premium Qualität
- ✓ Flexible Winkeleinstellungen
- ✓ Hoch- oder Querformat
- ✓ 25 mm Klapprahmen
- ✓ Antireflex-Schutzfolie
- ✓ höhenverstellbar
- ✓ schwere Fußplatte für sicheren Stand

INFOSTÄNDER

C Infoständer „Premium“, silber, Alu/ Kunststoff, höhenverstellbar 87-125 cm, Infoständer mit stabiler Fußplatte für sicheren Stand, Rahmen ist als Hoch- oder Querformat einsetzbar sowie im Betrachtungswinkel frei justierbar, 25 mm Klapprahmenprofil mit Antireflex-Schutzfolie, Preis per Stück

508.445.00	DIN A4	79,95
508.445.01	DIN A3	99,95



Kundenstopper

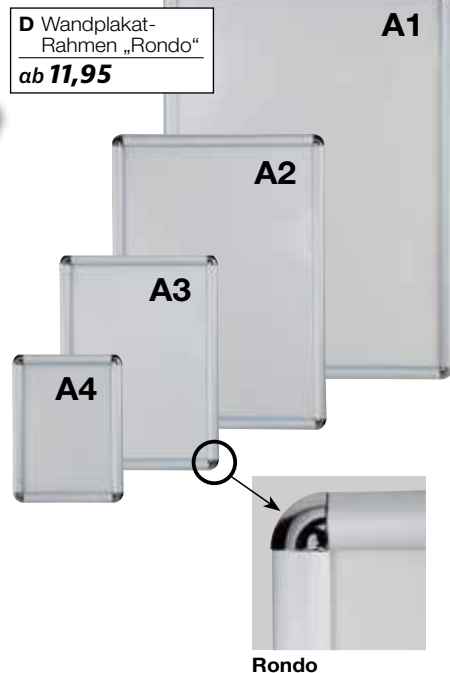

D Wandplakat-
Rahmen „Rondo“
ab **11,95**

D Wandplakat-Rahmen „Rondo“, silber, Klapprahmen aus Aluminium mit Antireflexschutzfolie und stabiler Kunststoffrückwand, entspiegelte Abdeckfolie aus UV-stabilisiertem Material schützt das Poster vor dem Ausbleichen und erhöht die Lesbarkeit aus jedem Betrachtungswinkel, schneller und einfacher Plakatwechsel durch Aufklappen der silber eloxierten Profile, Abdeckfolie entfernen und Plakat austauschen, als Hoch- und Querformat verwendbar, mit Bohrungen im Unterprofil zum Anschrauben oder Abhängen, Preis per Stück

428.392.00	DIN A4	11,95
428.408.00	DIN A3	15,95
428.484.00	DIN A2	24,95
428.491.00	DIN A1	35,95

A Kundenstopper „Wind“
249,-

A1

B Kundenstopper „Wind-Wood“
269,-

- ✓ mit Kreide beschriftbar
- ✓ magnetisch

gilt für Abb. A+B:

- ✓ Premium-Version
- ✓ 100% wasserdicht
- ✓ stabiler Wassertank
- ✓ doppelte Federung für echte Stabilität
- ✓ mobil durch Räder

wasserdicht

für aussen und innen

Weitere Plakatständer und Zubehör finden Sie online unter www.decowoerner.com

KUNDENSTOPPER

Kundenstopper, 67 x 107 x 47 cm (B x H x T), DIN A1, 15 kg, rostfreies Doppelfeder-System für Standfestigkeit bei stürmischem Wetter, der Fuß besteht aus einem Wassertank aus bruchsicherem Kunststoff, schneller und einfacher Standortwechsel durch Räder an der Unterseite. Dieser windfeste Plakatständer ist eine sehr gute Lösung für die professionelle Präsentation für wechselnde Werbung im Outdoorbereich.

A „Wind“, doppelseitig, wind-/wetterfest, aus silber eloxiertem Aluminium, Plakatwechsel über 32 mm Klapprahmen-Profil, Polypropylen-Rückwand mit Dichtungsgummi und UV-stabilisierter Abdeckfolie, fahrbarer Standfuß mit Sand oder Wasser befüllbar, Federstechnik ermöglicht sichere Standfestigkeit

531.573.00 **silber** **249,-**
531.573.18 **schwarz** **249,-**

Ersatzfolie für Kundenstopper „Wind“, UV-stabilisierte Abdeckfolie, Preis per Stück 531.573.01 **DIN A1** **24,95**

B „Wind-Wood“, beidseitige Kreidetafel, beschreibbar, trocken abwischbar und magnethaftend. Rahmen aus massivem, dunkel lasiertem Buchenholz

531.573.25 **braun** **269,-**

C Kundenstopper wetterfest, 60 x 84 cm (B x H), silber, 7,5 kg, optimal für den Außenbereich, doppelseitig mit Antireflex-Schutzfolie, Plakatwechsel über 25 mm Klapprahmen-Profil, verzinkte Metallrückwand, Wasserablauföcher im Unterprofil, stabiles Standgestell aus Alu-Vierkantrohr

800.072.52 **DIN A1** **119,-**

Ersatz-Folie, 0,5-mm-Kunststoff klar, Preis per Stück 138.888.05 **DIN A1** **16,95**

D Straßenplakatständer „Outdoor“, silber, 60 x 84 cm (B x H), 12 kg, optimal für den Außenbereich auch bei anhaltender Nässe, 100% wasserdicht dank doppelseitiger XL Antireflex-Schutzfolie mit Gummidichtung, Plakatwechsel über 32 mm Klapprahmen-Profil, verzinkte Stahlrückwand mit integrierter PVC-Klemmschiene an der Unterseite zum Schutz vor Staunässe, Wasserablauföcher im Unterprofil, stabiles Standgestell aus Alu-Vierkantrohr

532.662.02 **DIN A1** **219,-**

Ersatz-Folientaschen-Set, mit Gummidichtung, Preis per 2tlg. Set 532.662.10 **DIN A1** (=27,48/St.) **54,95**

E Straßenplakatständer „Easy“, 12,6 kg, 64 x 110 x 72 cm (B x H x T), silber, wetterfester Kundenstopper für den Außenbereich, doppelseitig, aus silber eloxiertem Aluminium, Plakatwechsel über 30 mm Klapprahmen-Profil, rostfreie Metallrückwand mit integrierter Dichtung und UV-stabilisierter Abdeckfolie, Klappmechanismus mit Hebel verhindert Einklemmen der Finger beim Öffnen und Schließen

616.263.00 **DIN A1** **239,-**

TOP PREIS + LEISTUNG!

C Kundenstopper
119,-

A1
wetterfest

wetterfest

für aussen und innen

TOP SELLER

D Plakatständer
219,-

wasserdicht

für aussen und innen

Wetterfest

für aussen und innen

E

A1

wetterfest

für aussen und innen

✓ praktischer Klappmechanismus

SUPER PREIS
239,-

✓ herausnehmbarer Einlegeboden

✓ inkl. Plakathalter

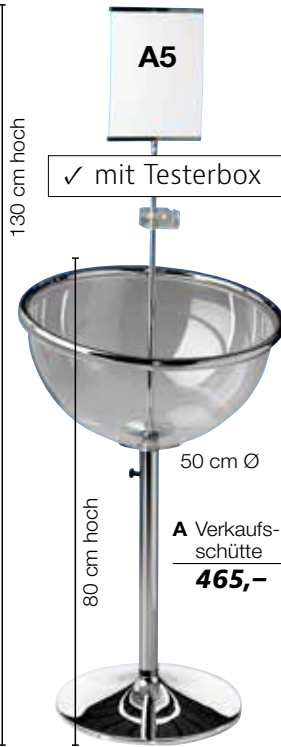

A Verkaufsschütte
465,-



Waren-
präsentation

B Vogelkäfig-Regal
99,-



✓ 3 stapelbare Einzelteile

C Vogelkäfig-Regal
169,-



✓ 4 stapelbare Einzelteile



D Wühlkorb faltbar
175,-
45 x 75 x 55 cm (B x H x T)

✓ platzsparend klappbar



E Verkaufsschütte
175,-



F Verkaufsständer
65,-
80 cm hoch



A Verkaufsschütte „Solid“, silber/transparent, mit Testerbox, DIN A5 Plakathalter und herausnehmbarem Einlegeboden, geeignete Acrylschale 50 cm Ø auf 80 cm Höhe, stabiler verchromter Metallfuß, Preis komplett 337.632.00 **130 cm hoch** **465,-**
800.074.77 **Ersatzschale** **93,-**

B Vogelkäfig-Regal, gold, Metall, Regalfunktion, drei stapelbare Einzelteile, Preis per Stück 662.628.00 **140 cm hoch** **99,-**

C Vogelkäfig-Regal, weiß, Metall, Regalfunktion, vier stapelbare Einzelteile mit Metallböden, Preis per Stück 701.884.00 **185 cm hoch** **169,-**

D Wühlkorb faltbar, silber, mit 3fach höhenverstellbarem Innenboden, stabile Drahtkonstruktion aus verchromtem Eisendraht, platzsparend zusammenklappbar, Preis per Stück 338.844.00 **45 x 75 x 55 cm (B x H x T)** **175,-**

E Verkaufsschütte „Basic“, silber/transparent, 75 cm hoch, aus 2 Elementen, die schnell und einfach zusammengesteckt werden, sehr stabiles, verchromtes Gestell mit austauschbarer Acryl-Kugelschale 50 cm Ø, Preis per Stück 337.670.00 **komplett** **175,-**
337.687.00 **Ersatzschale** **76,-**

F Verkaufsständer, natur, 60 cm Ø, Korb 25 cm tief, Weide/schwarzes 8 mm Eisengestell, Gestellhöhe 72 cm, 2tlg. zum Zerlegen, Preis per Stück 427.142.00 **80 cm hoch** **65,-**

Weitere Verkaufsschütten finden Sie online unter www.decowoerner.com

Anwendungsbeispiel



Gitterwürfel
ab **95,95**



Waren-
präsentation

✓ in 4 Farben

✓ in 2 Ausführungen

C Verbinder für
Gitterwürfel
0,80 /Stück

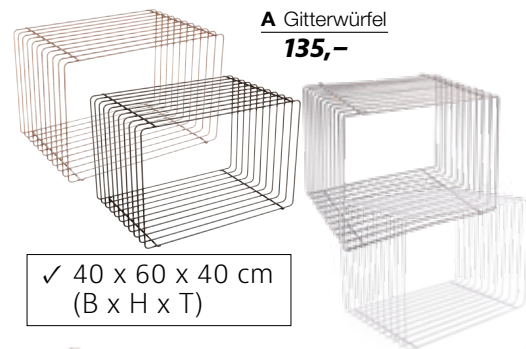

A Gitterwürfel
135,-

✓ 40 x 60 x 40 cm
(B x H x T)

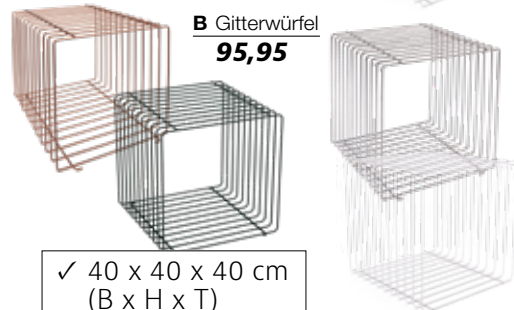

B Gitterwürfel
95,95

✓ 40 x 40 x 40 cm
(B x H x T)



weiß

silber

schwarz

kupfer

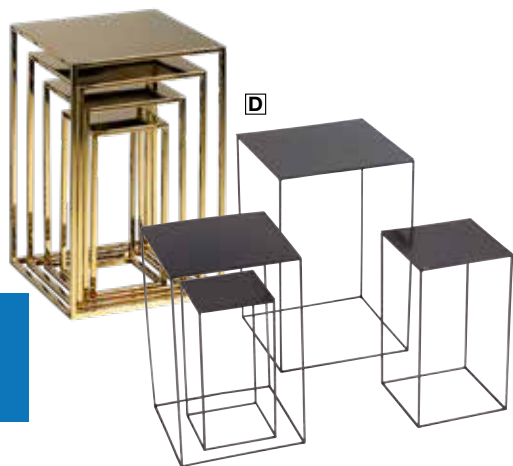

D

D Tisch-Set
ab **139,-**



30/35/40/45 cm hoch



E Tisch-Set

179,-

60/75/90 cm
hoch

E

F Metalltisch-Set
149,-

60/80/100 cm hoch

Gitterwürfel, dieses moderne Ladenregal bietet optimale Präsentationsmöglichkeiten - modular aufgebaut, setzen die Gitterwürfel nahezu alle Produkte perfekt in Szene und ermöglichen ein flexibles Bestücken des Ladengeschäftes, Industrie-Look aus 6 mm Ø Betonstahl, Preis per Stück

A 40 x 60 x 40 cm (B x H x T), 4,9 kg,
hochwertige Pulverbeschichtung
686.426.14 **weiß** **135,-**
686.426.18 **schwarz** **135,-**
686.426.44 **kupfer** **135,-**
hochwertig verchromt
686.426.41 **silber** **135,-**

B 40 x 40 x 40 cm (B x H x T), 4,4 kg,
hochwertige Pulverbeschichtung
679.046.14 **weiß** **95,95**
679.046.18 **schwarz** **95,95**
679.046.44 **kupfer** **95,95**
hochwertig verchromt
679.046.41 **silber** **95,95**

C Verbinder für Gitterwürfel, aus Kunststoff-Klemmen für sicheres und rutschfreies Stapeln, Preis per Pack à 10 Stück
705.998.00 (=0,80/St.) **7,95**

D Tisch-Set, Stellflächen: 15 x 15, 20 x 20, 25 x 25, 30 x 30 cm, 30/35/40/45 cm hoch, mit modernem Design und klaren Linien passen diese Tisch-Sets zu fast jedem Einrichtungs-Stil. Die 10 mm Vierkantrahmen-Konstruktion aus Metall gewährleistet hohe Stabilität, die hochwertige Beschichtung verhindert Rost- und Korrosionsbildung und verhilft dem Aufbau zu Langlebigkeit, Preis per **4tlg.** Set **pulverbeschichtet**
663.588.18 **schwarz** **139,-**
663.588.14 **weiß** **139,-**
Hochglanz verchromt
663.588.42 **gold** **169,-**

E Tisch-Set, Ablage: 20 x 20, 25 x 25, 30 x 30 cm, 60/75/90 cm hoch, pulverbeschichtet, Preis per **3tlg.** Set
663.601.18 **schwarz** **179,-**
663.601.14 **weiß** **179,-**

F Metalltisch-Set, 60/80/100 cm hoch, Preis per **3tlg.** Set
800.066.10 **gold** **149,-**



A Accessoires-Ständer
19,95

39 - 70 cm hoch

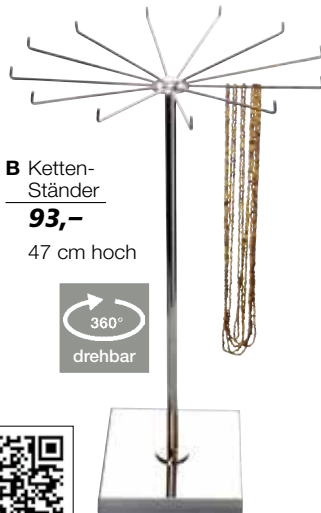

B Ketten-Ständer
93,-

47 cm hoch



Accessoire- & Schmuckständer



C Warenpräsentier
29,95

50 x 50 cm (B x L)

D Metall-Paravent
49,95

120 x 160 cm
(B x H)



F Fächerpalme
69,95

116 cm hoch

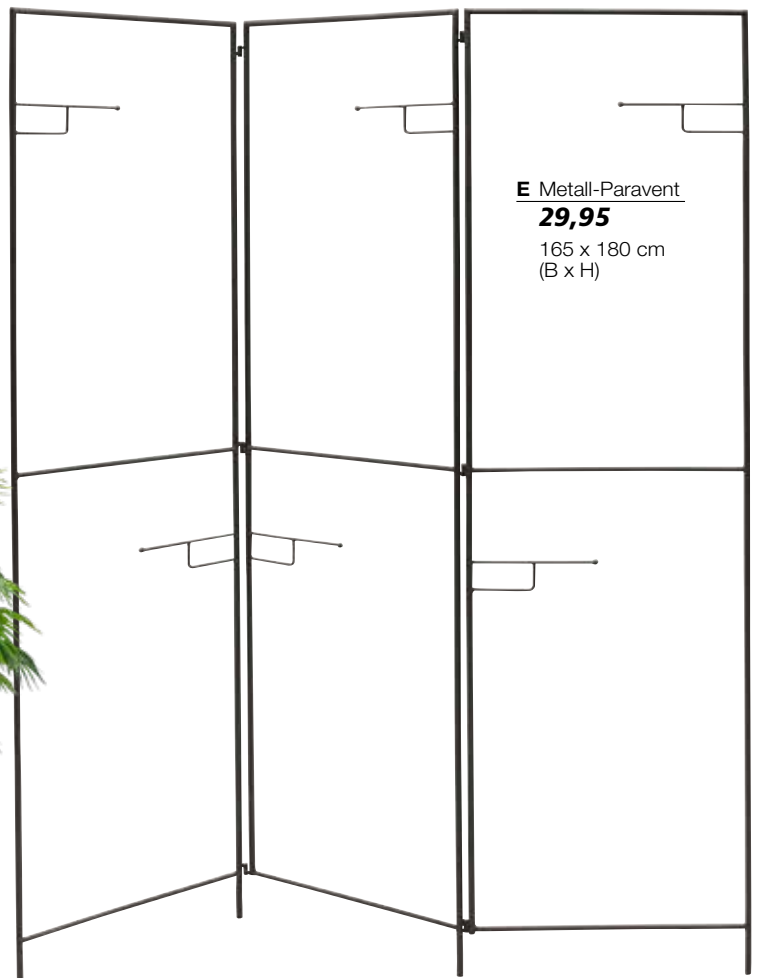

E Metall-Paravent
29,95

165 x 180 cm
(B x H)

A Accessoires-Ständer, schwarz matt, 39 - 70 cm hoch, höhenverstellbarer Tischständer mit 7 mm Vierkant-Rohr und Stellschraube, runde Metallstandplatte 20 cm Ø mit Filzunterlage, hochwertige Pulver-Beschichtung. Preis per Stück

Aufhängehaken 11 cm lang, einarmiger Haken mit 5,7 cm breiter Aufnahme **19,95**

Aufhängehaken 7 cm lang, zweiarmiger Haken mit Abrutschkante **19,95**

B Ketten-Ständer, silber, 33 cm Ø, 1,3 kg, drehbarer Ring mit 12 Haken à 14 cm Länge, 90° abgewinkelt, beschwerte Fußplatte für sicheren Stand, 16 x 16 cm, verchromtes Metall. Preis per Stück 482.073.00 **47 cm hoch 93,-**

C Warenpräsentier, schwarz, 30 x 20 cm Stellfläche, Metall, mit Aufhängeösen, Lieferung erfolgt zerlegt mit Flügelschraube zum Montieren. Preis per Stück 714.228.00 **50 x 50 cm (B x L) 29,95**

D Metall-Paravent, schwarz, 10 mm Vierkantröhre, hochwertige Verarbeitung mit Matt-Lackierung, 3fach faltbar, mit Metallscharnieren, Preis per Stück 664.707.00 **120 x 160 cm (B x H) 49,95**

E Metall-Paravent, schwarz matt, 5 fest montierte Accessoire-Haken, Rundrohr-Konstruktion aus Eisen, 3fach faltbar mit je 50 cm breiten Seitenteilen, Preis per Stück 688.420.00 **165 x 180 cm (B x H) 29,95**

F Fächerpalme, grün, im Topf, Textil/Kunststoff, Preis per Stück 800.041.65 **116 cm hoch 69,95**



A Deko-Deckengitter

ab **32,95**

Pflanzenhänger finden Sie auf S. 144 und 156. >>>

**TOP
SELLER**

A

✓ 100 x 50 cm

✓ 130 x 70 cm

✓ 150 x 70 cm



Dekorationshilfen

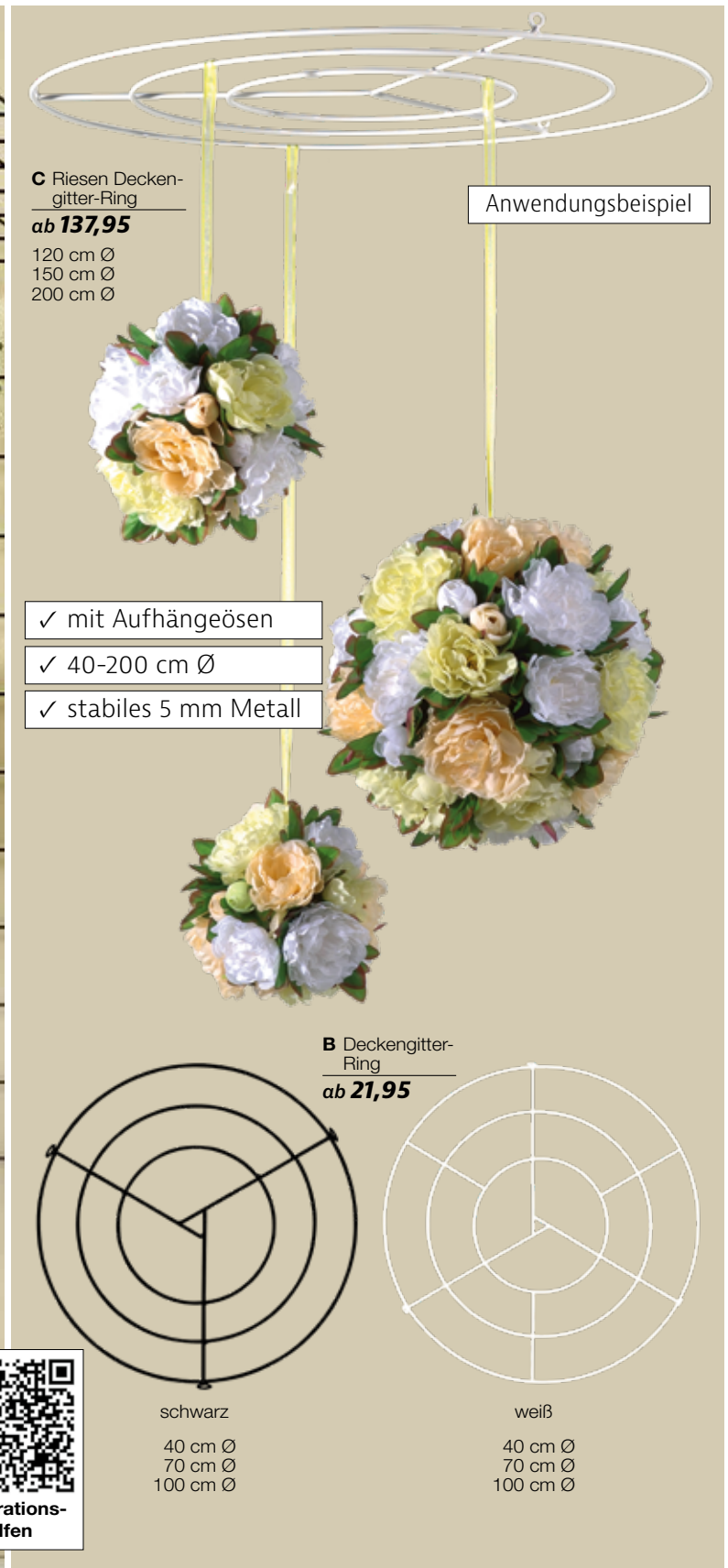

C Riesen Deckengitter-Ring

ab **137,95**

120 cm Ø
150 cm Ø
200 cm Ø

Anwendungsbeispiel

✓ mit Aufhängeösen

✓ 40-200 cm Ø

✓ stabiles 5 mm Metall

B Deckengitter-Ring

ab **21,95**

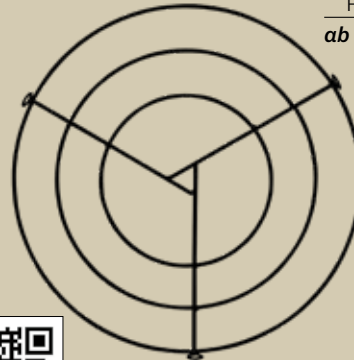

schwarz

40 cm Ø
70 cm Ø
100 cm Ø

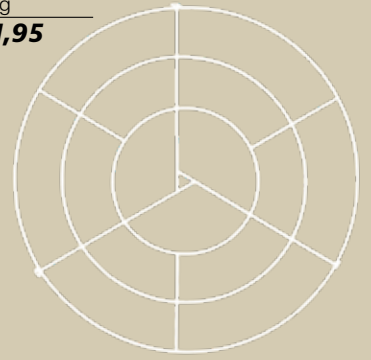

weiß

40 cm Ø
70 cm Ø
100 cm Ø

MIT AUFBAUHILFEN GROSSES BEWIRKEN

A Deko-Deckengitter, aus 4 mm lackiertem Metall, 10 cm Rastergröße, Preis per Stück

100 x 50 cm	
518.376.00 weiß	32,95
130 x 70 cm	
518.376.01 weiß	56,95
701.846.01 schwarz	62,95
150 x 70 cm	
518.376.02 weiß	61,95
701.846.02 schwarz	66,95

B Deckengitter-Ring, aus 5 mm lackiertem Metall, mit Aufhängeösen, Preis per Stück

40 cm Ø	
501.712.00 weiß	21,95
645.881.01 schwarz	21,95
70 cm Ø	
501.712.01 weiß	32,95
645.881.02 schwarz	32,95
100 cm Ø	
501.712.02 weiß	47,95
645.881.03 schwarz	47,95

C Riesen Deckengitter-Ring, weiß, aus 5 mm lackiertem Metall, mit Aufhängeösen, Preis per Stück

559.409.00 120 cm Ø, 4 kg	137,95
559.409.01 150 cm Ø, 6 kg	169,95
zusammensteckbar	
559.409.02 200 cm Ø, 7 kg	219,95

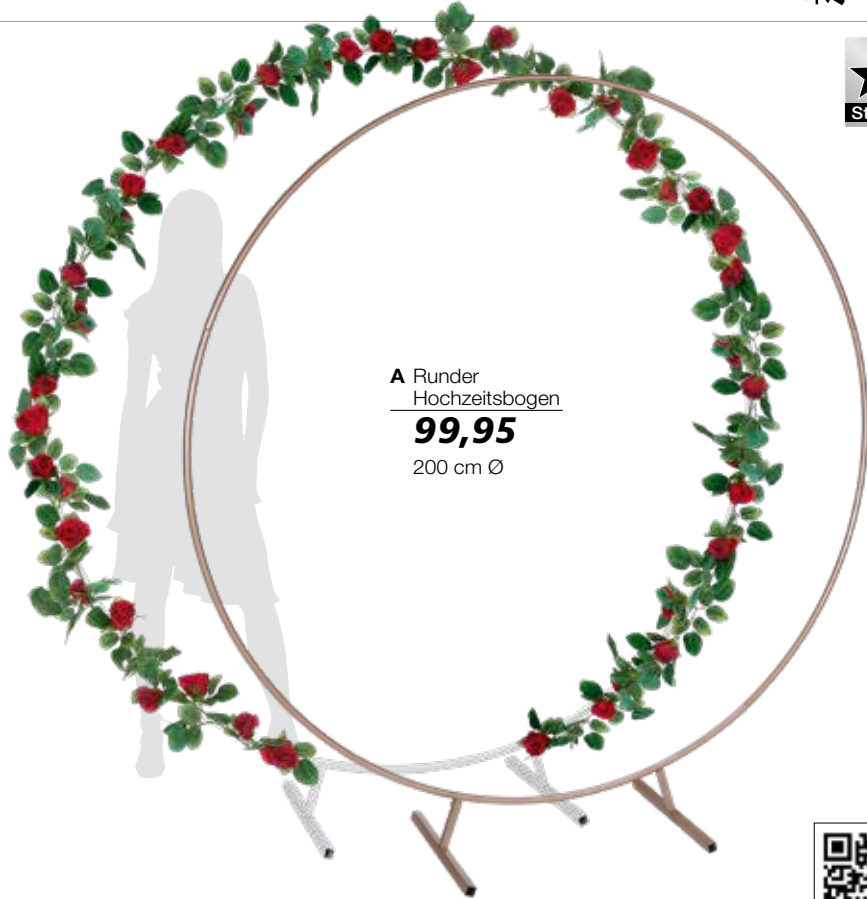

A Runder
Hochzeitsbogen
99,95
200 cm Ø

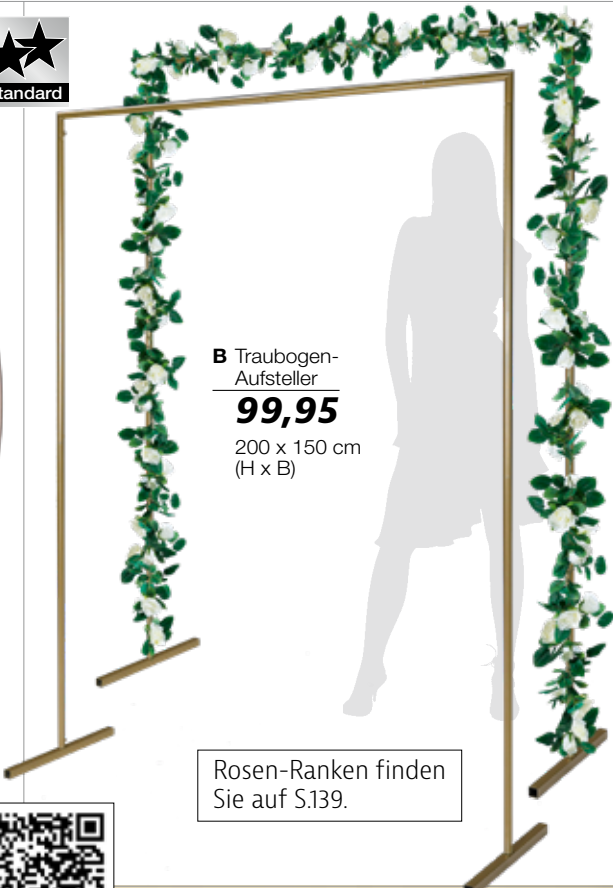

B Traubogen-
Aufsteller
99,95
200 x 150 cm
(H x B)

Rosen-Ranken finden Sie auf S.139.



C Dekoring,
schwarz
249,-
190 cm Ø



D **SUPER
PREIS**
ab **7,95**

58 cm Ø
80 cm Ø
100 cm Ø

DEKORINGE

A Runder Hochzeitsbogen, 200 cm Ø, Metall, Lieferung erfolgt in fünf Teilen zum Zusammenstecken, Preis per Stück
800.066.09 **weiß** **99,95**
800.066.11 **gold** **99,95**

B Traubogen-Aufsteller, gold, Metall, Lieferung erfolgt in fünf Teilen zum Zusammenstecken, Preis per Stück
800.066.05 **200 x 150 cm (H x B)** **99,95**

C Dekoring, 190 cm Ø, Metall, Rundrohr, Standplatte 40 x 40 cm mit Lochbohrungen, Lieferung erfolgt in zwei Teilen zum Zusammenstecken, Preis per Stück
718.745.00 **schwarz** **249,-**
725.019.00 **gold** **269,- 219,-**

D Dekoring, schwarz, Metall, zum Aufhängen und Dekorieren, Preis per Stück
4 mm Rundrohr
700.160.00 **58 cm Ø** **7,95**
700.160.01 **80 cm Ø** **10,95**
9 mm Rundrohr
700.160.02 **100 cm Ø** **19,95**

Viele weitere Deckengitter und Dekoringe finden Sie online unter www.decowoerner.com

**TOP PREIS +
LEISTUNG!**



A Vintage Leiter-Regal

129,-



Anwendungsbeispiel

VINTAGE LEITER-REGAL

A Vintage Leiter-Regal, 100 x 150 x 38 cm (B x H x T), Holz, aufklappbar, 3 Ablagen 50 x 30/80 x 30/110 x 30 (L x B), Preis per Stück 617.857.14 **weiß gewischt** **129,-**
617.857.21 **braun** **129,-**

MARKTWAGEN

Setzen Sie mit dem außergewöhnlichen und mobilen Präsentationswagen Ihre Produkte perfekt in Szene! Ob als Verkaufstisch im Geschäft, als Präsentationstisch im Supermarkt oder als Buffetwagen für große und kleine Events, im Garten oder in Veranstaltungsräumen, ist der Marktwagen individuell einsetzbar. Durch die hochwertige Verarbeitung ist der Deko-Wagen witterungsbeständig und besonders langlebig. Die gesamte Tragkraft des Wagens beträgt ca. 65 kg.

Das Untergestell ist aus robustem, lackiertem Metall gearbeitet und mit Rädern mit wartungsfreier Vollgummibereifung ausgestattet. Im Lieferumfang enthalten ist ein massiver Bremsklotz aus Holz, um das Wegrollen des Wagens zu verhindern. Die Holzplatte ist aus robustem Mangoholz mit grober Maserung, welches unter anderem im Möbelbau seinen Einsatz findet. Die Platte ist mit klarem Lack überzogen, wodurch sie witterungsbeständig und so für den Außeneinsatz geeignet ist. Die Lieferung erfolgt zerlegt mit beiliegender Aufbauanleitung für die leichte Selbstmontage. Bitte beachten Sie eine Lieferzeit von ca. 4 Wochen. Speditionsversand.

„BASIC“, 150 x 82 x 90 cm (B x H x T)



B 716.291.00 **natur/schwarz** **899,-**

„CLASSIC“, 170 x 83 x 97 cm (B x H x T)



C 800.019.20 **weiß/gold** **1.390,-**

D 800.019.00 **weiß/weiß** **1.390,-**

E 800.019.19 **weiß/schwarz** **1.390,-**

F 800.019.18 **natur/schwarz** **1.390,-**

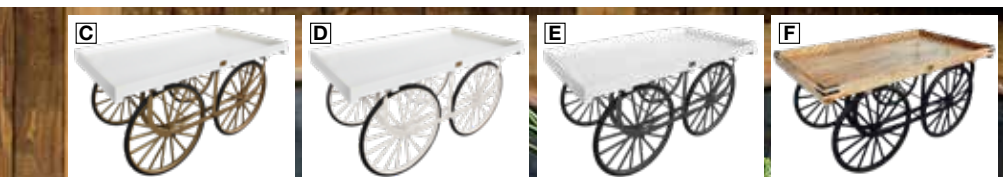

für aussen
und innen

Anwendungsbeispiel



Komplett-Wagen mit Aufbau
finden Sie online unter

www.decowoerner.com



Waren-
präsentation



A Schaukel
ab **14,95**

weiß/pink
150 cm lang

weiß/natur
155 cm lang



B Holzkisten-Satz
39,90

2tlg. Set

43 x 30 x 23 cm
48 x 36 x 26 cm
(H x B x T)



C Säulen-Set
299,-

3tlg. Set

90 cm hoch

75 cm hoch

60 cm hoch



D Naturholz-Stamm
ab **29,95**

70 cm hoch

50 cm hoch



E Holz-Mini-säulen-Set
29,95

2tlg. Set

40 cm hoch

20 cm hoch



neu

F Beistelltisch
79,95
48 cm hoch

A Schaukel, Sisalseil, Holzbrett
20 x 50 cm, Preis per Stück
150 cm lang
718.950.33 **weiß/pink** **14,95**
155 cm lang
502.139.00 **weiß/natur** **19,95**

B Holzkisten-Satz, 43 x 30 x 23 und
48 x 36 x 26 cm (H x B x T), lackierte Allzweck-
kisten mit Jute-Kordeln zum Aufhängen,
Preis per **2tlg. Satz**
670.449.14 **weiß** **39,90**

C Säulen-Set, 20 x 20 x 60/28 x 28 x 75/
35 x 35 x 90 cm (L x B x H), Holz,
Preis per **3tlg. Set**
800.042.69 **braun** **299,-**

D Naturholz-Stamm, mit Rinde, kann auf-
grund natürlicher Trocknungsvorgänge Risse
bekommen, die Maße variieren und sind als
Circa-Maße zu verstehen, Preis per Stück
599.658.25 **50 cm hoch, 23 cm Ø** **29,95**
599.665.25 **70 cm hoch, 25 cm Ø** **44,95**

E Holz-Minisäulen-Set, 17 x 20 x 17/
20 x 40 x 20 cm (B x H x T), Holz,
Preis per **2tlg. Set**
710.084.00 **natur** **29,95**

F Beistelltisch, 48 cm hoch, aus Magnesium,
Preis per Stück
800.082.26 **weiß** **79,95**
800.082.27 **grau** **79,95**



Waren-
präsentation



Regal-Satz
99,-

A

B

Regal-Satz „Cube“,
36 x 36, 42,5 x 42,5, 50 x 50 cm

Regal-Satz „Lounge“,
44 x 24, 51 x 30, 58 x 38 cm

REGALE

Attraktives und zeitgemäßes Retro-Design mit abgerundeten Kanten trifft auf nützlichen Stauraum - das praktische Regal-Set enthält drei Größen zum Aufbewahren und Ausstellen, wodurch sich allerlei Dekorationsideen umsetzen lassen. Aus 2 cm starkem MDF mit glänzendem Lack gefertigt, bieten die Cubes eine hohe Belastbarkeit. Dynamisch und kreativ aufeinander gestapelt oder einzeln als kleiner Beistelltisch sind die Würfelregale ein moderner Eyecatcher in jedem Raum. Preis per **3tlg.** Satz.

Regal-Satz, 20 cm tief, 2 cm starkes Holz

A „Cube“
36 x 36, 42,5 x 42,5, 50 x 50 cm
436.823.00 **weiß** **99,-**

B „Lounge“
44 x 24, 51 x 30, 58 x 38 cm
436.816.00 **weiß** **99,-**



SUPER PREIS
99,-

✓ 5tlg. Satz

✓ edle Lackoptik

25 x 25 x 15 cm

56 x 30 x 15 cm

20 x 20 x 15 cm

C Regal-Satz, 15 cm tief, Holz mit lackierter Oberfläche, Preis per 5tlg. Satz
1x 56 x 30, 2x 25 x 25, 2x 20 x 20 cm

545.341.00 **schwarz** **99,-**
545.341.14 **weiß** **99,-**

D Dekosäule „Glimmer“, gold, Hart-schaum, festhaftender Glimmer, Preis per Stück
35 cm Ø 714.242.00 **40 cm hoch** **44,95**
30 cm Ø 714.242.01 **60 cm hoch** **54,95**



D Dekosäule
„Glimmer“
ab **44,95**

60 cm hoch

40 cm hoch

 Viele weitere Regal-Sätze finden Sie online unter www.decowoerner.com



Waren-präsentation

BUNTE HOLZKISTEN

A Kisten-Satz, die Holzkisten eignen sich optimal zum Dekorieren und Präsentieren Ihrer Ware, sie können sehr vielseitig eingesetzt werden.

7 mm starkes Holz, Vintage-Look,
**28 x 10 x 22, 34 x 11 x 27,5 und
 40 x 12 x 32,5 cm (B x H x T),**

Preis per 3tlg. Satz	
684.637.00 natur	36,95
684.637.04 orange	36,95
684.637.11 gelb	36,95
684.637.22 rosé	34,95
684.637.23 flieder	34,95
556.767.00 weiß	29,95
800.038.89 grün	36,95

**28 x 11 x 34, 33 x 12 x 40 und
 38 x 14 x 45 cm (B x H x T),**

Preis per 3tlg. Satz	
556.798.06 hellblau	29,95
556.798.33 pink	19,95

A



Anwendungsbeispiel



Dekorations-
hilfen

B Holzkiste Vintage, 40 x 30 x 50 cm (B x H x L), original Kiste mit Gebrauchsspuren, aus naturbelassenem Holz, Preis per Stück 678.797.00 **natur 14,95**

C Holzkiste „Vintage“, weiß, original Kiste mit Gebrauchsspuren, Preis per Stück 653.329.00 **40 x 30 x 50 cm (B x H x L) 22,90**

D Weinkiste, gebrauchte Kiste, bedrucktes Holz, mit gewollten Witterungs- und Gebrauchsspuren, Unterschiede in Farbe und Aufdruck möglich, Preis per Stück 536.356.00 **31 x 25 x 46 cm (B x H x L) 24,95**

C Holzkiste „Vintage“ 22,90

40 x 30 x 50 cm
(B x H x L)

B Holzkiste Vintage 14,95

40 x 30 x 50 cm
(B x H x L)

D Weinkiste 24,95

31 x 25 x 46 cm
(B x H x L)

**TOP
SELLER**

A Warenpräsenterset
39,95

B Warenpräsenterset
42,95

C Warenpräsenterset
52,95

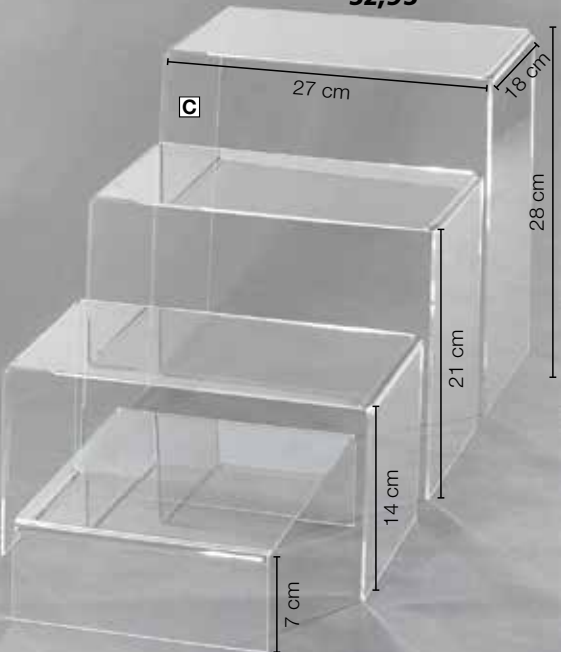

**TOP
SELLER**

**SUPER
PREIS**
ab **79,95**

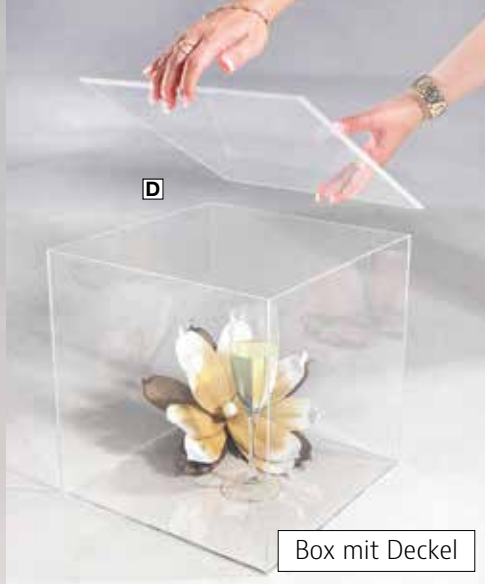

30 x 30 x 30 cm
40 x 40 x 40 cm

Box mit Deckel

**AUFSTELLER
AUS ACRYL**



Warenpräsenterset, 7, 14, 21, 28 cm hoch, made in Germany, aus glasklarem Acryl, individuelle Anwendungsmöglichkeiten durch vielfältige Kombinationen, hochwertige Verarbeitung, gebogene und polierte Kanten, um Kratzer zu vermeiden, ist eine bunte Schutzfolie angebracht, die sich leicht abziehen lässt, Preis per 4tlg. Set

- A** 349.222.00 **18 x 10 cm (B x T)** **39,95**
- B** 349.154.00 **27 x 10 cm (B x T)** **42,95**
- C** 349.161.00 **27 x 18 cm (B x T)** **52,95**

D Würfelbox mit Deckel, aus glasklarem Acryl, abnehmbarer Deckel mit Fixierstiften gegen Verrutschen, um Kratzer zu vermeiden, ist eine farbige Schutzfolie angebracht, die sich leicht abziehen lässt, Preis per Stück
509.756.02 **30 x 30 x 30 cm** **79,95**
509.756.00 **40 x 40 x 40 cm** **109,95**

Mini-Präsentier, 2,5/5/7,5/10 cm hoch, glasklares Acryl, um Kratzer zu vermeiden, ist eine bunte Schutzfolie angebracht, die sich leicht abziehen lässt, Preis per 4tlg. Set

- E** 800.018.50 **Säulen, 5 x 5 cm** **35,95**
- F** 800.018.51 **Zylinder, 5 cm Ø** **79,95**

**TOP
SELLER**

F Mini-Präsentier, Zylinder, 4tlg.
79,95

E Mini-Präsentier, Säulen, 4tlg.
35,95



Einzelteile für Abb. **A-C + E-F** finden Sie online unter

www.decowoerner.com



Waren-
präsentation



A Hänge-Etikett mit Faden
ab **14,95**

B Karton-Etikett
ab **12,95**

- ✓ spitze Ecken
30 x 40 mm –
45 x 55 mm

11 x 29 mm 18 x 29 mm 22 x 35 mm 45 x 65 mm

F Etikettierpistole
39,95

- ✓ Profigerät

- ✓ 10 mm Materialstärke für Turnschuhe, Schals und Accessoires

C Karton-Endlosetiketten
ab **8,95**

- ✓ mit Loch
- ✓ ideal für Etikettier-Pistolen

TOP SELLER

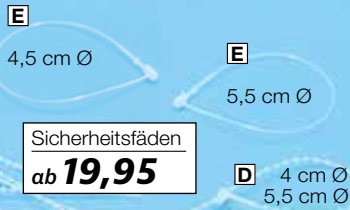

Sicherheitsfäden
ab **19,95**

Im Vorteils-pack à 5000 Stück

A Hänge-Etikett mit Faden, weiß, Hangtags aus Karton für einfaches, manuelles Anbringen an der Ware, zur Selbstbeschriftung für Preis- und Warenauszeichnung, Preis per Pack à **1.000** Stück
210.430.00 **11 x 29 mm** **19,95**
210.461.00 **18 x 29 mm** **19,95**
Preis per Pack à **500** Stück
210.454.00 **22 x 35 mm** **14,95**
Preis per Pack à **400** Stück
227.490.00 **45 x 65 mm** **14,95**

B Karton-Etikett, weiß, spitze Ecken, ge-
lochter Preisschild-Hänger für Textilstolen,
Preis per Pack à **1000** Stück
118.439.00 **30 x 40 mm** **12,95**
118.446.00 **35 x 45 mm** **13,50**
118.453.00 **45 x 55 mm** **14,95**

C Karton-Endlosetiketten, weiß,
perforierte Karton-Etiketten mit Lochboh-
rung für Etikettierpistolen, blanco-Rolle,
Preis per Rolle à **1000** Stück
343.220.00 **30 x 50 mm** **8,95**
343.206.00 **30 x 58 mm** **9,95**

D Rasterschlaufen, schnelle und einfache
Befestigung von Kleinteilen sowie für die Preis-
auszeichnung ohne Etikettiergerät, durch die
Rasterung der Schlaufen können verschiedene
Größen eingestellt werden, aus reißfestem,
farblosem Nylon, Preis per Pack à **5000** Stück
111.324.00 **12,5 cm lang, 4 cm Ø** **24,95**
111.324.01 **15 cm lang, 5,5 cm Ø** **39,95**

E Sicherheitsfäden, schnelle und einfache
Art der Preisauszeichnung ohne Etikettiergerät
mit Loop-Pins, die Sicherheitsfäden sind ge-
eignet um Etiketten an Textilien, Lederwaren
oder Schuhen anzubringen, aus reißfestem,
farblosem Nylon, Preis per Pack à **5000** Stück
716.994.00 **12 cm lang, 4,5 cm Ø** **19,95**
716.994.01 **22 cm lang, 5,5 cm Ø** **19,95**

ETIKETTIER-PISTOLE

STANDARD-NADEL

**F Etikettierpistole Banok 503 S, Profi-
gerät**, Standard-Nadel, Nadellänge 2 cm,
Nadeldurchmesser 2 mm, max. Material-
stärke 10 mm, professionelle Anheftpistole
für schnelles Befestigen von Etiketten an Tex-
tilien, Schuhen, Wäsche und Accessoires wie
Schals oder Handschuhen, Preis per Stück
553.476.00 **grau/blau** **39,95**

**G Etikettierpistole Arrow 9 S, Einstiegs-
modell**, Standard-Nadel, Nadellänge 2 cm,
Nadeldurchmesser 2 mm, max. Materialstärke
10 mm, Anheftpistole mit gutem Preis-Leistungs-
verhältnis, sehr wartungsfreundlich, optimal
zur Auszeichnung von Textilien mit festem
Gewebe mit bis zu einer Stärke von 1 cm,
z.B. Schuhe und Hüte, sowie zur Verarbei-
tung von Hängeetiketten, Kartonetiketten
und Labels, Preis per Stück
707.442.00 **grau/blau** **9,95**

passend für Abb. F + G:

H Heftfäden Standard, hochwertige Anschieß-
fäden aus reißfestem Nylon, zur schnellen und
dauerhaften Befestigung von Preisen an Textilien,
passend für alle Standard-Anschießpistolen,
100 Splinte à 50 Heftfäden, 50 Fäden auf
einem Steg, Preis per Pack à **5.000** Stück
707.497.01 **25 mm lang** **8,95**
707.497.00 **40 mm lang** **8,95**

J Ersatznadel Banok Mark I Standard,
Standard-Nadel, Anschießpistole mit separatem
Messer, Preis per Pack à **5** Stück
553.476.01 (=3,19/St.) **15,95**

FEINE NADEL

**K Etikettierpistole Banok 503 X, Profi-
gerät**, feine Nadel, Nadellänge 1,6 cm, Nadel-
durchmesser 1,4 mm, max. Materialstärke 7 mm,
die Original Banok Anschießpistole ist für
starke Beanspruchung und dauerhaften Ein-
satz konzipiert, optimal für ein schnelles Be-
festigen von Etiketten an Textilien aus feinem
Gewebe wie Seide, Organza oder Spitze,
Gehäuse aus bruchsicherem Kunststoff, das
Messer zum Abschneiden des Anschieß-
fadens sitzt bei dieser Etikettier-Pistole im
Gehäuse und kann separat von der Nadel
ausgetauscht werden, Preis per Stück
707.466.00 **grau/rot** **54,95**

passend für Abb. K:

L Heftfäden Fein, zum Anschießen von
Karton-Etiketten an feines Gewebe, passend
für feine Anschießpistolen, 100 Splinte
à 50 Heftfäden, 50 Fäden auf einem Steg,
Preis per Pack à **5.000** Stück
707.480.01 **20 mm lang** **14,95**
707.480.00 **50 mm lang** **14,95**

M Ersatznadel Banok Mark I Fein, pas-
send für Banok 503 X, Anschießpistole mit
separatem Messer, Preis per Pack à **5** Stück
707.466.01 (=3,19/St.) **15,95**

G Etikettierpistole
9,95

- ✓ Einstiegsmodell



K Etikettierpistole
54,95

- ✓ Profigerät

- ✓ 7 mm Material-
stärke für feine
Stoffe wie T-Shirts

A Preisauszeichner
Creen Line CL14
129,-



92 3 / 9522
€ 6323.49

✓ 2-zeilig,
8- und 7-stellig,
Währung: €

B ✓ 1000 Stück pro Rolle



Etiketten
10,95

C **NEON**
Leuchtfarbe
zum Beschriften

E Ankleber
10,90
48 cm Ø

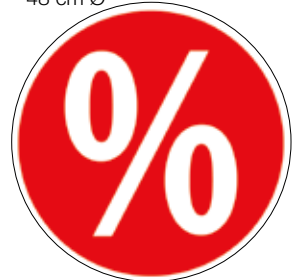

F Ankleber
8,95
33 cm Ø

TOP SELLER

✓ 1000 Stück pro Rolle



NEON
Leuchtfarbe



G Ankleber
8,95
52 x 24 cm



D Etiketten
11,90

✓ XXL Breite 250 cm

XXL-Ankleber
ab **14,90**



TOP SELLER

A Preisauszeichner Creen Line CL14, 2-zeilig, 8/7-stellig, Währung: €, Etikettengröße 26 x 16 mm, robuster und langlebiger Handauszeichner mit schwarzem Kunststoffgehäuse, mit innenliegender und gegen Feuchtigkeit und Schmutz geschützter Etikettenrolle, schneller und einfacher Etikettenwechsel, Made in Germany, Preis pro Stück 612.661.00 **schwarz 129,-**

Farbwalzen, passend für Modell „Creen Line CL14“, Preis per Pack à 5 Stück 612.661.01 (=4,78/St.) **23,90**

Haftetiketten, für Modell CL14, S14, SP 2/2616, 26 x 16 mm, Preis per Rolle à 1200 Etiketten 115.827.00 **weiß 1,95**
492.690.00 **neonrot 2,95**

Etiketten, neonrot, 3 cm Ø, selbstklebende Aktionsetiketten zum schnellen Auszeichnen von reduzierter Ware, Angeboten oder Restposten, Preis per Rolle à 1000 Stück

zum Beschriften
B 712.248.00 **Sonderpreis 10,95**
C 343.299.00 **Reduziert 10,95**

mit Rabattierung
D permanent haftendes Papier-Etikett
612.043.01 **20% 11,90**
612.043.02 **30% 11,90**
612.043.03 **50% 11,90**

Ankleber, rot/weiß, selbstklebende Folie

E 48 cm Ø
439.190.00 **Prozent 10,90**

F 33 cm Ø
436.953.02 **20% 8,95**
436.953.03 **30% 8,95**
436.953.04 **40% 8,95**
436.953.05 **50% 8,95**
436.953.07 **70% 8,95**

G 52 x 24 cm
537.889.01 **Auf alles 8,95**
537.889.02 **20% 8,95**
537.889.03 **30% 8,95**
537.889.05 **50% 9,95**

H 250 x 15 cm
635.400.00 **SALE 15,95**

J 250 x 15 cm
620.628.00 **Prozent 14,90**



A 3D Prozentzeichen
29,90

60 cm hoch

B 3D SALE-Buchstaben

49,90

40 cm hoch

C Papier-Kette

12,95

✓ 200 cm lang



Banner
14,90

✓ 48 x 138 cm (B x L)

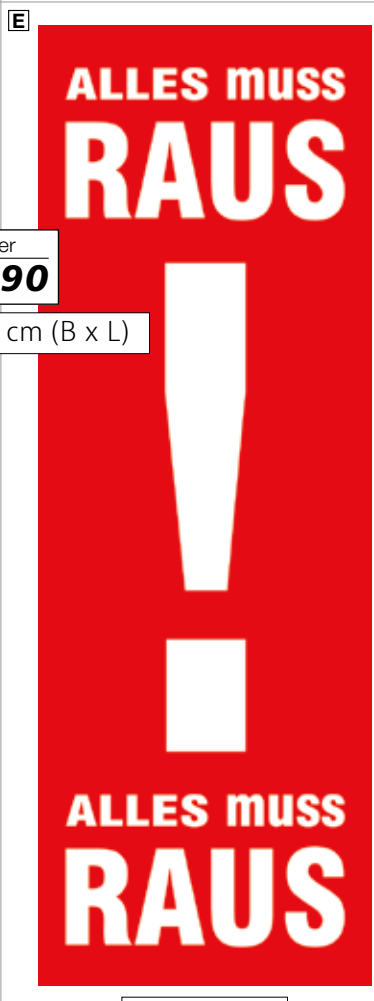

F Plakat
9,95



✓ DIN A1



G Plakat
9,95

A 3D Prozentzeichen, rot, aus Hartschaum, lackiert, 8 cm tief, selbststehend, Preis per Stück 625.630.00 **60 cm hoch 29,90**

B 3D SALE-Buchstaben, rot, 4 selbststehende Buchstaben aus lackiertem Hartschaum, Preis per Set 642.637.01 **40 cm hoch 49,90**

C Papier-Kette „Prozent-Kreise“, rot/weiß, beidseitig bedruckte Aktions-Kette aus Karton, Preis per Stück 465.564.00 **200 cm lang 12,95**

Banner, 48 x 138 cm (B x L), rot/weiß, Papier, einseitig bedruckt, Preis per Stück 422.017.00 **14,90**

D 422.017.00 **Prozent 14,90**

E 436.885.00 **Alles muss raus 14,90**

Plakat, rot/weiß, DIN A1, einseitig bedrucktes Aktionsplakat aus Papier, Preis per Stück 437.370.00 **9,95**

F 437.370.00 **Prozente 9,95**

G 498.548.00 **Alles muss raus 9,95**



Verkaufsaktionen bewerben

H Kundenstopper wetterfest, silber, 7,5 kg, 60 x 84 cm (B x H), für den Außenbereich, doppelseitig mit Antireflex-Schutzfolie, Plakatwechsel über 25 mm Klapprahmen-Profil, verzinkte Metallrückwand, Wasserablauföcher im Unterprofil, stabiles Standgestell aus Alu-Vierkantröhre 800.072.52 **DIN A1 119,-**
Ersatz-Folie, 0,5-mm-Kunststoff klar 138.888.05 **DIN A1 16,95**

H Kundenstopper wetterfest
119,-

✓ DIN A1



Weitere Sale-Aktions-Helfer finden Sie online unter

www.decowoerner.com



A Bügel-Fähnchen
„Prozent“**0,36** /Stück
4 x 2 cm

50 Stück

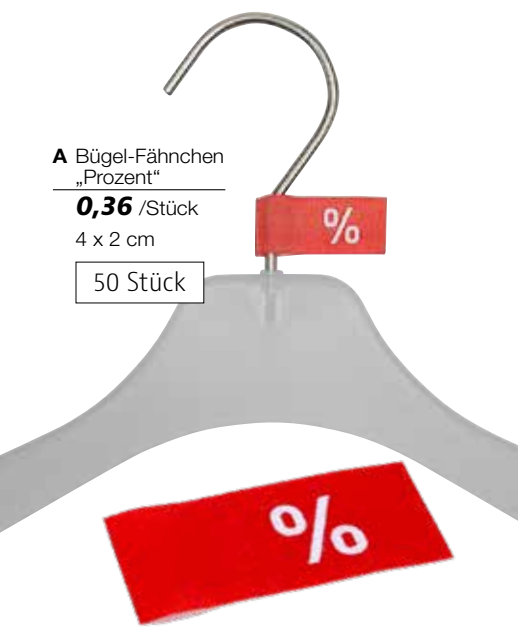
**B** Bügel Clip
„SALE“**0,99** /Stück
4,5 x 1,5 cm

10 Stück

**SALE****%****C** Aktionsreiter**2,50** /Stück

8,5 x 23 cm (B x L)

je 10 Stück

**D** Zahlenreiter**0,16** /Stück

25 Stück

**E** Zahlenreiter**0,16** /Stück

25 Stück

**F** Faltwürfel
„Prozent“**22,95**

32 x 32 x 32 cm

F Faltwürfel
„Prozent“**8,90**

10 x 10 x 10 cm

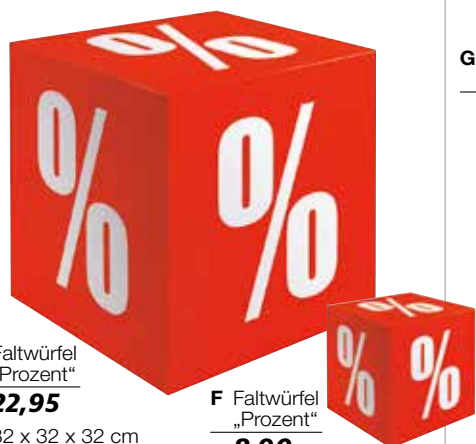
**G** Dachaufsteller
„Stark Reduziert“**12,90**30 x 42 x 14 cm
(B x H x T)Weitere Sale-Aktions-Helfer
finden Sie online unterwww.decowoerner.comVerkaufsaktionen
bewerben

A Bügel-Fähnchen „Prozent“, rot/weiß, doppelseitiges Textilfähnchen zur Kleiderbügel-Kennzeichnung, Preis per Pack à 50 Stück 679.299.00 **4 x 2 cm** (=0,36/St.) **17,95**

B Bügel Clip „SALE“, 1,5 cm hoch, 4,5 cm breit, zur Kleiderbügel-Kennzeichnung, aus Kunststoff, mit SALE-Aufdruck und Seitenschlitz, Preis per Pack à 10 Stück 670.982.00 **rot/weiß** (=0,99/St.) **9,90**

C Aktionsreiter, 8,5 x 23 cm (B x L), rot/weiß, aus Kunststoff, doppelseitig, für Rund- und Ovalrohre geeignet, Preis per Pack à 10 Stück 487.504.01 **Sale** (=2,50/St.) **24,95**
487.504.02 **Prozent** (=2,50/St.) **24,95**

Zahlenreiter, rot/weiß, für Kleiderbügel-Kennzeichnung, mit Aufdruck, aus Kunststoff, mit Seitenschlitz, Preis per Beutel à 25 Stück

D 435.444.07 **SALE** (=0,16/St.) **3,95**

E 435.444.06 **%** (=0,16/St.) **3,95**

F Faltwürfel „Prozent“, rot/weiß, hochwertiger Farbdruck auf formstabiler Wellpappe, faltbar, Preis per Stück 552.813.00 **10 x 10 x 10 cm** **8,90**
664.899.00 **32 x 32 x 32 cm** **22,95**

G Dachaufsteller „Stark Reduziert“, 30 x 42 x 14 cm (B x H x T), doppelseitig bedruckter Kartonaufsteller, mit Verriegelung am Boden, Preis per Stück 498.531.00 **rot/weiß** **12,90**

Räumungs-Verkauf

A Ankleber „Räumungs-Verkauf“
12,95
98 x 34 cm

! ALLES muss ! ! RAUS !

B Ankleber „Alles muss raus!“
9,90
70 x 20 cm

Total Räumungsverkauf

ALLES MUSS RAUS

C Ankleber „Total Räumungsverkauf“
15,90
138 x 42 cm (L x B)



C Ankleber „Total Räumungsverkauf“
9,90
99 x 30 cm (L x B)

Total Räumungsverkauf

ALLES MUSS RAUS

Räumungsverkauf

wegen Umbau



D Ankleber „Räumungsverkauf Umbau“
7,95
68 x 24 cm

E Ankleber „Räumungsverkauf“
7,95
68 x 24 cm

Räumungsverkauf

wegen Geschäftsaufgabe



F T-Shirt „Prozent“
14,90
Konfektionsgröße L



Ankleber, rot/weiß, Fensterkleber lassen sich auf allen glatten Flächen verwenden und sind leicht ablösbar. Folie, selbstklebend, Preis per Stück

A „Räumungs-Verkauf“
437.257.00 **98 x 34 cm** **12,95**

B „Alles muss raus!“
407.694.00 **70 x 20 cm** **9,90**

C „Total Räumungsverkauf“
602.310.00 **99 x 30 cm (L x B)** **9,90**
602.310.01 **138 x 42 cm (L x B)** **15,90**

D „Räumungsverkauf Umbau“
475.006.00 **68 x 24 cm** **7,95**

E „Räumungsverkauf Geschäftsaufgabe“
475.013.00 **68 x 24 cm** **7,95**

F T-Shirt „Prozent“, Konfektionsgröße L, 100% Baumwolle, mit Frontdruck, Preis per Stück
672.832.00 **rot/weiß** **14,90**

A Metallständer**74,95**

14,5 cm hoch

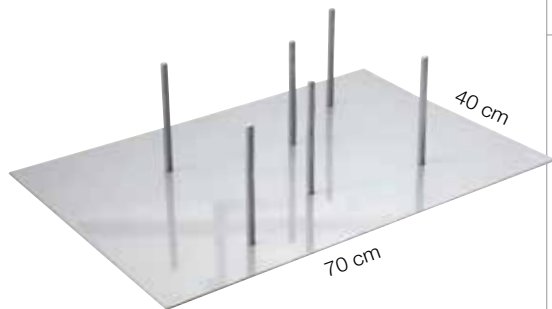
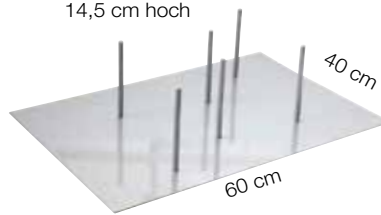
**A Metallständer****109,-**

30 cm hoch

B Metallständer**99,-**

Standplatte mit 5 Aufnahmen, je 5,5 cm Ø, 15 cm hoch

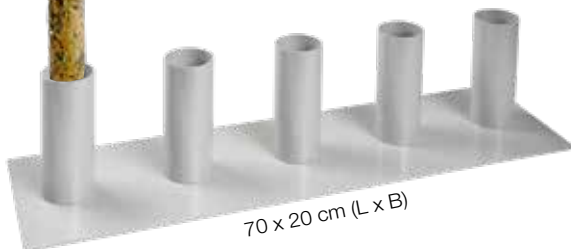
**C Metallständer****43,95**

Standplatte mit Aufnahme 3 cm Ø, 15 cm hoch

**D Metallständer****64,95**

120 cm hoch



Naturdeko

AUFBAUHILFEN

A Metallständer, silber, massive Standplatte für Birkenstämme mit Lochbohrung, hochwertige Pulverbeschichtung, Preis per Stück

6 Aufnahmen 10 mm Ø, 6,5 kg, 14,5 cm hoch, 3,5 mm stark
519.830.02 **40 x 60 cm (L x B)** **74,95**

6 Aufnahmen 16 mm Ø, 14 kg, 30 cm hoch, 5 mm stark
519.830.03 **40 x 70 cm (B x L)** **109,-**

B Metallständer, silber, 15 cm hoch, 7,8 kg, Standplatte mit 5 Aufnahmen, je 5,5 cm Ø, hochwertige Pulverbeschichtung, Preis per Stück
494.977.43 **70 x 20 cm (L x B)** **99,-**

C Metallständer, weiß, 15 cm hoch, Standplatte mit Aufnahme 3 cm Ø, 1 kg, hochwertige Pulverbeschichtung, Preis per Stück
538.695.14 **25 cm Ø** **43,95**

D Metallständer, silber, Standplatte 25 x 25 cm, 0,52 kg, 5 mm stark, 7 mm Metallstab, hochwertige Pulverbeschichtung, Preis per Stück
653.183.00 **120 cm hoch** **64,95**

E Mobilspirale, silber, max. 150 cm lang, ausziehbare Feder für flexible Abhängung, Federn lassen sich auf die gewünschte Länge ausziehen und verbleiben danach in dieser, Preis per Pack à 50 Stück

belastbar 0,4 - 1,0 kg

462.051.00 (=0,17/St.) **8,50**

belastbar 1,5 - 3,5 kg

462.068.00 (=0,26/St.) **12,95**

F S-Haken flach, 12 cm lang, 5 mm Eisen, vernickelt, Preis per Stück

619.004.00 **silber** **1,95**

619.004.01 **anthrazit matt** **1,95**

G Doppel-Haken, silber, verzinkte Universalhaken zum Abhängen von Plakaten und Schildern, 2 mm Drahtstärke, Hakenköpfe 17 mm Ø, Preis per Pack à 25 Stück

276.009.00 **25 cm lang** (=0,30/St.) **7,50**

276.016.00 **50 cm lang** (=0,34/St.) **8,50**

276.023.00 **75 cm lang** (=0,40/St.) **9,90**

F S-Haken flach**1,95****TOP SELLER**

12 cm lang



Dekorationshilfen

E Mobilspirale**ab 0,17 /Stück**

max. 150 cm lang

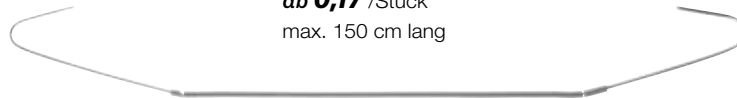

belastbar 0,4 - 1,0 kg

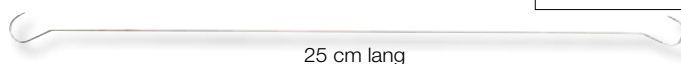

belastbar 1,5 - 3,5 kg

G Doppel-Haken**ab 0,30 /Stück**

25 cm lang

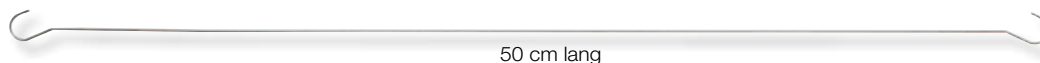

50 cm lang

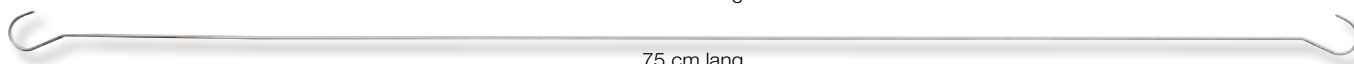

75 cm lang

A Handtacker
Rapid 23
49,90



A Handtacker Rapid 23, 0,6 kg, Stahl, hohe Schlagkraft, geringer Rückschlag, Klemmschutz, für Klammern 37/4 - 8, Preis per Stück 119.429.00 **49,90**

B Tackerklammern für Rapid 23, Preis per Pack à 5000 Stück
211.956.00 **37/4 mm** **6,90**
211.963.00 **37/6 mm** **6,90**
211.970.00 **37/8 mm** **6,90**

C Perlonfaden-Spule, transparenter Nylonfaden zum Auffädeln/Basteln, Preis per Rolle à 1000 m
4 kg Reißkraft, 0,3 mm stark 118.545.00 (=0,014/m) **13,90**
10 kg Reißkraft, 0,5 mm stark 118.583.00 (=0,026/m) **25,90**

D Perlonfaden, transparenter Nylonfaden auf Ringspule, zum Auffädeln/Basteln, Preis per Rolle
Reißkraft 4 kg, 0,3 mm, 200 m 118.590.00 (=0,019/m) **3,70**
6,6 kg Reißkraft, 0,4 mm, 200 m 118.613.01 (=0,029/m) **5,80**
Reißkraft 10 kg, 0,5 mm, 200 m 118.644.01 (=0,036/m) **7,20**
25 kg Reißkraft, 0,8 mm, 100 m 118.507.00 (=0,078/m) **7,80**

E Arm-Nadelkissen, mit Spange für den Arm, farblich sortiert (rot, gelb, blau, grün), Preis per Stück 124.614.00 **6 cm Ø** **4,90**

F Stecknadeln „Prym“, silber, Eisen biegsam, rostgeschützt, Preis per Pack à 500 g
26 mm lang, 0,7 mm stark 118.798.00 (1 kg: 49,90) **24,95**
30 mm lang, 0,9 mm stark 196.970.00 (1 kg: 49,90) **24,95**
38 mm lang, 1,05 mm stark 273.961.00 (1 kg: 49,90) **24,95**
50 mm lang, 1,2 mm stark 118.774.14 (1 kg: 49,90) **24,95**

Deckenmagnet, weiß, Rundmagnet mit Haken, eisenummantelt, Preis per Stück

G 22 kg Tragkraft 129.206.00 **5 cm Ø** **4,90**

H 35 kg Tragkraft 273.435.00 **6,3 cm Ø** **7,20**

J 4 kg Tragkraft 129.190.00 **2,5 cm Ø** **3,30**

✓ Großrollen 1000 m

✓ bis 10 kg Reißkraft

C Perlonfaden-Spule
ab **0,014** /m



D Perlonfaden
ab **0,019** /m

✓ praktische Ringspulen

✓ bis 25 kg Reißkraft

E Arm-Nadelkissen
4,90
6 cm Ø



F Stecknadeln „Prym“
24,95

✓ für Büro- und Bastelbedarf



Stecknadeln „Prym“

26 mm
30 mm

38 mm
50 mm

✓ Magnet-Haken

G Deckenmagnet
4,90

22 kg Tragkraft



H Deckenmagnet
7,20

35 kg Tragkraft



**TOP
SELLER**



J Deckenmagnet
3,30

4 kg Tragkraft



Viele weitere Aufbauhilfen finden Sie online unter

www.decowoerner.com



Dekorationshilfen

BEI UNS WIRD **INDIVIDUALITÄT** GROSS GESCHRIEBEN.
IHR **PROJEKT** IST UNSERE LEIDENSCHAFT.

Wir wissen, dass die Ansprüche und Bedürfnisse all unserer Kunden sehr verschieden sind, deswegen legen wir unseren Fokus auf Ihre Wünsche, projektbezogenen Anforderungen und die wirkungsvollste Präsentation Ihrer Ware.

Für Ihre individuellen Dekorations- und Beleuchtungskonzepte beraten wir Sie gerne persönlich vor Ort. Setzen Sie sich hierzu einfach mit uns in Verbindung.

Unser Team berät Sie gerne:
Telefon +49 (0) 71 31 4064-650

projekte@decowoerner.com



Selfridges



Swarovski



Thomas Sabo



Escada



Escada



Baltz



Bree



Coop City

Timberland  Chopard

Harrods Russell & Bromley

Dior  BUFFALO GRILL®

MONTBLANC  ESCADA

BREE  coop city

ESTÉE LAUDER SELFRIDGES & CO

STEIGENBERGER
AVANCE HOTEL
KREMS

 CALIDA
SWITZERLAND

 WMF

TOMMY
 HILFIGER

 PUMA
puma.com

 s.Oliver®

 adidas

 Auchan zimmerli
of Switzerland

L'ORÉAL®

 THE CHARLES HOTEL
MUNICH
A ROCCO FORTE HOTEL

 REWE  EDEKA

 Lindt
MAÎTRE CHOCOLATIER SUISSE
DEPUIS 1845

LVMH  DIESEL
DENIM DIVISION

 BOGNER

 EUROPA PARK®

OUTLET/CITY
METZINGEN

 park inn
by Radisson

 Mecure

 Hilton

 Steiff

FERRERO

 INTERSPORT®



Lindt



Jetzt schon an Ihre Projekte für Weihnachten denken!

Ihre Corporate Identity kugelrund

Gestalten Sie Ihre Weihnachtsdekoration in Anlehnung an Ihre Corporate Identity!

Bäume, Kränze, Girlanden und Co. in Ihren Farben

- ✓ ideal für Hotel, Gastro, Unternehmen und Vereine
- ✓ einheitliche Aussage für innen- & außen umsetzbar
- ✓ schwer entflammbare Ausstattung (B1) möglich
- ✓ vielfältige Möglichkeiten bis hin zum Gigantbaum
- ✓ auf Wunsch fertig geschmückt zu Ihrem Wunschtermin geliefert
- ✓ budgetschonende Lösungen möglich

Sie benötigen Unterstützung bei Ihrer Planung?

Unser Team berät Sie gerne!

Projekt-Management
+49 (0) 71 31 4064-650

projekte@decowoerner.com



IHRE IDEEN - UNSERE LÖSUNGEN!

Gerne bieten wir Ihnen alle Dekoelemente auf Ihre Bedürfnisse zugeschnitten an. Egal ob als budget-schonende Einstiegsvariante oder als prunkvoll geschmückte Premium Ausführung. Wir finden mit Ihnen gemeinsam die ideale Lösung für Ihr Dekokzept. Selbstverständlich auch schwer entflammbar nach B1.

Ihre CI bereits ab 59,- Euro
Der Platzsparer
Wenig Fläche & schnell aufgebaut



BASIC DIY bereits ab 119,- Euro
Der Budgetsparer
Baum fertig mit Licht - Kugeln zum selber Schmücken

KUGEL- OBJEKTE NACH IHREN WÜNSCHEN UMGESETZT

Setzen Sie sich einfach mit uns in Verbindung:

Projekt-Management
+49 (0) 71 31 4064-650

projekte@decowoerner.com



Yves Saint Laurent

INDIVIDUELLE WEIHNACHTSKUGELN

Am Christbaum sind sie der wichtigste und schönste Schmuck: die Weihnachtskugeln. Individuell bedruckt oder in den Farben Ihres Unternehmens, Ihrer Organisation oder Ihres Vereins werden sie zum absoluten Blickfang. Gestalten Sie Ihre eigenen Kugeln mit Ihrem Unternehmenslogo, Slogan oder Firmenfarbe.

BEISPIELE FÜR BEDRUCKTE KUGELN:



Kleine Kugel - grosser Effekt

Gestalten Sie Ihre eigenen Kugeln mit Ihrem Wunschmotiv und bleiben Sie im Gedächtnis!

Kugeldruck & Ihre Kugelfarbe – das ist möglich:

- ✓ Druck auf Glas und bruchfestem Kunststoff
- ✓ Druck Vorder- und Rückseite / Rundum-Druck
- ✓ Logos oder Schriftzüge
- ✓ ein- und mehrfarbig
- ✓ Ihre **individuelle Kugelfarbe** ab einer Menge von 350 Stück - Lieferzeit drei bis fünf Monate nach Auftragserteilung
- ✓ Ihre **individuell bedruckte Kugel** ab einer Menge von 500 Stück - Lieferzeit ca. fünf Monate nach Auftragserteilung

Sie benötigen Unterstützung bei Ihrer Planung? Unser Team berät Sie gerne!

Projekt-Management
+49 (0) 71 31 4064-650

projekte@decowoerner.com



Kugeln mit Druck
und in Wunschfarbe

Die Hingucker

Bitte sprechen Sie rechtzeitig mit uns
über Ihre Ideen & Wünsche

**HOCHWERTIGE
FIBERGLAS-
OBJEKTE
MASSGEFERTIGT
NACH IHREN
WÜNSCHEN**



Engelhorn



Swarovski



Ihre Vorteile

- ✓ Individuell für Sie entwickelt und gefertigt
- ✓ Über 200 Modelle sofort produzierbar (ohne Formkosten)
- ✓ Als Miniatur, lebensgroß oder in XXL
- ✓ Naturgetreu lackiert oder in Wunschfarbe
- ✓ Schlagfest und für außen geeignet
- ✓ Schwer entflammbar

Setzen Sie sich einfach mit uns in Verbindung:

**Projekt-Management
+49 (0) 71 31 4064-650**

projekte@decowoerner.com

Objekte aus Fiberglas lassen sich vielseitig einsetzen, als Deko-Elemente in Vitrinen, in Schaufenstern oder als freistehende Objekte. Generell gilt: XXL-Deko hat nach wie vor Besonderheitscharakter und ist ein echter „Stopper“ und Anziehungspunkt für Kunden und Passanten, da sie schon von Weitem zu sehen ist. Fiberglas-Objekte sind in vielen Varianten und Farben sofort produzierbar. Gerne realisieren wir auch Ihre Sonderanfertigung!

Faltsterne in Ihren Wunschfarben und 5 verschiedenen Oberflächen!



✓ irisierend

✓ Metallic

✓ marmoriert

✓ Lurex

✓ Samt

FALT-
STERNE
SCHON AB
15,95



BERATUNG

Sie benötigen Unterstützung bei der Farb- und Materialauswahl Ihrer Faltsterne?
Unser Team berät Sie gerne!
Projekt-Management
+49 (0) 71 31 4064-650
projekte@decowoerner.com

LICHTSYSTEM „PREMIUM-OUTDOOR“

230 VOLT, IP67



Gummi
Kabel

230 V

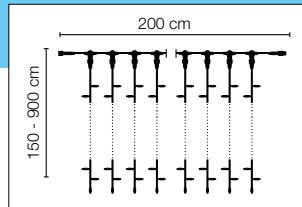

LICHTVORHANG KUPPELBAR

- A 200 x 150 cm, 300 LED**, 20 Stränge mit je 15 LED, 10 cm LED-Abstand, 20-fach kuppelbar, 18 Watt
- B 200 x 300 cm, 600 LED**, 20 Stränge mit je 30 LED, 10 cm LED-Abstand, 10-fach kuppelbar, 36 Watt
- C 200 x 500 cm, 1000 LED**, 20 Stränge mit je 50 LED, 10 cm LED-Abstand, 7-fach kuppelbar, 60 Watt
- D 200 x 700 cm, 1400 LED**, 20 Stränge mit je 70 LED, 10 cm LED-Abstand, 3-fach kuppelbar, 108 Watt
- E 200 x 900 cm, 1800 LED**, 20 Stränge mit je 90 LED, 10 cm LED-Abstand, 3-fach kuppelbar, 108 Watt

Ersatzstränge
auf Anfrage

Art. Nr.	Kabel Farbe	Preis p. Stück
A 699.143.00	schwarz	99,—
B 699.143.01	schwarz	169,—
C 699.143.02	schwarz	199,—
D 699.143.03	schwarz	249,—
E 699.143.04	schwarz	319,—

LED warm, 5 mm LED Ø, kuppelbar bis max. 450 W, Gummi-Kabel, Schutzklasse IP67, 230V, ohne Anschlusskabel

➤ Anschlusskabel IP44 mitbestellen! (siehe unten)

LED PROFI LICHTERKETTE

F System IP67, für aussen, Gummi-Kabel, Schutzklasse IP67

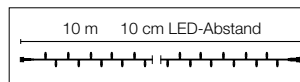

Art. Nr.	Länge	Kabel Farbe	LED Farbe	LED Anzahl	Leistung	Preis p. Stück
F 699.136.18	10 m	schwarz	warmweiß	100	6 Watt	29,90
F 699.136.14	10 m	weiß	warmweiß	100	6 Watt	29,90

➤ Anschlusskabel IP44 mitbestellen! (siehe unten)

ICICLE-LIGHT KUPPELBAR

- G 300 x 30/40/ 50 cm, 114 LED**, 30 Stränge mit je 3/4/ 5 LED, 10 cm LED-Abstand, 75-fach kuppelbar, 6 Watt
- H 300 x 60/80/100 cm, 228 LED**, 30 Stränge mit je 6/8/10 LED, 10 cm LED-Abstand, 50-fach kuppelbar, 9 Watt

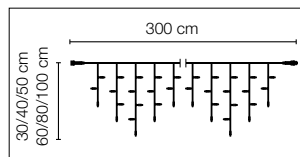

Art. Nr.	Kabel Farbe	Preis p. Stück
G 699.174.00	weiß	39,95
G 699.167.00	schwarz	39,95
H 699.174.01	weiß	59,95
H 699.167.01	schwarz	59,95

LED warm, 5 mm LED Ø, kuppelbar bis max. 450 W, Gummi-Kabel, Schutzklasse IP67, 230V, ohne Anschlusskabel

➤ Anschlusskabel IP44 mitbestellen! (siehe unten)

✓ 80% warmweiß leuchtend,
20% kaltweiß blinkend

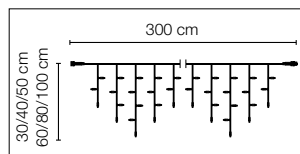

BLINKENDES ICICLE-LIGHT KUPPELBAR

- J 300 x 30/40/ 50 cm, 114 LED**, 30 Stränge mit je 3/4/ 5 LED, 10 cm LED-Abstand, 75-fach kuppelbar, 6 Watt
- K 300 x 60/80/100 cm, 228 LED**, 30 Stränge mit je 6/8/10 LED, 10 cm LED-Abstand, 50-fach kuppelbar, 9 Watt

Art. Nr.	Kabel Farbe	Preis p. Stück
J 702.546.00	weiß	44,95
K 702.546.01	weiß	69,95

LED warm, 20% der LEDs blinken LED weiß, 5 mm LED Ø, kuppelbar bis max. 450 W, Gummi-Kabel, Schutzklasse IP67, 230V, ohne Anschlusskabel

➤ Anschlusskabel IP44 mitbestellen! (siehe unten)

Anschlusskabel IP44 für Lichtsystem „Premium-Outdoor“ IP67, 300 cm lang, Gummikabel mit Konturenstecker für den Außenbereich, 230 Volt, an den LED-Lichtkomponenten des Systems IP67 befinden sich keine Anschluss-Kabel, die Komponenten können ohne diese Anschluss-Leitung nicht in Betrieb genommen werden, max. Belastbarkeit 450 Watt, GS, Preis per Stück
699.129.14 **weiß 8,95**
699.129.18 **schwarz 8,95**

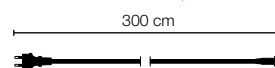

Nicht vergessen:
Anschlusskabel
gleich mitbestellen



Beleuchtungs-
sortiment

Lippenstift	96	Petits Fours-Set	121	Seestern Display	49, 56	Visitenkarten-Halter	178
Löwe	99	Pfau	23	Seesterne	51, 52, 61, 115	Vogelkäfig-Regal/-Set	24, 181
Lumifol-Folie	208	Pferd	100	Segelboot Display	56	Vogelscheuche sitzend	68
Luvi-Blütenkugel, grün	73	Pfingstrose	38, 41, 88, 102	Segelschiff	50, 52	Vogel-Set	23, 38, 39
M accarones, Beistelltisch	89	Pfingstrosenblüte XL	38	Seidenpapier	211	Vollkorn-Brötchen belegt	119
Magnolie	102, 103	Pfirsich/-Scheiben	47, 113	Seidentaft	198	W abenball	66, 88
Magnolienblüten-Baum	39	Pfirsichzweig	47	Seitenmarkise „Dünenweg“	58	Waben-Ei	16, 28
Magnolien-Zweig	39	Pflanzenhänger	144	Sekt-Glas	58, 78, 119	Waben-Eishänger	89
Maiskolben gegrillt	117	Pflanzenpaneel MIX	163	Senkrecht-Abroller	207	Wabenpapier Deluxe	27
Mais-Körner	112	Philoblatt	148	Seppelhut	81, 83, 85	Wabenpapier Osterhase	14, 28
Mais-Scheiben	118	Philodendron-Girlande	64	„Sex on the beach“	57	Wagenrad	81
Margeriten-Bündel	36, 81	Philohänger	147	S-Haken	174, 196	Wagen zum Ziehen	6
Margeriten-Streublüten	18	Philo „Monstera“ im Topf	151	Sicherheitsfäden	191	Wandabroller	207
Marienkäfer	4, 22	Philoranke	64, 140	Solar LED Lampion Lichterkette	44	Wanderrucksack, Original	81
Marktwagen	5, 53, 186	Philo „Xanadu“ im Topf	151	Sommer (Kapitel)	46-71	Wanderstock, Original	81
Maskara-Set	96	Phoenix Palme	60, 65, 97, 146	Sonnenblume	41, 68, 69, 135	Wandplakat-Rahmen „Rondo“	179
Maßkrug 1 Liter	83, 85, 119	Pille/Pillen-Set	94	Sonnenblumen-Blüten	69, 135	Warenpräsentier-Set	183, 190
Menükartenhalter	179	Pizza-Ecke „Salami“	119	„Sonnenblumenfeld“	104, 105	Warenring mit Haken	177
Metall-Gießkanne	35, 66, 67	Pizza Mozzarella/Salami	119	Sonnenblumenranke	68, 69, 135	Wassermelonen Stück	62
Metallband glänzend	213	Plakat	193	Sonnenblumen-Strauß	69	Wasserperlen zum Aufhängen	49
Metall-Ei	30	Polyband	212-213	Sonnenblumen-Streublüten	18	Weidenkorb	34
Metall-Paravent	183	Pommes Frites	117-118	Sonnenblumen-XXL Blüte	69, 135	Weidenranke	158
Metallständer	13, 36, 79, 196	Pothos Ranke	153	Sonnenbrille Display	61, 97	Weinblatranke	86, 140
Metallständer für Torso	168	Prager Schinken	116	Sonnencreme Display	61, 97	Weinfass, Original	86
Metall-Tisch	78	Preisauszeichner	192	Sonnenschirm Maritim	50, 51	„Weingut“, Banner	104
Metalltisch-Set	182	Prospekthalter Flexi	178	„Spa“, Banner	106-107	Weinkiste	86, 189
Miesmuscheln/-Set	53, 115	Prozentzeichen, 3D	193	Spargelbund	111	Weinrebenhänger/-ranke	86
Milchkanne	35, 41, 81, 84	Q ualle	48	Spatzen-Set	23	Weinrebenpflanze im Topf	86
Mini Cupcake-Set	121	Quarzsand	49, 52, 53, 60	Spiegeleier-Duo	120	Weinreben	8, 153
Mini-Kräuterset im Topf	44	R adieschenbund-Set	111	Sport-Schaufensterfigur	165	Weintrauben	86, 113, 114
Mini-Präsentier	190	Ranke „Monstera-Philo“	140	Städte- u. Kommunaldeko (Kapitel)	72-77	Weißbier 0,5 l	84, 119
Mini-Roma-Rispen Tomaten	110	Ranke „Splitphilo“	140	Standvitrine	170	Weißwein Glas	86, 114, 119
Mini-Schwimmring	59	Rasterschlaufen	191	Steak	116	Weißwurstpaar mit Senf	84, 119
Mini-Strohballen	84	Rattan-Korb	15	Stechapfelzweig	46	Weizenbündel	68, 83
Mittelraum-Ständer	175	„Räumungsverkauf, Banner“	195	Stiecknadeln „Prym“	197	Wiener Schnitzel	117
Mobilspirale	196	Rebbaum natur	86, 114	Steinpilz-Set	110	Wiener-Würstchen/ Würstchen-Set	116
Moccatorte	121	Rechteck-Vitrine	170	„Steinwand“, Banner	106	Wimpelkette „Bayern“	83
Mohnblumen/-Set	42	Regal-Satz	95, 188	Steuerrad/-Display	50, 56	Windbeutel	121
Molton	200	Regenbogen-Einhorn	100	Stiefelclip mit Seitenhaken	177	Wisteria Hänger	9
Monstera Kunstblatt	160	Regenschirm	11, 74	Stiefmütterchen-Ranke	138	Wühlkorb faltbar	181
Monstera-Pflanze	147, 151	Rehkopf mit Geweih	81	Stoffe und Folien (Kapitel)	198-203	Würfelbox mit Deckel	190
Monstera-Ranke	161	Reis	118	Stoffband	216	Wurstring-Set	116
Moosflechten-Set	149	Reiserollständer	172	Stoffbanner (Kapitel)	102-109	X L Gras-Paneel	150
Mooshalbkugel-Set	14, 149	Rechtungsring	50, 51, 56	Straßenplakatständer	180	XL Mega Rose	79
Mooskugelhänger	142	Riesen-Biene	19	Strelizie im Topf	151, 160	XL Mega Sonnenblume	69, 135
Moosmatten/-platten	10, 81, 149	Riesen-Deckengitter-Ring	184	Strelizienblätter-Set	65, 148	XL Mix-Paneel, Blätter/Farn	150
Moos-Steine-Set	149	Riesen-Engarnele	115	Strelizienpick mit Blüten	160	XL-Rosenblüte	79
Moskito-Set	22	Riesen-Gerbera	37, 66, 137	Streu-Rosenblätter	18	XL-Rosenblüte	79
Möwe	53	Riesen-Maikäfer	22, 37, 45	Strohballen	68, 83, 85, 105	XXL Bleistift, gelb/schwarz,	90
Muschel Display	55, 56	Riesen-Osterei	12, 29, 30, 34	Strohhut	61, 97	XXL-Brezel	120
Muscheln	52, 60, 61	Riesen-Paneeel	150	Surfbrett	62	XXL-Buchstabe	90
Muschelvase	52	Riesen-Sonnenblume	69, 135	Sushi-Set	115	XXL-Cupcake	89, 122
N adelgehölzhänger	156	Riesen-Tulpe	13, 128	T abletten-Set	94	XXL-Donut	123
Nagellack	96	Rindfleisch roh	116	Tackerklammern für Rapid 23	197	XXL-Dreieck-Lineal	90
Napfkuchen-Set	120	Rispen Hortensien-Set	41, 131	Tafelspitz roh	116	XXL-Ei-Set	29
Narzissenstrauß	15, 129	Roastbeef-Scheibe	117	Taftband	216	XXL-Erdbeere	80, 122
Naturholz-Stamm	187	Rollständer	173-174	Tasche	210	XXL-Farbkasten	90
O ktoberfest, Banner	83, 106	Romana-Salatblätter	110	Tiere	98, 99, 100	XXL-Fieberthermometer	94
Oktoberfest-Brezel	83, 84	Römersalat	110	Tischabroller	207	XXL Gras-Paneel	150
Olivenbaum	133, 145	Rose/Rosenblätter	78, 102	Tisch-Aufsteller	178	XXL Häsinnen Kopf	31
Olivengirlande mit Früchten	133	Rosenköpfchen Papageien-Paar	63	Tischdeko Stange	176	XXL Hortensie	17, 131
Olivenzweig	133, 145	Rosen-Ranke	78, 79, 139	Tisch-Set	182	XXL-Kaffeebecher	123
Orangen	70, 94, 113	Rosenstock im Topf	78	Tomaten-Ranke	112	XXL-Kaffeebohnen	87, 123
Orangenbaum	70	Roter Gouda Käselaiab	114	Tomaten-Rispe	110	XXL-Keks	123
Orangen-Cocktail	62, 119	Rucola Salat	110	Tomaten-Scheibe	112	XXL-Kirschblüten-Baum	124
Orangen-Ranke	70, 112	Runder Hochzeitsbogen	78, 185	Tomaten-Set	34, 111	XXL-Kirsche	122
Orchidee	132	Rund-Vitrine	170	Tomatenstück	112	XXL-Lolly, bunt	122
Osterei	25, 27, 30, 34	Rupfenband, rustikal	217	Tomatenzopf	112	XXL Monsterblatt	65, 148
Ostereiergirlande/-kranz	17	Rupfen-Tischläufer	217	Torso	167, 168, 169	XXL-Ohr	95
Ostereier-Set	32	Rustikales Holzzeimer-Set	81	Torten-Stücke	121	XXL-Osterglocke	15, 129
Ostereier zum Aufhängen	12, 15, 16, 32, 34	S ackleinen	200	„Total Räumungsverkauf“, Banner	195	XXL Osterhase	17
Ostergras	33	Sahne-Torten und Cupcakes	121	Tragetasche	209-211	XXL Pfingstrose	38
Osterhase	12, 25, 27, 31	Salami-Set	116	Traubogen-Aufsteller	185	XXL-Pinsel	90
Osterhasenkopf mit Schleife	31	Salatblätter/Lollo Rosso	110	Trockensteckmasse	7, 42	XXL-Planenbanner	54-55
Osterkorb rund	33	SALE-Buchstaben, 3D	193	Tropischer Fisch	48	XXL Plüsch Osterhase	17, 31
„Ostern“, Banner	33, 102, 103	Sandburg	60	T-Shirt „Prozent“	195	XXL-Radierring	91
P addel	50	Sardinen/-Set/-zopf	53, 54, 115	Tukan	63	XXL-Schaumzucker-Stange	122
Palme	145	Satinband	216	Tüllband	214	XXL-Schokokuss	123
Paniertes Schnitzel	118	Säule „Farbklecks“	91	Tulpe 3D aus Fasergeflecht	75	XXL-Schokoladentafel	123
Panther	99	Säulen-Set	187	Tulpe im Nest	12, 34, 128	XXL-Schokolinsen	122
Papageien/-Set	63	Schachtel mit 6 Eiern	120	Tulpen	12, 13, 102, 103	XXL-Spitzer	91
Papierblume	80, 136	Schafkäse-Würfel	117	Tulpen-Aufsteller	12	XXL-Zahnbürste	95
Papierfächer „Margeritenblüte“	15, 36	Schaufensterfiguren (Kapitel)	164-169	„Tulpenbeet“, Banner	102	Y ucca „wild“ im Topf	151
Papier-Kette „Prozent-Kreise“	193	Schaukel	187	Tulpen-Bouquet	128	Z ahlenreiter	176, 194
Papier Raffia	3, 217	Schildkröte	48	Tulpenbund	13, 128	Zebra	100
Papier-Rosette	42, 66, 70, 88	Schilfgras-Bund	143	Tulpenranke	13, 128, 139	Zieh-Schleife	213
Papiertasche	88, 209-211	„Schleier-Zierspargel“	144	Tulpenwiesen-Aufsteller	12	Ziehschleifen Satin	215
Paprika	111-112	Schmetterlinge	5, 6, 20, 21, 37, 42, 66, 70, 88, 102, 104, 204, 211	Überkopf	43, 145	Zinkwanne	5, 7, 35, 42
Paravent „Buntstifte“	91	Schoko	121	Umkleidekabine	171	Zitronen/-Set	71, 94, 113
Parmaschinken	116	Schoko-Eis am Stil mit Mandeln	121	Untertischabroller	207	Zitronenbaum	71
Pastellblüten-Paneel	131	Schoko-Pralinen-Sortiment	121	V erbinder für Gitterwürfel	182	Zitronen-Ranke	71, 112
Pavillon	9	Schokotorte	121	Verkaufsregal Trolley	10, 41	Zitronen-Rolle	121
„Peach“, Banner	104	Schollen-Set	115	Verkaufsschütte	181	Zucchini-Scheiben, gegrillt	117
Pelikan	53, 63	Schutzhülle für Mannequins	165	Verkaufsständer	181	Zuckerschoten	110
Penne Nudeln	118	Schwarzwälder Kirschtorte	121	Verpackungs-/ Blumenfolie	208	Zuckerwatte	89
Peperoni-Knoblauchzopf	112	Schwimmring	59	Vespa Display	47, 57, 97	Zweig	43, 130
Peperoni-Set	111	Seebarben-Set	115	Vintage Leiter-Regal	186	Zwiebel Hälfte	112
Perlonfaden/-Spule	197	Seegras Display	49	Vintage Metalleimer	16, 35	Zwiebel-Set	111
Petersilienbund-Set	111, 116	Seepferdchen	48, 49	Viren-Set	94	Zwiebelzopf	112
						Zypressen-Baum	145

100 jähriges Firmenjubiläum

HEINRICH **Woerner**
HEILBRONN/N

1925 - 2025

deco **woerner**

Wir fingen ganz klein an. 1925 wurde die Firma Heinrich Woerner GmbH als Reklameverlag gegründet. Nach dem 2. Weltkrieg war ein 40m² großer Laden der Grundstein für den Vertrieb von Schaufenster-Dekorationsartikeln.



Hier fing alles an



1949



1956 Der Firmengründer Heinrich Wörner und Team

HEINRICH **Woerner**
HEILBRONN/N



1963 Ladengeschäft in der Kramstraße nach dem Umbau



1972 Umzug in die Albert-Schäffler-Str. 8

woerner
immer eine Idee voraus



1973



1974



1979

woerner
...perfekt präsentieren!

woerner
Das große Haus für gute Schauwerbung



Danke! Für Ihr Vertrauen und Ihre Treue.



1986 Neubau: Liebigstraße 37 in Leingarten

2025

deco **woerner**

General terms and conditions for commercial customers and freelancers (Last updated 12.07.2024)

§ 1 General - Scope

(1) Deco Woerner GmbH (hereinafter referred to as WOERNER) offers and renders all services only on the basis of its general terms and conditions. These contractual terms and conditions shall apply exclusively to entrepreneurs within the meaning of §14 BGB (German Civil Code). Separate contractual conditions apply to consumers.

(2) All agreements made between WOERNER and the customer for the purpose of executing this contract are set out in writing in this contract.

(3) The terms and conditions of the contract shall apply exclusively; terms and conditions of the customer that conflict with or deviate from the terms and conditions of the contract shall not be recognized unless WOERNER expressly agrees to their validity. The contractual terms and conditions shall also apply if WOERNER carries out the delivery to the customer without reservation in the knowledge of conflicting or deviating terms and conditions of the customer. The contractual conditions shall also apply to future transactions with the customer, even if they have not been explicitly included again in such transactions.

§ 2 Offer

(1) Advertisements, catalogs and especially the presentation of the goods in the online store do not constitute a binding offer for the sale of the goods by WOERNER.

(2) The customer may submit the offer by telephone, in writing, by fax, by e-mail or via the online order form integrated in the online store. In case of an order via the online order form, the customer, after entering his personal data and by clicking the button „Buy“ in the final step of the ordering process, submits a legally binding contract offer with regard to the goods contained in the shopping cart.

(3) WOERNER can accept the customer's offer by a written (letter) or electronically transmitted (fax or e-mail) order confirmation or by immediate delivery of the goods. Only by this the sales contract is concluded. WOERNER is entitled to refuse the acceptance of the order. This applies in particular if a product is not available despite timely disposition for reasons beyond WOERNER's control.

(4) Order processing and contacting usually take place via e-mail and automated order processing. The customer has to ensure that the e-mail address provided by him for order processing is correct, so that e-mails sent by WOERNER can be received under this address. In particular, when using SPAM filters, the customer must ensure that all e-mails sent by the seller or by third parties commissioned by the seller to process the order can be delivered.

§ 3 Place of performance/transfer of risk

(1) The place of performance for the mutual performance obligations shall be the branch office of WOERNER.

(2) The risk of accidental loss of the goods shall pass to the customer upon handover to the carrier. WOERNER shall insure the goods at the customer's expense against the usual transport damages at the customer's request.

§ 4 Delivery

(1) Unless expressly stated, delivery dates quoted are non-binding.

(2) Compliance with delivery obligations shall be subject to the timely and proper fulfillment of the customer's obligations. WOERNER reserves the right to plead non-performance of the contract.

(3) If the customer is in default of acceptance or culpably violates other obligations to cooperate, WOERNER shall be entitled to claim compensation for the damage incurred in this respect, including any additional expenses. WOERNER reserves the right to assert further claims.

(4) If the conditions of paragraph three exist, the risk of accidental loss or accidental deterioration of the goods shall pass to the customer at the time the customer is in default of acceptance or debtor's delay.

(5) WOERNER is entitled to make partial deliveries as far as they are reasonable for the customer. These are independent services and can be invoiced independently.

§ 5 Prices and terms of payment

(1) The stated prices are net prices plus VAT and are valid „ex works“. The costs for special packaging requests are to be borne by the customer.

(2) Unless otherwise stated in the order confirmation, the purchase price (without deduction) is due for payment within 14 days from the invoice date.

(3) For new customers and all orders via the online store via the Internet and orders from abroad, the customer is obliged to pay in advance unless otherwise agreed. In this case WOERNER is obliged to ship the ordered goods within 14 days after receipt of payment, unless otherwise agreed.

(4) If the customer does not pay due invoices, exceeds a granted term of payment or if the financial situation of the customer deteriorates after the conclusion of the contract or if WOERNER receives unfavorable information about the customer after the conclusion of the contract which calls into question the solvency or creditworthiness of the customer, WOERNER is entitled to provide further services only against advance payment. This applies in particular as soon as an application for the opening of insolvency proceedings is filed.

(5) The customer shall only be entitled to set-off rights if his counterclaims are legally established, undisputed or acknowledged by WOERNER. Furthermore, he shall only be entitled to exercise a right of retention insofar as his counterclaim is based on the same contractual relationship.

(6) The customer shall be in default without any further declaration by WOERNER 14 days after the due date of payment. In the event of the existence of defects, the customer shall not be entitled to a right of retention insofar as this is not in reasonable proportion to the defects and the anticipated costs of subsequent performance.

(7) Unless otherwise agreed, the shipping costs shall also be borne by the customer.

Standard package	Shipping costs per order from
Germany	5,80 €
Austria	15,95 €
France	24,95 €
Netherlands	24,95 €
Denmark	24,95 €
Belgium	24,95 €
Spain	29,95 €
Italy	29,95 €
Sweden	39,95 €
Portugal	39,95 €
Switzerland	39,95 €

For special types of consignments such as bulky goods, deliveries to islands or parcels weighing more than 31,5 kg, surcharges may apply. In the case of a correspondingly large shipment volume, we reserve the right to send goods that can be sent as parcels by a forwarding agent for quality assurance reasons. For details, please refer to our table in the webshop at www.decowoerner.com. In addition, you can obtain information about the expected shipping costs for the items and services you have selected at any time in the „Shopping Cart“ and „Checkout“ areas of the online shop.

Shipping costs for other countries and forwarding shipments according to the shipping costs table in the webshop at www.decowoerner.com.

(8) The EURO shall be the currency for payment of the purchase price. All prices refer to EURO. A change in the currency parity for orders from abroad has no influence on the purchase price owed. The purchaser shall bear the currency risk in this respect.

(9) Payment by credit card. The credit card will be charged upon completion of the order.

(10) Prices

The prices stated in the catalogue correspond to the valid prices at the time of catalogue dispatch. WOERNER reserves the right to increase the price if an unforeseeable increase in supplier prices should occur after the unforeseeable increase in supplier prices should occur after the catalogue has been dispatched. In this case, an increase is limited to the passing on of this cost increase without further surcharge. The prices, which are always binding on a daily basis, can be viewed in the webshop at www.decowoerner.com.

§ 6 Retention of title

The goods remain the property of WOERNER until complete fulfillment of all claims WOERNER has against the customer arising from the business relationship.

In case of resale of the goods, the customer hereby assigns his claim from the resale against his buyer with all ancillary rights to WOERNER by way of security, without the need for any further separate declarations. However, the assignment shall only apply to the amount corresponding to the price of the goods invoiced by WOERNER. The part of the claim assigned to WOERNER shall be satisfied with priority.

§ 7 Obligation to give notice of defects

If the customer is a merchant according to § 1 HGB (German Commercial Code), claims for defects of the customer presuppose that the customer has duly fulfilled his obligations to examine the goods and to give notice of defects according to § 377 HGB. Any defects discovered must be reported in writing without delay.

A customer who is not a merchant according to § 1 HGB is obliged to notify WOERNER of a defect in writing within two months after the time at which he has discovered the defect. This provision does not constitute a preclusion period for the customer's rights in respect of defects.

If the shipment is at the risk of WOERNER, the customer is obliged to notify the carrier of obvious transport damages upon acceptance of the shipment. In the event of transport damage, the customer must also retain the original packaging and document any packaging defects, insofar as this does not represent an unreasonable effort. Insofar as WOERNER cannot assert claims for compensation against the carrier due to a breach of these obligations, the customer shall be liable for damages in the event of a culpable breach of these obligations.

§ 8 Warranty rights

(1) Claims for defects shall not exist in case of only insignificant deviations from the agreed quality or only insignificant impairment of usability.

(2) WOERNER shall be entitled to remedy the defect or to deliver a new item. In the event of rectification of the defect, WOERNER shall be obliged to bear all expenses necessary for the purpose of rectifying the defect, in particular transport, travel, labor and material costs, insofar as these are not increased by the fact that the purchased item has been taken to a place other than the place of performance.

(3) If the supplementary performance finally fails or if it is not reasonable for the customer, the customer shall be entitled, at its option, to demand rescission or reduction in accordance with the statutory provisions.

(4) If the supplementary performance is carried out by way of a replacement delivery, the Customer shall be obliged to return the goods first delivered to the Seller within 14 days at the Seller's expense. The return of the defective goods shall be made in accordance with the statutory provisions.

(5) WOERNER may refuse subsequent performance if it would involve disproportionately high costs. In particular, the value of the item in a defect-free condition, the significance of the defect and the question of whether another type of subsequent performance would not result in a significant disadvantage for the buyer shall be taken into account.

(6) Claims for defects do not exist for:
- Defects in custom-made products based on the Buyer's design specifications.
- Damage resulting from normal wear and tear or improper handling.
- Technologically justified deviations in dimensions, form, material-related color deviations that cannot be remedied and for colors that do not match exactly in the case of several items of the same type that are customary in the industry.

(7) The customer undertakes to assert his warranty claims in the case of mail order purchases via WOERNER's claim forms, provided they are enclosed with the shipment.

§ 9 Liability for defects

(1) WOERNER is liable for intent and gross negligence of a representative or vicarious agent according to the legal regulations. Apart from that WOERNER shall only be liable according to the Product Liability Act, for injury to life, body or health or for culpable violation of essential contractual obligations.

(2) Damages due to gross negligence as well as the violation of essential contractual obligations, which have not been committed intentionally, are limited to the foreseeable damage typical for the contract, if no injury to life, body or health is given.

In the event of liability due to delay in performance, WOERNER's liability for damages in addition to performance shall be limited to 10% of the value of the order and for damages in lieu of performance to 50% of the value of the order.

In the event of liability due to impossibility of performance, the customer's claim for damages in addition to or in lieu of performance and for reimbursement of futile expenses shall be limited to 50 % of that part of the delivery which cannot be used due to the impossibility.

Damages to other legal assets of the customer shall be excluded entirely if they are not based on intent or gross negligence or injury to life, body or health.

(3) The provisions of paragraphs one to three shall apply to damages in addition to performance and damages in lieu of performance, irrespective of the legal grounds, in particular also to claims in tort. They also apply to the claim for compensation for futile expenses.

§ 10 Statute of Limitations

(1) Insofar as a new item is the object of delivery, the limitation period for claims for damages due to defects - irrespective of the legal grounds - shall be one year.

(2) The limitation periods according to paragraph one shall also apply to other claims for damages against WOERNER, irrespective of their legal basis. They shall also apply insofar as the claims are not related to a defect.

(3) The limitation rules of paragraphs one to two shall only apply subject to the following provisions:
(Instead, the statutory provisions shall apply)

a. The limitation periods shall generally not apply in the event of intent.

b. The limitation periods shall not apply if WOERNER has fraudulently concealed a defect.

c. The limitation periods shall not apply to claims for damages in cases of injury to life, limb, health or freedom, in the case of claims under the Product Liability Act, in the case of a grossly negligent breach of duty or in the case of culpable breach of essential contractual obligations.

§ 11 Copyrights/Competition Rights/Trademark Rights

(1) Insofar as the customer provides templates or design elements such as texts, photographs, data sets and graphics for the product design, or provides corresponding specifications for the product design, the customer assures that no copyright, trademark or other rights of third parties exist for these or that the necessary approvals have been obtained.

(2) In this respect WOERNER shall not be liable to the customer for the infringement of third party rights.

(3) The customer agrees to indemnify WOERNER from all claims of third parties, which arise against WOERNER due to a customer behavior contrary to paragraph 1.

§ 12 Miscellaneous

The law of the Federal Republic of Germany shall apply; the validity of the UN Convention on Contracts for the International Sale of Goods is excluded.

If the customer is a merchant according to §1 HGB (German Commercial Code), the place of jurisdiction is WOERNER's place of business; however, WOERNER is entitled to sue the customer at the court of his place of residence.

Data protection notice - Conversion Tracking

We use the online advertising program „Google AdWords“ and, as part of Google AdWords, conversion tracking. The cookie for conversion tracking is set when a user clicks on an ad placed by Google. These cookies lose their validity after 30 days and are not used for personal identification. If the user visits certain pages of the AdWords customer's website and the cookie has not yet expired, Google and the customer can recognize that the user clicked on the ad and was redirected to this page. Each customer receives a different cookie. Cookies can therefore not be tracked across AdWords customers' websites.

The information obtained using the conversion cookie is used to create conversion statistics for AdWords customers who have opted for conversion tracking. Customers learn the total number of users who clicked on their ad and were redirected to a page tagged with a conversion tracking tag. However, they do not receive information that personally identifies users.

If you wish to disable conversion tracking cookies, you can set your browser to block cookies from the domain „googleadservices.com“.

Further information on the topic of „data protection“ within the framework of the online advertising program Google AdWords can be found here.
http://www.google.de/privacy_ads.html

You can contact our data privacy officer at this e-mail address: datenschutz@decowoerner.com

Bank account of the Deco Woerner GmbH
VR-Bank Mittelfranken Mitte eG
Kto. Nr.: 5 0013 74
BLZ: 765 600 60
IBAN : DE25 7656 0060 0005 0013 74
SWIFT Code: GENODEF1ANS

deco woerner Order form / Bon de commande

You can find our general terms and conditions on the web at www.decowoerner.com
 Vous pouvez trouver nos conditions générales sur le web à l'adresse www.decowoerner.com

Personal advice / Conseil personnalisé

Tel. +49 (0) 7131 4064-0
 Fax +49 (0) 7131 4064-760
www.decowoerner.com
 E-Mail: info@decowoerner.com

Sender's address / Expéditeur:

Customer no.:

Firm, Name / Société, nom :

Owner, Manager / Propriétaire/Chargé d'affaires :

Field of business / Branche :

Street / Rue :

Postcode, Town / Code postal, localité :

E-Mail:

VAT No. / No. Intracomm. (si existant) :

Deco Woerner GmbH
 Visual Merchandising
Liebigstraße 37
74211 Leingarten
Germany

Description / Article	Article number / No. article	Quant.	Price/Prix	Total/Prix total
Fabric Banner „Peach“, 75 x 180 cm (page 104) / Bannière „Peach“, 75 x 180 cm (page 104)	8 0 0 0 8 3 5 9		24,95	
			Total €/	
			Report €	

.....
 VAT No. (if available) / No. Intracomm. (si existant)

.....
 My email-address / Mon adresse E-Mail

Ja, Yes, Oui,
 I would like to receive special offers and a newsletter by E-Mail /
 Je voudrais recevoir par E-Mail les offres spéciales et les nouveautés.

.....
 Data / Date

X
 Signature and stamp / Signature et cachet de l'entreprise

Allgemeine Geschäftsbedingungen gegenüber gewerblichen Kunden und Freiberuflern (Stand 12.07.2024)

§ 1 Allgemeines - Geltungsbereich

(1) Die Deco Woerner GmbH (im Weiteren als WOERNER bezeichnet) bietet und erbringt sämtliche Leistungen nur auf Grundlage ihrer allgemeinen Geschäftsbedingungen.

Diese Vertragsbedingungen gelten ausschließlich gegenüber Unternehmern im Sinne von §14 BGB. Gegenüber Verbrauchern gelten gesonderte Vertragsbedingungen.

(2) Alle Vereinbarungen, die zwischen WOERNER und dem Kunden zwecks Ausführung dieses Vertrages getroffen werden, sind in diesem Vertrag schriftlich niedergelegt.

(3) Die Vertragsbedingungen gelten ausschließlich; entgegenstehende oder von den Vertragsbedingungen abweichende Bedingungen des Kunden werden nicht anerkannt, es sei denn, WOERNER stimmt deren Geltung ausdrücklich zu.

Die Vertragsbedingungen gelten auch dann, wenn WOERNER in Kenntnis entgegenstehender oder abweichender Bedingungen des Bestellers die Lieferung an den Kunden vorbehaltlos ausführt. Die Vertragsbedingungen gelten auch für künftige Geschäfte mit dem Kunden, selbst wenn sie bei diesen nicht erneut explizit einbezogen worden sind.

§ 2 Angebot

(1) Werbungen, Kataloge und insbesondere die Darstellung der Waren im Online-Shop stellen noch kein verbindliches Angebot zum Verkauf der Waren durch WOERNER dar.

(2) Der Kunde kann das Angebot telefonisch, schriftlich, per Fax, per E-Mail oder über das im Online-Shop integrierte Online-Bestellformular abgeben. Bei einer Bestellung über das Online-Bestellformular gibt der Kunde nach Eingabe seiner persönlichen Daten und durch Klicken des Buttons „Kaufen“ im abschließenden Schritt des Bestellprozesses ein rechtlich verbindliches Vertragsangebot in Bezug auf die im Warenkorb enthaltenen Waren ab.

(3) WOERNER kann das Angebot des Kunden durch eine schriftliche (Brief) oder elektronisch übermittelte (Fax oder E-Mail) Auftragsbestätigung oder durch unmittelbare Auslieferung der Ware annehmen. Erst dadurch kommt der Kaufvertrag zustande. WOERNER ist berechtigt, die Annahme der Bestellung abzulehnen. Dies gilt insbesondere auch, wenn ein Produkt wider Erwarten trotz rechtzeitiger Disposition aus von WOERNER nicht zu vertretenden Gründen nicht lieferbar ist.

(4) Die Bestellabwicklung und Kontaktaufnahme finden in der Regel per E-Mail und automatisierter Bestellabwicklung statt. Der Kunde hat sicherzustellen, dass die von ihm zur Bestellabwicklung angegebene E-Mail-Adresse zutreffend ist, so dass unter dieser Adresse die von WOERNER versandten E-Mails empfangen werden können. Insbesondere hat der Kunde bei dem Einsatz von SPAM-Filtern sicherzustellen, dass alle vom Verkäufer oder von diesem mit der Bestellabwicklung beauftragten Dritten versandten Mails zugestellt werden können.

§ 3 Erfüllungsort/Gefahrübergang

(1) Erfüllungsort für die beiderseitigen Leistungspflichten ist die Niederlassung von WOERNER.

(2) Die Gefahr des zufälligen Unterganges der Ware geht mit Übergabe an den Transporteur auf den Besteller über. WOERNER versichert die Ware auf Kosten des Bestellers gegen die üblichen Transportschäden auf Wunsch des Bestellers.

§ 4 Lieferung

(1) Soweit nicht ausdrücklich erklärt, sind genannte Liefertermine unverbindlich.

(2) Die Einhaltung von Lieferverpflichtungen setzt die rechtzeitige und ordnungsgemäße Erfüllung der Verpflichtungen des Kunden voraus. Die Einrede des nicht erfüllten Vertrages bleibt WOERNER vorbehalten.

(3) Kommt der Kunde in Annahmeverzug oder verletzt er schuldhaft sonstige Mitwirkungspflichten, so ist WOERNER berechtigt, den insoweit entstehenden Schaden, einschließlich etwaiger Mehraufwendungen, ersetzt zu verlangen. Weitergehende Ansprüche bleiben vorbehalten.

(4) Sofern die Voraussetzungen von Absatz drei vorliegen, geht die Gefahr eines zufälligen Unterganges oder einer zufälligen Verschlechterung der Waren zu dem Zeitpunkt auf den Kunden über, in dem dieser in Annahme- oder Schuldnerverzug geraten ist.

(5) WOERNER ist zu Teillieferungen berechtigt, soweit sie dem Kunden zumutbar sind. Diese sind selbständige Leistungen und können selbständig fakturiert werden.

§ 5 Preise und Zahlungsverbindlichkeiten

(1) Die angegebenen Preise sind Nettopreise zzgl. MwSt. und gelten „ab Werk“. Die Kosten für besondere Verpackungswünsche sind vom Kunden zu tragen.

(2) Sofern sich aus der Auftragsbestätigung nichts anderes ergibt, ist der Kaufpreis (ohne Abzug) innerhalb von 14 Tagen ab Rechnungsdatum zur Zahlung fällig. Die Hereinnahme von Schecks und Wechseln behält sich WOERNER vor.

(3) Bei Neukunden sowie sämtlichen Bestellungen über den Online-Shop per Internet und Bestellungen aus dem Ausland, ist der Kunde zur Vorkasse verpflichtet. WOERNER ist in diesem Fall verpflichtet, die bestellte Ware innerhalb von 14 Tagen nach Zahlungseingang zu versenden, wenn nichts anderes vereinbart wurde.

(4) Wenn der Kunde fällige Rechnungen nicht bezahlt, ein eingeräumtes Zahlungsziel überschreitet oder sich nach Vertragsschluss die Vermögensverhältnisse des Kunden verschlechtern oder WOERNER nach Vertragsschluss ungünstige Auskünfte über den Kunden erhält, die die Zahlungsfähigkeit oder Kreditwürdigkeit des Kunden in Frage stellen, so ist WOERNER berechtigt, weitere Leistungen nur noch gegen Vorkasse zu erbringen. Dies gilt insbesondere, sobald Antrag auf Eröffnung eines Insolvenzverfahrens gestellt wird.

(5) Aufrechnungsrechte stehen dem Kunden nur zu, wenn seine Gegenansprüche rechtskräftig festgestellt, unbestritten oder von WOERNER anerkannt sind. Außerdem ist er zur Ausübung eines Zurückbehaltungsrechts nur insoweit befugt, als sein Gegenanspruch auf dem gleichen Vertragsverhältnis beruht.

(6) Der Kunde kommt ohne weitere Erklärung von WOERNER 14 Tage nach Fälligkeit der Zahlung in Verzug. Im Falle des Vorhandenseins von Mängeln steht dem Kunden ein Zurückbehaltungsrecht nicht zu, soweit dies nicht im angemessenen Verhältnis zu den Mängeln und den voraussichtlichen Kosten der Nacherfüllung steht.

(7) Die Versandkosten sind, wenn nichts anderes vereinbart wird, ebenfalls vom Kunden zu tragen.

Standardpaket	Versandkosten pro Bestellung ab
Deutschland	5,80 €
Österreich	15,95 €
Frankreich	24,95 €
Niederlande	24,95 €
Dänemark	24,95 €
Belgien	24,95 €
Spanien	29,95 €
Italien	29,95 €
Schweden	39,95 €
Portugal	39,95 €
Schweiz	39,95 €

Für spezielle Sendungsformen wie zum Beispiel Sperrgut, Zustellungen auf Inseln oder Paketsendungen mit einem Gewicht über 31,5 kg können Zuschläge berechnet werden. Bei einem entsprechend großen Sendungsvolumen behalten wir uns vor, paketfähige Ware aus Gründen der Qualitätssicherung per Spedition zu verschicken. Details entnehmen Sie bitte unserer Tabelle im Webshop unter www.decowoerner.com. Darüber hinaus erhalten Sie im Bereich "Warenkorb" und "Kasse" im Onlineshop jederzeit Auskunft über die zu erwartenden Versandkosten für die von Ihnen gewählten Artikel und Versandleistungen.

Versandkosten für weitere Länder und Speditionssendungen laut Versandkostenabrechnung im Webshop unter www.decowoerner.com.

(8) Als Währung zur Bezahlung des Kaufpreises wird der EURO festgelegt. Sämtliche Preise beziehen sich auf EURO. Eine Änderung der Währungsparitäten bei Bestellungen aus dem Ausland hat keinen Einfluss auf den geschuldeten Kaufpreis. Der Besteller trägt insoweit das Währungsrisiko.

(9) Zahlung per Kreditkarte
Die Kreditkarte wird mit Abschluss der Bestellung belastet.

(10) Preise

Die im Katalog angegebenen Preise entsprechen den gültigen Preisen zum Zeitpunkt des Katalogversandes. Eine abweichende Preiserhöhung behält sich WOERNER vor, soweit nach Katalogversand eine nicht vorhersehbare Erhöhung der Lieferantpreise erfolgen sollte. Eine Erhöhung beschränkt sich in diesem Fall auf die Wertebereiche dieser Kostensteigerung ohne weiteren Aufschlag. Die immer tagesaktuell verbindlichen Preise sind im Webshop unter www.decowoerner.com einzusehen.

§ 6 Eigentumsvorbehalt

Die Ware bleibt Eigentum von WOERNER bis zur vollständigen Erfüllung sämtlicher Ansprüche, die WOERNER gegen dem Kunden aus der Geschäftsverbindung zustehen.

Für den Fall der Weiterveräußerung der Ware tritt der Kunde hiermit seinen Anspruch aus der Weiterveräußerung gegen seinen Abnehmer mit allen Nebenrechten sicherungshalber an WOERNER ab, ohne dass es noch weiterer gesonderter Erklärungen bedarf. Die Abtretung gilt jedoch nur in Höhe des Betrages, der dem von WOERNER in Rechnung gestellten Preis der Ware entspricht. Der WOERNER abgetretene Forderungsanteil ist vorrangig zu befriedigen.

§ 7 Rügeobliegenheit

Wenn der Kunde Kaufmann nach § 1 HGB ist, setzen Mängelansprüche des Kunden voraus, dass dieser seinen nach § 377 HGB geschuldeten Untersuchungs- und Rügeobliegenheiten ordnungsgemäß nachgekommen ist. Festgestellte Mängel sind unverzüglich schriftlich anzuzeigen.

Ein Kunde, der nicht Kaufmann nach § 1 HGB ist, ist verpflichtet, innerhalb von zwei Monaten nach dem Zeitpunkt, in dem er einen Mangel festgestellt hat, diesen WOERNER schriftlich anzuzeigen. Diese Regelung stellt keine Ausschlussfrist für Mängelrechte des Kunden dar.

Sofern der Versand auf Risiko von WOERNER erfolgt ist der Kunde verpflichtet bei Annahme der Sendung offensichtliche Transportschäden gegenüber dem Transporteur anzuzeigen. Der Kunde hat bei Transportschäden weiterhin die Originalverpackung aufzuheben und etwaige Verpackungsmängel zu dokumentieren, soweit dies keinen unzumutbaren Aufwand darstellt.

Soweit WOERNER Ersatzansprüche gegen den Transporteur aufgrund von einer Verletzung dieser Pflichten nicht geltend machen kann, ist der Kunde bei schuldhafter Verletzung dieser Pflichten zum Schadensersatz verpflichtet.

§ 8 Gewährleistungsrechte

(1) Mängelansprüche bestehen nicht, bei nur unerheblichen Abweichungen von der vereinbarten Beschaffenheit oder einer nur unerheblichen Beeinträchtigung der Brauchbarkeit.

(2) WOERNER ist zur Mängelbeseitigung oder zur Lieferung einer neuen Sache berechtigt. Im Fall der Mängelbeseitigung ist WOERNER verpflichtet, alle zum Zweck der Mängelbeseitigung erforderlichen Aufwendungen, insbesondere Transport-, Wege-, Arbeits- und Materialkosten zu tragen, soweit sich diese nicht dadurch erhöhen, dass die Kaufsache nach einem anderen Ort als dem Erfüllungsort verbracht wurde.

(3) Schlägt die Nacherfüllung endgültig fehl oder ist diese dem Kunden nicht zumutbar, so ist der Besteller nach seiner Wahl berechtigt, Rücktritt oder Minderung nach den gesetzlichen Vorgaben zu verlangen.

(4) Ist die Nacherfüllung im Wege der Ersatzlieferung erfolgt, ist der Kunde dazu verpflichtet, die zuerst gelieferte Ware innerhalb von 14 Tagen an den Verkäufer auf dessen Kosten zurückzusenden. Die Rücksendung der mangelhaften Ware hat nach den gesetzlichen Vorschriften zu erfolgen.

(5) WOERNER kann die Nacherfüllung verweigern, wenn sie mit unverhältnismäßig hohen Kosten verbunden wäre. Zu berücksichtigen sind dabei insbesondere der Wert der Sache in mangelfreiem Zustand, die Bedeutung des Mangels und die Frage, ob durch eine andere Art der Nacherfüllung dem Käufer kein erheblicher Nachteil entsteht.

(6) Mängelansprüche bestehen nicht für:
- Mängel bei Sonderanfertigungen, denen Konstruktionsvorgaben des Käufers zugrunde liegen.
- Schäden, die auf üblichem Verschleiß oder unsachgemäßer Handhabung beruhen.
- branchenübliche, technologisch begründete Abweichungen in Maßen, Form, nicht beherrschbare materialbedingte Farbabweichungen und für nicht exakt übereinstimmende Farben bei mehreren Artikeln gleichen Typs.

(7) Der Kunde verpflichtet sich seine Gewährleistungsansprüche bei Versandkäufen über die Schadensregulierungsformulare von WOERNER geltend zu machen, sofern sie der Versendung beiliegen.

§ 9 Mängelhaftung

(1) WOERNER haftet für Vorsatz und grobe Fahrlässigkeit eines Vertreters oder Erfüllungsgehilfen nach den gesetzlichen Bestimmungen. Im Übrigen haftet WOERNER nur nach dem Produkthaftungsgesetz, wegen der Verletzung des Lebens, des Körpers, der Gesundheit oder wegen der schuldhaften Verletzung wesentlicher Vertragspflichten.

(2) Ein Schaden aufgrund von grober Fahrlässigkeit sowie der Verletzung wesentlicher Vertragspflichten, die nicht vorsätzlich begangen worden sind, ist auf den vertragstypischen, vorhersehbaren Schaden begrenzt, wenn keine Verletzung des Lebens, des Körpers, der Gesundheit gegeben ist.

Bei einer Haftung wegen Verzögerung der Leistung wird die Haftung für WOERNER für den Schadensersatz neben der Leistung auf 10 % des Wertes der Bestellung begrenzt und für den Schadensersatz statt der Leistung auf 50 % des Wertes der Bestellung begrenzt.

Bei einer Haftung wegen Unmöglichkeit der Leistung beschränkt sich der Anspruch des Bestellers auf Schadensersatz neben oder statt der Leistung und auf Ersatz vergeblicher Aufwendungen auf 50 % desjenigen Teiles der Lieferung, das wegen der Unmöglichkeit nicht genutzt werden kann.

Schäden an anderen Rechtsgütern des Kunden sind dabei ganz ausgeschlossen, wenn diese nicht auf Vorsatz oder grober Fahrlässigkeit, oder der Verletzung des Lebens, des Körpers oder der Gesundheit beruhen.

(3) Die Regelungen der Absätze eins bis drei, erstrecken sich auf Schadensersatz neben der Leistung und Schadensersatz statt der Leistung, gleich aus welchem Rechtsgrund, insbesondere auch aus Ansprüchen aus unerlaubter Handlung. Sie gelten auch für den Anspruch auf Ersatz vergeblicher Aufwendungen.

§ 10 Verjährung

(1) Soweit eine neue Sache Liefergegenstand ist, beträgt die Verjährungsfrist für Schadensersatzansprüche wegen Mängeln – gleich aus welchem Rechtsgrund – ein Jahr.

(2) Die Verjährungsfristen nach Absatz eins gelten auch für sonstige Schadensersatzansprüche gegen WOERNER, unabhängig von deren Rechtsgrundlage. Sie gelten auch, soweit die Ansprüche mit einem Mangel nicht im Zusammenhang stehen.

(3) Die Verjährungsregeln der Absätze eins bis zwei gelten nur nach folgender Maßgabe:
(Stattdessen gelten die gesetzlichen Regelungen)

a. Die Verjährungsfristen gelten generell nicht im Falle des Vorsatzes.

b. Die Verjährungsfristen gelten nicht, wenn WOERNER einen Mangel arglistig verschwiegen hat.

c. Die Verjährungsfristen gelten für Schadensersatzansprüche nicht in den Fällen der Verletzung des Lebens, des Körpers, der Gesundheit oder Freiheit, bei Ansprüchen aus dem Produkthaftungsgesetz, bei einer grob fahrlässigen Pflichtverletzung oder bei schuldhafter Verletzung wesentlicher Vertragspflichten.

§ 11 Urheberrechte/Wettbewerbsrechte/Markenrechte

(1) Soweit der Kunde zur Produktgestaltung Vorlagen oder Gestaltungselemente wie Texte, Fotografien, Datensätze und Graphiken zur Verfügung stellt, oder entsprechende Vorgaben bei der Produktgestaltung macht, versichert der Kunde, dass an diesen keine urheberrechtlichen, markenrechtlichen oder sonstigen Rechte Dritter bestehen bzw. die erforderlichen Genehmigungen eingeholt worden sind.

(2) WOERNER haftet insoweit dem Kunden auch nicht für die Verletzung von Rechten Dritter.

(3) Der Kunde verpflichtet sich, WOERNER von allen Ansprüchen Dritter freizustellen, die gegen WOERNER aufgrund eines Kundenverhaltens entgegen Absatz 1, entstehen.

§ 12 Sonstiges

Es gilt das Recht der Bundesrepublik Deutschland; die Geltung des UN-Kaufrechts ist ausgeschlossen.

Sofern der Besteller Kaufmann nach §1 HGB ist, ist der Geschäftssitz von WOERNER Gerichtsstand; WOERNER ist jedoch berechtigt, den Besteller auch an seinem Wohnsitzgericht zu verklagen.

Datenschutzhinweis - Conversion Tracking

Wir nutzen das Online-Werbeprogramm „Google AdWords“ und im Rahmen von Google AdWords das Conversion-Tracking. Das Cookie für Conversion-Tracking wird gesetzt, wenn ein Nutzer auf eine von Google geschaltete Anzeige klickt. Diese Cookies verlieren nach 30 Tagen ihre Gültigkeit und dienen nicht der persönlichen Identifizierung. Besucht der Nutzer bestimmte Seiten der Website des AdWords-Kunden und das Cookie ist noch nicht abgelaufen, können Google und der Kunde erkennen, dass der Nutzer auf die Anzeige geklickt hat und zu dieser Seite weitergeleitet wurde. Jeder Kunde erhält ein anderes Cookie. Cookies können somit nicht über die Websites von AdWords-Kunden nach verfolgt werden.

Die mithilfe des Conversion-Cookies eingeholten Informationen dienen dazu, Conversion-Statistiken für AdWords-Kunden zu erstellen, die sich für Conversion-Tracking entschieden haben. Die Kunden erfahren die Gesamtanzahl der Nutzer, die auf ihre Anzeige geklickt haben und zu einer mit einem Conversion-Tracking-Tag versehenen Seite weitergeleitet wurden. Sie erhalten jedoch keine Informationen, mit denen sich Nutzer persönlich identifizieren lassen.

Wenn Sie Cookies für Conversion-Tracking deaktivieren möchten, können Sie Ihren Browser so einstellen, dass Cookies von der Domain „googleadservices.com“ blockiert werden.

Weitere Informationen zum Thema „Datenschutz“ im Rahmen des Online-Werbeprogramms Google AdWords finden Sie unter http://www.google.de/privacy_ads.html.

Den Datenschutzbeauftragten erreichen Sie unter der E-Mail Adresse: datenschutz@decowoerner.com

Bankverbindung der Deco Woerner GmbH

VR-Bank Mittelfranken Mitte eG
Kto. Nr.: 5 0013 74
BLZ: 765 600 60
IBAN: DE25 7656 0060 0005 0013 74
SWIFT Code: GENODEF1ANS

Persönliche Beratung:
Tel. +49 (0) 7131 4064-0
Fax +49 (0) 7131 4064-760
www.decowoerner.com
E-Mail: info@decowoerner.com

Rechnungsanschrift

Kundennummer:

Neukunde

Firma/Name:

Ansprechpartner:

Branche (bei Neukunden erforderlich):

Straße:

PLZ/Ort:

Telefon: Fax:

E-Mail:

Deco Woerner GmbH
Visual Merchandising
Liebigstraße 37
74211 Leingarten

Artikel	Artikelnummer	Menge	Einzelpreis	Gesamtpreis
Banner „Peach“, 75 x 180 cm (S. 104)	8 0 0 0 8 3 5 9		24,95	
Gesamtbetrag ohne MwSt.				

Lieferanschrift

Firma/Name:

Strasse:

PLZ/Ort:

Telefon: Fax:

Meine eMail-Adresse (z.B. für Lieferinformationen)

Ja, Yes, Oui,
bitte informieren Sie mich bis auf Widerruf
per Newsletter über interessante Angebote.

..... Datum

..... Unterschrift und Firmenstempel

Summerfeeling

neu im Sortiment

Banner. Textil, einseitig bedruckt, schwer entflammbar, Hohlraum oben und unten, Preis per Stück

A „Collage Frühling“
800.083.68 100 x 200 cm (B x L) 29,95

B „Luftballons“
800.083.60 75 x 180 cm (B x L) 24,95

C „Surfer Beach“
800.083.72 100 x 200 cm (B x L) 29,95

Weitere Banner finden
Sie ab Seite 102 >>>



BEQUEM BESTELLEN

Webshop

www.decowoerner.com



Bestellhotline und Produktberatung

Montag bis Donnerstag 8.00 - 17.00 Uhr

Freitag 8.00 - 15.00 Uhr

Telefon +49 (0) 7131 4064-0

Order hotline and product advice

Monday to Thursday 8.00 a.m. - 5.00 p.m.

Friday 8.00 a.m. - 3.00 p.m.

Phone +49 (0) 7131 4064-0

Hotline pour les commandes et conseils sur les produits

Lundi à jeudi 8.00 - 17.00 heures

Vendredi 8.00 - 15.00 heures

Téléphone +49 (0) 7131 4064-0

Asesoramiento sobre productos en español:

De lunes a viernes, de 8.00 - 17.00 h.

Viernes 8.00 - 15.00 h.

Teléfono +49 (0) 7131 4064-0

Wir sprechen deutsch, englisch, französisch und spanisch.

Email: info@decowoerner.com

Internet: www.decowoerner.com

Fax +49 (0) 7131 4064-760

Faxen Sie uns einfach den ausgefüllten Bestellschein zu.

schriftlich

Für die schriftliche Bestellung benutzen Sie den Bestellschein am Ende des Kataloges.

BEZAHLUNG

- einfach und sicher mit Kreditkarte (PayPal, Visa, Mastercard, Amazon Pay)
- Rechnungskauf
- Vorkasse



PREISE

Die im Katalog angegebenen Preise entsprechen den gültigen Preisen zum Zeitpunkt des Katalogversandes. Eine abweichende Preiserhöhung behält sich Deco Woerner vor, soweit nach Katalogversand eine nicht vorhersehbare Erhöhung der Lieferantenpreise erfolgen sollte. Eine Erhöhung beschränkt sich in diesem Fall auf die Weitergabe dieser Kostensteigerung ohne weiteren Aufschlag. Die immer tagesaktuell verbindlichen Preise sind im Webshop unter www.decowoerner.com einzusehen.

LIEFERZEIT UND VERSANDKOSTEN DEUTSCHLAND

Die Lieferzeit von Paket- und Speditionsendungen innerhalb Deutschlands beträgt 3-5 Werktagen. Paketsendungen innerhalb Deutschlands versenden wir mit DHL oder DPD. Die Versandkosten werden entsprechend unserer Versandkostenabrechnung berechnet. Diese finden Sie unter www.decowoerner.com. Direktfahrten werden nach Aufwand berechnet.

LIEFERZEIT UND VERSANDKOSTEN AUSLAND

Die Lieferzeit von Paketsendungen ins Ausland beträgt 3-7 Werktage. Die Versandkosten von Paketen, Sperrgut und Speditionsartikeln finden Sie in der Versandkostenabrechnung online unter www.decowoerner.com. Direktfahrten werden nach Aufwand berechnet.

EXPRESS-ZUSTELLUNG DEUTSCHLAND

Für Lagerware und bei Bestelleingang von expressfähigen Paketartikeln bis 11 Uhr morgens, bieten wir die Express-Lieferung am nächsten Werktag an. Dieser Service kostet Sie einen Aufschlag, den Sie unserer Versandkostenabrechnung entnehmen können. Diese finden Sie unter www.decowoerner.com.

RÜCKSENDUNGEN

bei Reklamationen und Rücksendungen

Service-Nr. +49 (0) 7131 4064-0

Fax +49 (0) 7131 4064-760

Um eine schnelle und reibungslose Rücksendung sicherzustellen, bitten wir Sie um die Beachtung folgender Hinweise:

- Bei Paket-Rücksendungen benutzen Sie bitte den beiliegenden Paketaufkleber. Sollte der Sendung kein Paketaufkleber beiliegen, wenden Sie sich bitte an unseren Kundenservice.
- Bei Rücksendungen von Speditions- oder Sperrgut-Sendungen kontaktieren Sie bitte vor dem Rückversand **unbedingt** unseren Kundenservice.
- Bitte beachten Sie, dass unfreie Rücksendungen nicht angenommen werden.
- Bei Abholung von Speditionsware stellen Sie bitte die Ware möglichst im Originalkarton verpackt zur Abholung bereit.

Unsere Allgemeinen Geschäftsbedingungen finden Sie unter www.decowoerner.com/rechtliches/agb

IMPRESSUM

Deco Woerner GmbH · Liebigstr. 37 · 74211 Leingarten · Telefon +49 (0) 7131/ 40 64-0

Geschäftsführer: Herwig Ahlemeyer · Handelsregister Amtsgericht Stuttgart HRB 100703 · UST-ID-Nr.: DE 145773114

Den Datenschutzbeauftragten erreichen Sie unter der E-Mail-Adresse: datenschutz@decowoerner.com

1 FRÜHJAHR/OSTERN

4 - 45

2 SOMMER

46 - 71

3 STÄDTE- UND
KOMMUNAL-DEKORATION

72 - 77

4 ALLGEMEINE-/
THEMEN-DEKORATION

78 - 97

5 FIBERGLAS

98 - 101

6 STOFFBANNER

102 - 109

7 LEBENSMITTELATTRAPPEN

110 - 123

8 KUNSTPFLANZEN

124 - 163

9 SCHAUFENSTERFIGUREN

164 - 169

10 LADENAUSSTATTUNG

170 - 197

11 STOFFE, FOLIEN

198 - 203

12 GESCHENKVERPACKUNG

204 - 217

13 PROJEKTE, REFERENZEN

218 - 219

Deco Woerner GmbH
Liebigstraße 37,
74211 Leingarten

Deutschland



180 cm hoch



A Kirschblüten-Baum, weiß, Textil/Kunststoff, mit Standplatte aus Metall, Preis per Stück 706.988.14 **180 cm hoch** ~~124,-~~ **99,-**

B Schmetterling-Aufsteller, gelb, zwei Schmetterlinge aus Papier auf einer stabilen Holzplatte, Preis per Stück 800.081.78 **150 cm hoch** ~~29,95~~ **22,95**



150 cm hoch

Fördermitglied beim



Rufnummern:

Persönliche Beratung +49 (0)7131/4064-0
Mo – Do 8.00 – 17.00 Uhr, Fr 8.00 – 15.00 Uhr
Telefax +49 (0)7131/4064-760

E-Mail: info@decowoerner.com
Webshop: www.decowoerner.com



bcsd

Fördermitglied in der

Bundesvereinigung
City- und Stadtmarketing
Deutschland e.V.