

BENZ SLS AMG Fahrzeug

Lesen Sie die Anleitung vor dem Gebrauch aufmerksam durch



TEILE-LISTE

Bitte lesen Sie die Montageanleitung vor der Installation sorgfältig durch.

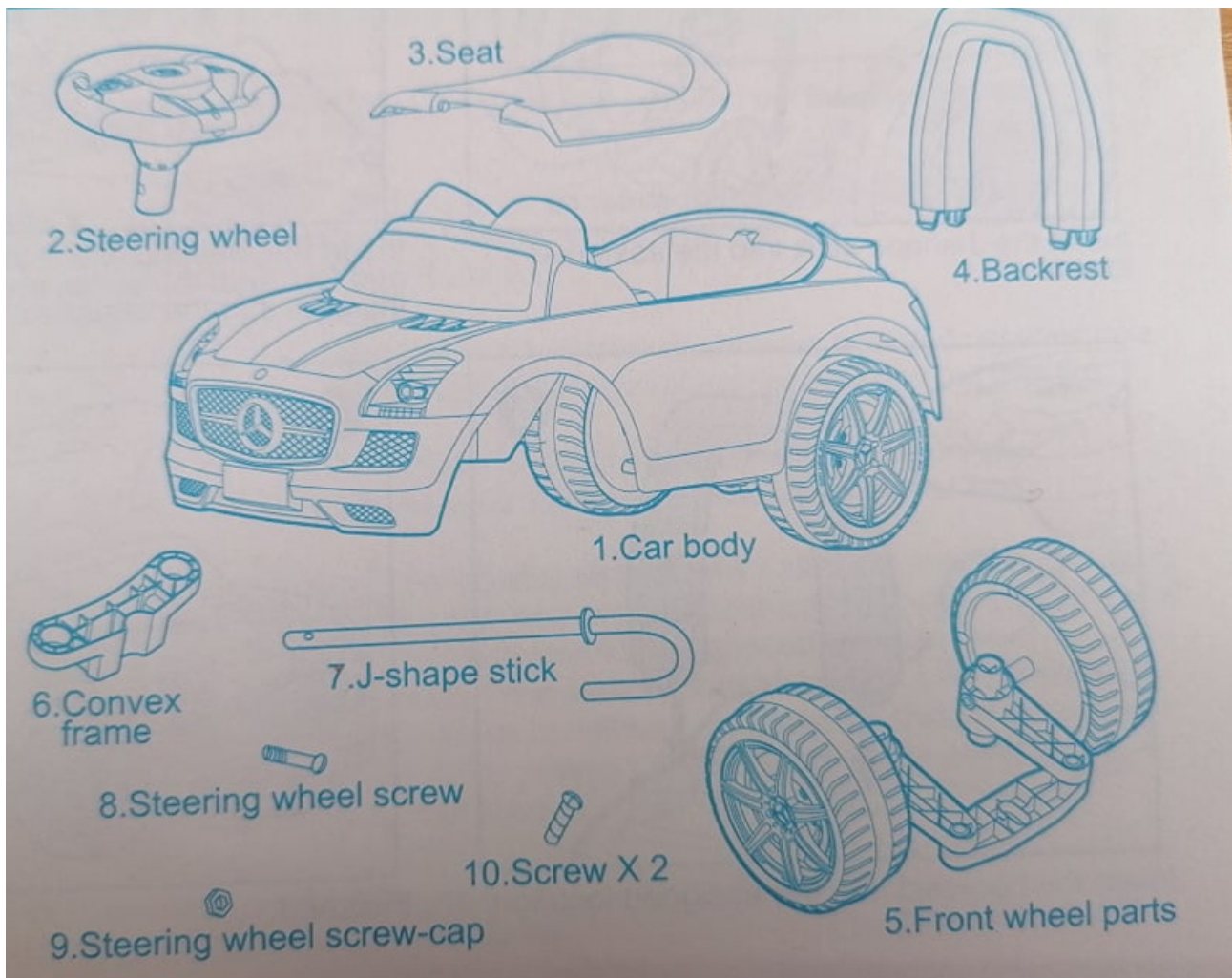

1. Karosserie
2. Lenkrad
3. Sitz
4. Rückenlehne
5. Teile fürs Vorderrad
6. Konvexrahmen
7. J-förmige Stange
8. Lenkrad-Schraube
9. Lenkrad-Schraubenkappe
10. Schraube x2

AUFBAUBEGINN

1. Montage der Karosserie (siehe Montageanleitung)

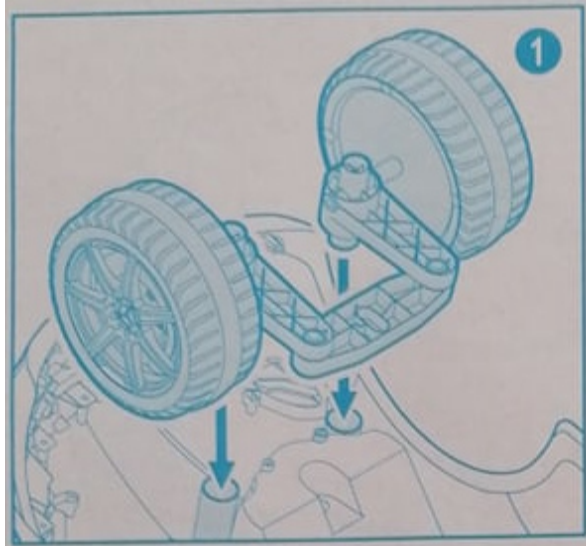

Drehen Sie das Fahrzeug um, setzen Sie die vorderen Radteile in die zugewiesene Stelle des Fahrzeugbodens ein.

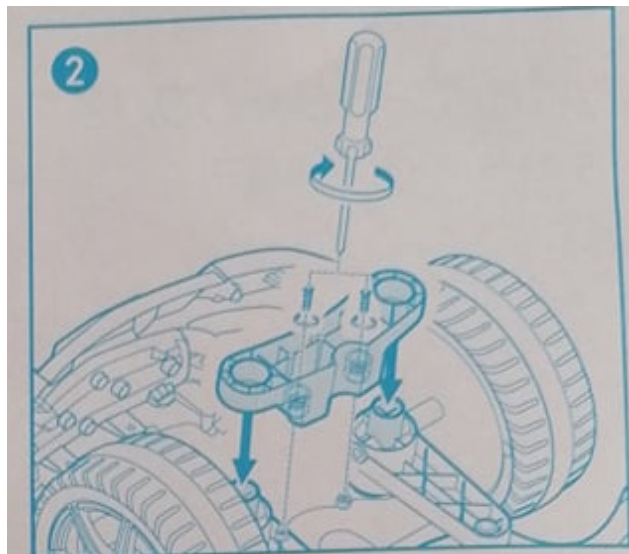

Setzen Sie den konvexen Rahmen in Pfeilrichtung in die zugewiesene Stelle des Vorderrades ein und befestigen Sie ihn mit einer Schraube.

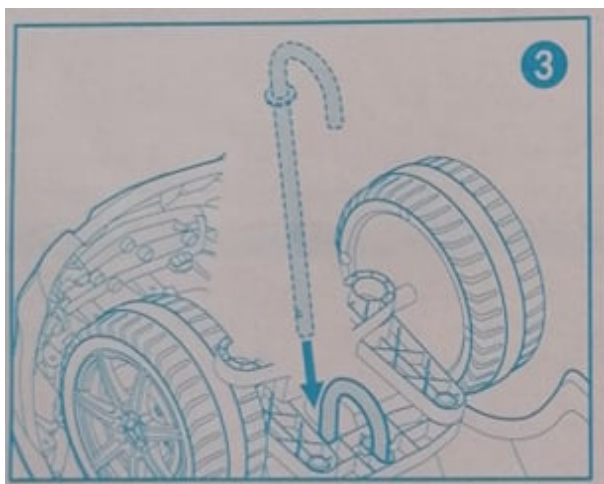

Setzen Sie den J-förmigen Stab an der zugewiesenen Stelle ein.

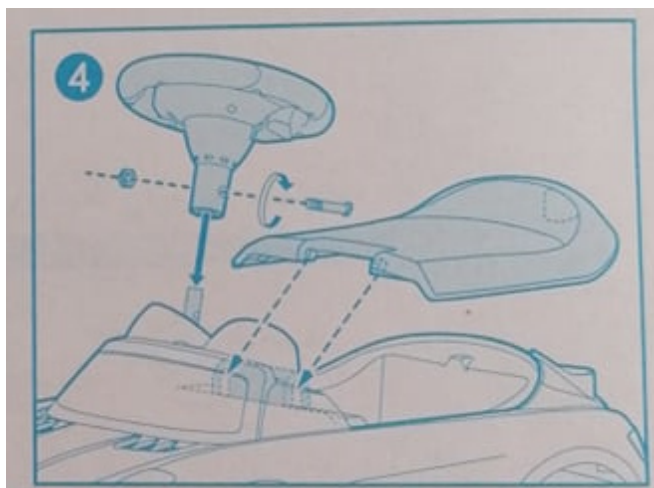

Stecken Sie das Lenkrad in den J-förmigen Stiel und befestigen Sie es mit der Schraube und der Schraubkappe. Setzen Sie den Sitz in die zugewiesene Stelle der Karosserie ein.

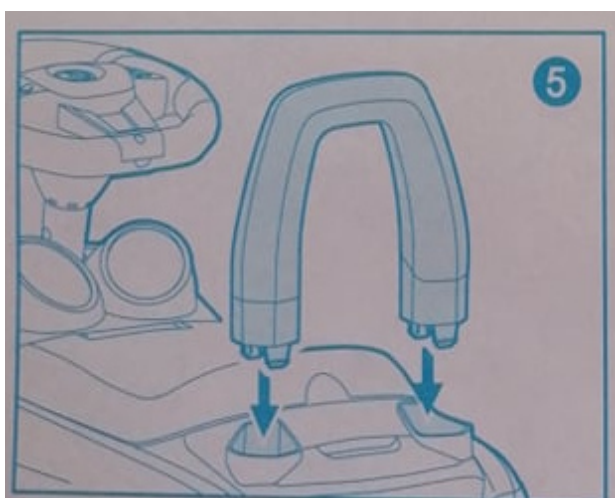

Setzen Sie die Rückenlehne in die zugewiesene Stelle des Fahrzeughecks ein.

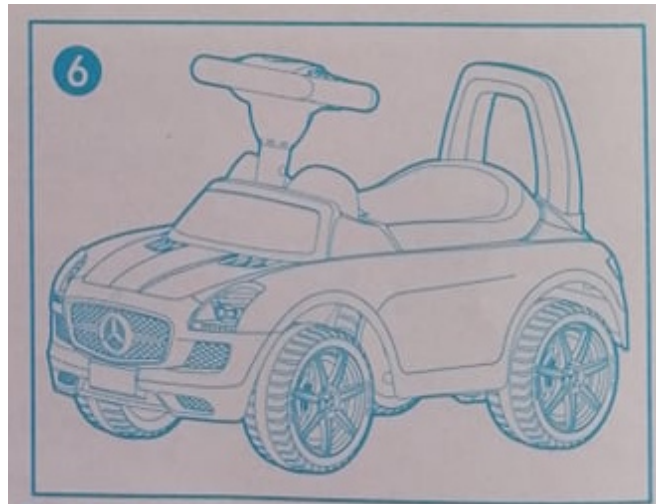

Fertig.

EINBAU UND AUSTAUSCH DER LENKRAD-BATTERIEN

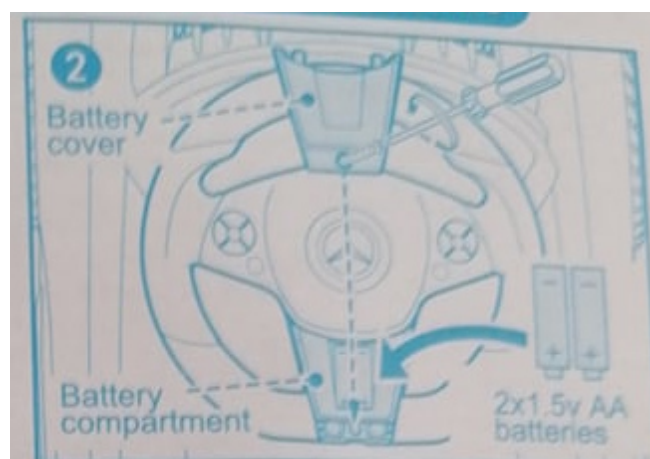
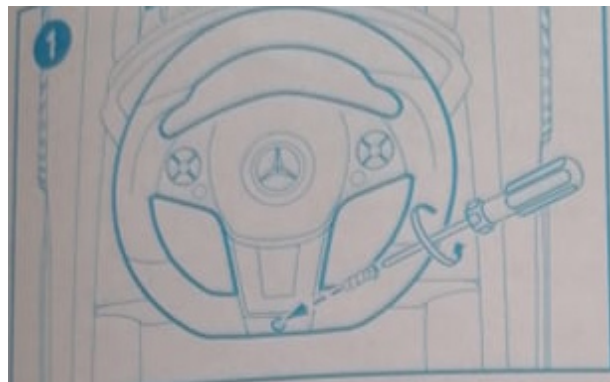

Öffnen Sie die Lenkradbatterieabdeckung, suchen Sie den Pluspol und den Minuspol und legen Sie 2 AA-Batterien ordnungsgemäß in das Fach ein, schließen Sie dann die Batterieabdeckung und befestigen Sie sie mit der Schraube.

BETRIEBSFUNKTION

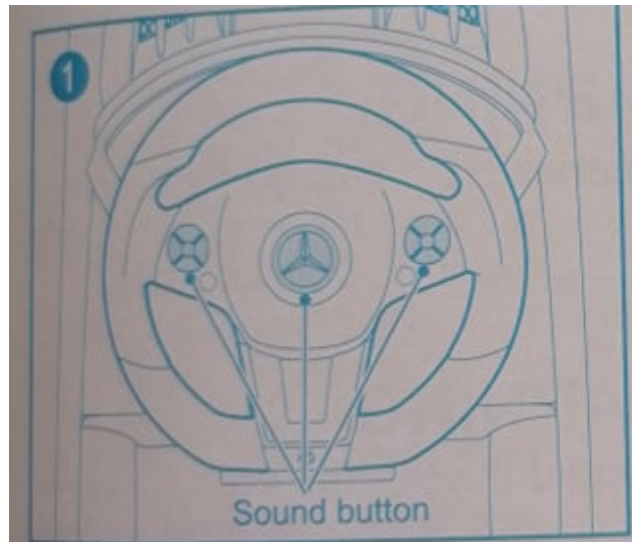

Am Lenkrad befinden sich drei Soundtasten. Wenn Sie die Taste drücken, wird der Sound eingeschaltet.



Öffnen Sie den Sitz und legen Sie die Gegenstände hinein.

ACHTUNG!

Beim Einsetzen neuer Batterien können Gefahren wie Beschädigung, Hitze, Flüssigkeitsaustritt usw. auftreten, bitte beachten Sie die folgenden Vorsichtsmaßnahmen:

1. Dieses Produkt sollte NO.5 AA-Batterien (2 Stück) verwenden.
2. Bitte fragen Sie Erwachsene für den Austausch einer neuen Batterie.
3. Setzen Sie die neuen Batterien richtig ein; achten Sie dabei auf den Pluspol und den Minuspol.
4. Die Batterien sind nicht aufladbar und sollten nicht zerlegt, erhitzt und ins Feuer gelegt werden, um einen direkten Kurzschluss zu vermeiden.

5. Nicht aufladbare Batterien sollten nicht geladen werden, aufladbare Batterien sollten nur unter der Aufsicht von Erwachsenen geladen werden. Aufladbare Batterien sollten vor dem Aufladen aus dem Spielzeug genommen werden.
6. Bitte mischen Sie keine Batterien unterschiedlichen Typs, gebrauchte Batterien und neue Batterien; die gemischte Verwendung von Batterien würde die Lebensdauer der Batterien beeinträchtigen, und bei gebrauchten Batterien besteht die Gefahr des Auslaufens von Flüssigkeit und der Beschädigung usw. Daher sollten die Batterien vollständig ausgetauscht werden.
7. Wenn die elektrische Leistung der Batterie nicht ausreicht, wird der Ton stummgeschaltet, und die Musik kann nicht mit dem Rhythmus Schritt halten. In diesem Fall sollten neue Batterien eingesetzt werden.
8. Wenn die Batterien längere Zeit nicht benutzt werden, nehmen Sie sie bitte heraus, um das Auslaufen von Flüssigkeit zu vermeiden. Bitte nehmen Sie die Batterien heraus, wenn der Strom ausfällt.
9. Die Stromversorgungsklemmen sollten nicht direkt kurzgeschlossen werden.
10. Verschiedene Batterietypen dürfen nicht gemischt werden.
11. Verbrauchte Batterien sind aus dem Spielzeug zu entfernen.

SICHERHEITSHINWEISE

Diese Betriebsanleitung zeigt Ihnen, wie Sie sicherstellen, dass Kinder mit Freude und Sicherheit mit dem Auto fahren. Bitte lesen Sie diese Anleitung vor dem Gebrauch sorgfältig durch.

1. Kinder sollten unter der Anleitung und mit den Anweisungen eines Erwachsenen ordnungsgemäß mit dem Fahrzeug fahren, da ansonsten die Kinder selbst oder andere verletzt werden können.
2. Einige mögliche scharfe Kanten, Spitzen oder Kleinteile können sich vor dem Zusammenbau am Spielzeug befinden, daher sollte das Spielzeug von einem Erwachsenen zusammengebaut werden.
3. Fahren Sie nicht mit dem Auto an so gefährlichen Orten wie Straßen, Wegen, steilen Hängen und neben Schwimmbädern. Andernfalls kann es zu Verkehrsunfällen oder Ertrinkungsgefahr kommen.
4. Der Artikel ist nur für Kinder im Alter von 2-5 Jahren geeignet. Kinder müssen vor der Benutzung eine Schutzausrüstung anziehen, wie z. B.: Helm, Hand- und Knieschützer.
5. Die maximale Belastung des Wagens beträgt 23 kg. Kein Überlastbetrieb.
6. Um Erstickungsgefahr zu vermeiden, halten Sie alle Verpackungen von Säuglingen und Kindern fern. Entsorgen Sie alle Beutel sofort.
7. Einige Teile des Fahrzeugs werden bei unsachgemäßer Fahrweise beschädigt.
8. Bei der Benutzung dieses Spielzeugautos können Kleinteile abfallen, daher ist es nicht für Kinder unter 2 Jahren geeignet.
9. Bitte überprüfen Sie bei der Montage und Verwendung häufig, ob die verschiedenen Teile vollständig in gutem Zustand sind, und kontrollieren und warten Sie sie regelmäßig.
10. Anleitungen sind aufzubewahren, da sie wichtige Informationen enthalten. Die Verpackung enthält wichtige Informationen, bitte bewahren Sie sie auf.

WARNUNG

1. Um die Verletzungsgefahr zu verringern, ist eine ständige Aufsicht durch Erwachsene erforderlich. Verwenden Sie dieses Produkt im Interesse der Sicherheit NICHT auf öffentlichen Straßen, in der Nähe von Kraftfahrzeugen, auf unebenem Boden, in Schwimmbädern oder in der Nähe von Wasser. Das Produkt darf immer nur von einem Kind gleichzeitig benutzt werden.
2. Bei der Verwendung dieses Produkts sollte immer Schutzkleidung und -ausrüstung getragen werden.

- Bitte halten Sie das Produkt und alle Teile von Kindern fern, bevor die vollständige Montage durch einen verantwortlichen Erwachsenen erfolgt ist. Das unmontierte Produkt enthält kleine Teile und potenziell gefährliche scharfe Kanten.

Maße DES AUTOS

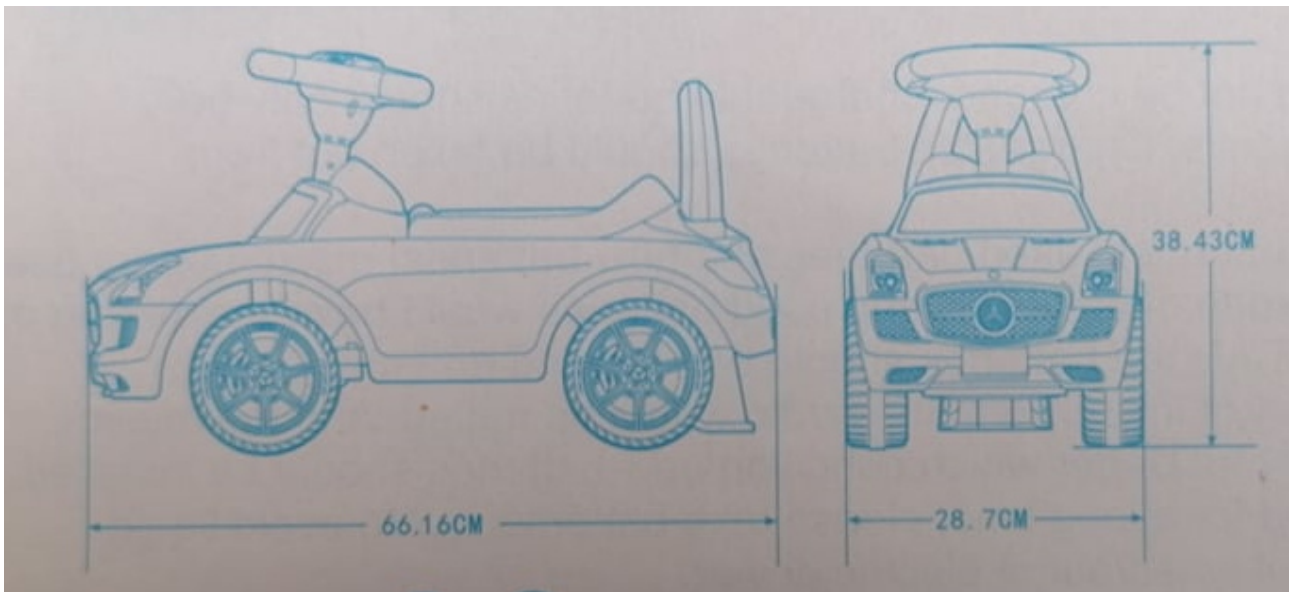

"Mercedes Benz" und seine Logos sowie das Design des beiliegenden Produkts unterliegen dem Schutz des geistigen Eigentums der Daimler AG. Sie werden von der Chi Lok Bo Toys Company Limited unter Lizenz verwendet.

MADE IN CHINA

K07-SMS-072-021

021-02