

MP 301 DAB V2-DE\_07-20

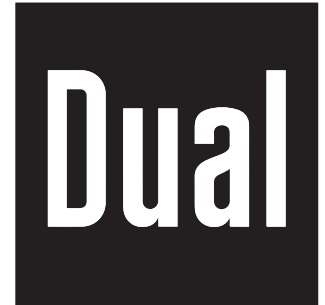

**Stereo Minisystem mit DAB+  
USB/SD-Direct Recording  
MP 301 DAB**

**Bedienungsanleitung**

## Das Vorwort

Diese Bedienungsanleitung hilft Ihnen beim

- bestimmungsgemäßen und
- sicheren

Gebrauch Ihres Radios, im folgenden Anlage oder Gerät genannt.

## Die Zielgruppe dieser Bedienungsanleitung

Die Bedienungsanleitung richtet sich an jede Person, die das Gerät

- aufstellt,
- bedient,
- reinigt
- oder entsorgt.



### **Erstickungsgefahr!**

Verpackung und deren Teile nicht Kindern überlassen.

Erstickungsgefahr durch Folien und anderen Verpackungsmaterialien.

## Die Gestaltungsmerkmale dieser Bedienungsanleitung

Verschiedene Elemente der Bedienungsanleitung sind mit festgelegten Gestaltungsmerkmalen versehen. So können sie leicht feststellen, ob es sich um

normalen Text,

**i** wichtige Hinweise,

- Aufzählungen,

➔ Handlungsschritte,



Hinweis auf Hörschäden durch laute Musik oder



Sicherheitshinweise oder Warnhinweise handelt.

### **Ersatzteile & Zubehör:**

Die Verfügbarkeit von passendem Zubehör und Ersatzteilen für Ihr Gerät können Sie rund um die Uhr unter

<http://www.dual-shop.de/ersatzteile-zubehoer/> erfragen.

Bitte beachten Sie, dass wir nur an eine Anschrift innerhalb von Deutschland versenden können.

Namen der erwähnten Firmen, Institutionen oder Marken sind Warenzeichen oder eingetragene Warenzeichen der jeweiligen Inhaber. Bluetooth ist ein eingetragenes Warenzeichen, Inhaber ist Bluetooth SIG, Inc.

<b>Sicherheit und Aufstellen des Geräts</b> .....	<b>5</b>	<b>Die DAB-Funktion</b> .....	<b>22</b>
Umgang mit Batterien .....	7	Was ist DAB+ .....	22
Aufstellen des Gerätes .....	9	<b>Wie Sie das Gerät im DAB-Modus bedienen</b> .....	<b>23</b>
<b>Die Beschreibung des Geräts</b> .....	<b>10</b>	Einen Suchlauf bei DAB durchführen.....	23
Der Lieferumfang .....	10	Wie Sie Informationen einblenden .....	23
Die besonderen Eigenschaften des Geräts .....	10	Wie Sie DAB-Sender speichern .....	24
Die Gerätevorderseite.....	12	Wie Sie das Gerät auf Werkseinstellung zurücksetzen	24
Der Plattenspieler, Geräterückseite .....	12	<b>Das UKW-Radio bedienen</b> .....	<b>25</b>
Die Fernbedienung .....	14	Einen Sender einstellen .....	25
<b>Das Gerät zum Betrieb vorbereiten</b> .....	<b>16</b>	Sender speichern .....	26
Die Lautsprecher anschließen .....	16	UKW-Erfang mit RDS-Informationen.....	27
Den Antennenempfang verbessern .....	17	<b>Den CD-Player bedienen</b> .....	<b>28</b>
Fernbedienungsbatterien einlegen .....	18	Allgemeine Hinweise zu CDs/MP3-CDs .....	28
Einen Kopfhörer benutzen .....	19	Welche Discs Sie verwenden können .....	29
Den Plattenspieler zum Betrieb vorbereiten .....	19	Wie Sie Discs handhaben .....	29
<b>Allgemeine Geräte-Funktionen bedienen</b> .....	<b>20</b>	CD einlegen .....	29
Das Gerät ein- und ausschalten .....	20	Eine Disc wiedergeben .....	30
Mit der Fernbedienung bedienen .....	20	Eine Disc direkt wiedergeben.....	31
Die Lautstärke einstellen .....	20	Die Wiederholen-Funktion nutzen.....	31
Die Bässe verstärken.....	20	Die Programmier-Funktion nutzen .....	32
Die Quelle einstellen.....	21	<b>Die USB- bzw. SD-Funktion bedienen</b> .....	<b>34</b>
Das Gerät unterstützt nicht den Anschluss von USB- Medien über USB-Verlängerungskabel. ....	21	Speichermedium einsetzen.....	34
Die Stummschaltung einschalten .....	21	Speichermedium entnehmen .....	35
Den Klang einstellen.....	21	Wiedergabe von USB, Speicherkarte .....	35
Die Software-Version einblenden .....	21		

<b>Den Kassettenrekorder bedienen.....</b>	<b>36</b>	<b>Das Gerät reinigen .....</b>	<b>43</b>
Einschalten der Betriebsart Kassette.....	36	Hinweise zur CD:.....	43
Einsetzen der Kassette .....	36	Hinweise zu Schallplatten: .....	44
Wiedergabe von Kassetten.....	36	Hinweise zu Kassetten: .....	44
<b>Die Aufnahmefunktion benutzen .....</b>	<b>37</b>	Den Kassettenrekorder reinigen.....	45
Absicherung gegen unbeabsichtigtes Löschen .....	37	<b>Wie Sie Fehler beseitigen .....</b>	<b>46</b>
Aufnahme von Radio, CD, USB/SD, Plattenspieler .....	38	<b>Technische Daten.....</b>	<b>50</b>
Aufnahme von Kassette zu Kassette .....	39	<b>Entsorgungshinweise .....</b>	<b>51</b>
<b>Abspielen einer Schallplatte .....</b>	<b>40</b>		
Start .....	40		
Stop.....	40		
<b>Die Timer-Funktion benutzen .....</b>	<b>41</b>		
Die Uhrzeit automatisch einstellen.....	41		
Die Uhrzeit manuell einstellen .....	41		
Den Timer einstellen .....	41		
Timer ein- und ausschalten.....	42		
Die SLEEP-Funktion benutzen .....	42		

# Sicherheit und Aufstellen des Geräts

Lesen Sie bitte alle Sicherheitshinweise sorgfältig durch und bewahren Sie diese für spätere Fragen auf. Befolgen Sie immer alle Warnungen und Hinweise in dieser Bedienungsanleitung und auf der Rückseite des Geräts.



## Sicherheitshinweise

### Vorsicht!

- Das Gerät darf nur an eine haushaltsübliche Netzspannung angeschlossen werden. Versuchen Sie niemals, das Gerät mit einer anderen Spannung zu betreiben.
- Schließen Sie das Gerät nur an eine vorschriftsmäßig installierte und geerdete Netzsteckdose an. Die Netzspannung muss mit den Angaben auf dem Typenschild des Gerätes übereinstimmen
- Verbinden Sie das Gerät nicht mit dem Netzanschluss, falls die Spannung nicht mit diesem Wert übereinstimmt.
- Der Netzstecker darf erst angeschlossen werden, nachdem die Installation vorschriftsmäßig beendet ist.
- Wenn der Netzstecker bzw. das Netzkabel des Gerätes defekt ist bzw. wenn das Gerät sonstige Schäden aufweist, darf es nicht in Betrieb genommen werden.
- Beim Abziehen des Netzkabels von der Steckdose am Stecker ziehen - nicht am Kabel.
- Verlegen Sie das Netzkabel so, dass niemand darüber stolpern kann.
- Stellen Sie sicher, dass das Netzkabel oder der Stecker immer leicht zugänglich sind, so dass Sie das Gerät schnell von der Stromversorgung trennen können!
- Die Steckdose sollte möglichst nah am Gerät sein.
- Zur Netzverbindung Stecker vollständig in die Steckdose stecken.
- Verwenden Sie einen geeigneten, leicht zugänglichen Netzanschluss und vermeiden Sie die Verwendung von Mehrfachsteckdosen!
- Stecker nicht mit nassen Händen anfassen, Gefahr eines elektrischen Schlags!
- Bei Störungen oder Rauch- und Geruchsbildung aus dem Gehäuse sofort Stecker aus der Steckdose ziehen!
- Ziehen Sie vor Ausbruch eines Gewitters den Stecker aus der Steckdose.
- Wenn das Gerät längere Zeit nicht benutzt wird, z.B. vor Antritt einer längeren Reise, ziehen Sie den Stecker aus der Steckdose.

- Um Feuergefahr und die Gefahr eines elektrischen Schlages zu vermeiden, setzen Sie das Gerät weder Regen noch sonstiger Feuchtigkeit aus.
- Nehmen Sie das Gerät nicht in der Nähe von Badewannen, Swimmingpools oder spritzendem Wasser in Betrieb.
- Stellen Sie keine Behälter mit Flüssigkeit, z.B. Blumenvasen, auf das Gerät. Diese könnten umfallen, und die auslaufende Flüssigkeit kann zu erheblicher Beschädigung bzw. zum Risiko eines elektrischen Schlages führen.
- Sollten Fremdkörper oder Flüssigkeit in das Gerät gelangen, ziehen Sie sofort den Netzstecker aus der Steckdose. Lassen Sie das Gerät von qualifiziertem Fachpersonal überprüfen, bevor Sie es wieder in Betrieb nehmen. Andernfalls besteht die Gefahr eines elektrischen Schlags.
- Öffnen Sie nicht das Gehäuse. Andernfalls besteht die Gefahr eines elektrischen Schlags.
- Versuchen Sie niemals ein defektes Gerät selbst zu reparieren. Wenden Sie sich immer an eine unserer Kundendienststellen.
- Fremdkörper, z.B. Nadeln, Münzen, etc., dürfen nicht in das Innere des Gerätes fallen.
- Es dürfen keine offenen Brandquellen, wie z.B. brennende Kerzen auf das Gerät gestellt werden.
- Überlassen Sie Wartungsarbeiten stets qualifiziertem Fachpersonal. Andernfalls gefährden Sie sich und andere.
- Die Anschlusskontakte auf der Geräterückseite nicht mit metallischen Gegenständen oder den Fingern berühren. Die Folge können Kurzschlüsse sein.
- Das Gerät bleibt auch in ausgeschaltetem Zustand mit dem Stromnetz verbunden. Ziehen Sie den Stecker des Netzteils aus der Steckdose, falls Sie das Gerät über einen längeren Zeitraum nicht benutzen. Ziehen Sie nur am Netzstecker.
- Dieses Gerät ist **nicht** dafür bestimmt, durch Personen (einschließlich Kinder) mit eingeschränkten physischen, sensorischen oder geistigen Fähigkeiten oder mangels Erfahrung und/oder mangels Wissen benutzt zu werden, es sei denn, sie werden durch eine für ihre Sicherheit zuständige Person beaufsichtigt oder erhalten von ihr Anweisungen, wie das Gerät zu benutzen ist.
- Kinder müssen beaufsichtigt werden, um sicherzustellen, dass sie nicht mit dem Gerät spielen.
- Es ist verboten, Umbauten am Gerät vorzunehmen.
- Beschädigte Geräte bzw. beschädigte Zubehörteile dürfen nicht mehr verwendet werden.
- Keine Abdeckungen entfernen.



Zu hohe Lautstärke, besonders bei Kopfhörern, kann zu Hörschäden führen.

- Nehmen Sie keine Veränderungen am System oder am Zubehör vor. Nicht autorisierte Veränderungen können die Sicherheit, die Erfüllung von Richtlinien und die Systemleistung beeinträchtigen.
- Vermeiden Sie Gefahren durch Brände oder elektrische Schläge, indem Sie Steckdosen, Verlängerungskabel und integrierte Gerätesteckdosen nicht überlasten.
- Verwenden Sie eine korrekte Stromquelle – Schließen Sie das Produkt an eine ordnungsgemäße Stromquelle an, wie in der Bedienungsanleitung beschrieben bzw. wie am Produkt ausgewiesen.
- Das Etikett mit der Produktbezeichnung befindet sich auf der Rückseite des Geräts.
- Dieses Produkt ist nicht zum Einsatz im Freien geeignet. Verwenden Sie es nur innerhalb von Gebäuden und nicht in Campingfahrzeugen, auf Booten oder in ähnlichen Umgebungen.
- Das Gerät darf nur auf einer festen horizontalen, vibrationsfreien Fläche aufgestellt werden.
- Der CD-Player verwendet einen unsichtbaren Laserstrahl. Dieser kann Ihre Augen bei falscher Handhabung verletzen. Schauen Sie niemals in das geöffnete CD-Fach.
- Dieses Gerät wurde als Laser-Gerät der Klasse 1 (CLASS 1 LASER) eingestuft. Der entsprechende



Aufkleber (CLASS 1 LASER PRODUCT) befindet sich im CD-Fach des Gerätes.

## Umgang mit Batterien

- Achten Sie darauf, dass Batterien nicht in die Hände von Kindern gelangen. Kinder könnten Batterien in den Mund nehmen und verschlucken. Dies kann zu ernsthaften Gesundheitsschäden führen. Bewahren Sie deshalb Batterien und Fernbedienung für Kleinkinder unerreichbar auf. In diesem Fall sofort einen Arzt aufsuchen!
- Normale Batterien dürfen nicht geladen, mit anderen Mitteln reaktiviert, nicht auseinandergenommen, erhitzt oder ins offene Feuer geworfen werden (**Explosionsgefahr!**).
- Wechseln Sie schwächer werdende Batterien rechtzeitig aus. Batteriekontakte und Gerätekontakte vor dem Einlegen reinigen.
- Wechseln Sie immer alle Batterien gleichzeitig aus und verwenden Sie Batterien des gleichen Typs.
- Bei falsch eingelegter Batterie besteht **Explosionsgefahr!**
- Versuchen Sie nicht, die Batterie wiederaufzuladen, auseinander zu nehmen, auf eine Temperatur von über 100°C zu erhitzen oder zu verbrennen.

- Entsorgen Sie verbrauchte Batterien sofort. Ersetzen Sie Batterien nur durch Batterien des richtigen Typs und der richtigen Modellnummer.

### **Vorsicht!**

- Batterien keinen extremen Bedingungen aussetzen. Nicht auf Heizkörpern ablegen, nicht direkter Sonnenstrahlung aussetzen!
- Ausgelaufene oder beschädigte Batterien können bei Berührung mit der Haut Verätzungen verursachen. Benutzen Sie in diesem Fall geeignete Schutzhandschuhe. Reinigen Sie das Batteriefach mit einem trockenen Tuch.

### **Wichtiger Hinweis zur Entsorgung:**

Batterien können Giftstoffe enthalten, die die Gesundheit und die Umwelt schädigen.

- Batterien unterliegen der Europäischen Richtlinie 2006/66/EG. Diese dürfen nicht mit dem normalen Hausmüll entsorgt werden.
- Bitte informieren Sie sich über die örtlichen Bestimmungen zu gesonderten Entsorgung von Batterien, da durch die korrekte Entsorgung Umwelt und Menschen vor möglichen negativen Folgen geschützt werden.

Dieses Zeichen finden Sie auf schadstoffhaltigen Batterien:



## **Bestimmungsgemäßer Gebrauch**

Das Gerät ist für den Empfang von UKW/DAB+ Radiosendungen, als CD/USB-Spieler, für die Wiedergabe von USB/SD-Medien sowie Schallplattenspieler und Kassettenrekorder entwickelt. Das Gerät ist für den privaten Gebrauch konzipiert und nicht für gewerbliche Zwecke geeignet.

Jede andere Verwendung gilt als nicht bestimmungsgemäß und kann zu Sach- oder sogar zu Personenschäden führen. Der Hersteller übernimmt keine Haftung für Schäden, die durch nicht bestimmungsgemäßen Gebrauch entstanden sind.

### **Fernbedienung:**

- Wenn das Gerät längere Zeit nicht betrieben wird, entnehmen Sie alle Batterien, da diese auslaufen und Gerät beschädigen können.



## Aufstellen des Gerätes

- Stellen Sie das Gerät auf einen festen, sicheren und horizontalen Untergrund. Sorgen Sie für gute Belüftung.
- Stellen Sie das Gerät nicht auf weiche Oberflächen wie Teppiche, Decken oder in der Nähe von Gardinen und Wandbehängen auf. Die Lüftungsöffnungen könnten verdeckt werden. Die notwendige Luftzirkulation kann dadurch unterbrochen werden. Dies könnte möglicherweise zu einem Gerätebrand führen.
- Die Lüftungsschlitze der Rückwand und den Seiten müssen stets frei bleiben. Sie dürfen nicht durch Gardinen, Decken oder Zeitungen verdeckt werden
- Stellen Sie das Gerät nicht in der Nähe von Wärmequellen wie Heizkörpern auf. Vermeiden Sie direkte Sonneneinstrahlungen und Orte mit außergewöhnlich viel Staub.
- Der Standort darf nicht in Räumen mit hoher Luftfeuchtigkeit, z.B. Küche oder Sauna, gewählt werden, da Niederschläge von Kondenswasser zur Beschädigung des Gerätes führen können.
- Das Gerät ist für die Verwendung in trockener Umgebung und in gemäßigttem Klima vorgesehen und darf nicht Tropf- oder Spritzwasser ausgesetzt werden.
- Beachten Sie, dass die Gerätefüße u.U. farbige Abdrücke auf bestimmten Möbeloberflächen

hinterlassen könnten. Verwenden Sie einen Schutz zwischen Ihren Möbeln und dem Gerät.

- Halten Sie das Gerät, Kassetten und die Discs von Geräten fern, die starke Magnetfelder erzeugen.
- Stellen Sie keine schweren Gegenstände auf das Gerät.
- Wenn Sie das Gerät von einer kalten in eine warme Umgebung bringen, kann sich im Inneren des Geräts Feuchtigkeit niederschlagen. Warten Sie in diesem Fall etwa eine Stunde, bevor Sie es Betrieb nehmen.
- Wenn das Gerät längere Zeit nicht betrieben wird, entnehmen Sie alle Batterien der Fernbedienung, da diese auslaufen und das Gerät beschädigen können.

Das Gerät verwendet einen unsichtbaren Laserstrahl. Dieser kann Ihre Augen bei falscher Handhabung verletzen. Schauen Sie niemals in die geöffnete Disk-Schublade. Öffnen Sie nie das Gerät bzw. Gehäuse!



### USB-Medien:

- Verwenden Sie kein USB-Kabel zum Anschluss von USB-Medien an die USB-Schnittstelle. Der USB-Anschluss ist nur zum direkten Anschluss von USB-Medien ausgelegt.
- Nicht zu direktem Anschluss an PCs geeignet!

## Die Beschreibung des Geräts

### Der Lieferumfang

Bitte stellen Sie sicher, dass alle nachfolgend aufgeführten Zubehörteile vorhanden sind:

- Mini-Stereoanlage
- Abdeckhaube
- Fernbedienung (Batterien im Lieferumfang)
- DAB-/UKW-Antenne
- 2 Lautsprecher
- diese Bedienungsanleitung.

### Die besonderen Eigenschaften des Geräts

Die Stereoanlage besteht aus einem CD-Player/3fach Wechsler, einem Kassettenrekorder, einem UKW/DAB+ Radio sowie einem Plattenspieler und verfügt über einen USB-/SD-Anschluss. Sie können die Anlage bequem mit der Fernbedienung bedienen.

- Mit diesem Gerät können Sie: CDs, CD-R/RWs und MP3-CDs abspielen. Selbstgebrannte CDs müssen „finalisiert“ sein. Beachten Sie dazu die Hinweise im Handbuch Ihres CD-Recorders.
- Der CD-Player kann einzelne Titel oder eine ganze CD automatisch wiederholen.

- Der CD-Player kann bis zu 60 Titel in einer programmierbaren Reihenfolge oder mit der Zufall-Funktion abspielen.
- Sie können mit dem Gerät MP3-Files von USB-Sticks sowie SD-Medien wiedergeben.

#### Hinweis:

Beim Anschließen von USB-/SD-Medien kann es vorkommen, dass das Gerät oder das Medium durch statische Aufladung „einfriert“. Führen Sie dann einen Reset durch - siehe Beschreibung nächste Seite.

- Mit dem Kassettenrekorder können Sie Aufnahmen von Radio, CD, USB/SD und dem Plattenspieler durchführen.
- Sie können Kassetten kopieren.
- Mit dem digitalen DAB-Radio steht ein neues digitales Format zur Verfügung, durch welches man kristallklaren Sound ohne Rauschen und Knistern hören kann.
- Das Gerät empfängt Radiosender auf den Frequenzen UKW 87,5–108 MHz (analog) und DAB 174–240 MHz (digital).
- Sie können je 20 Sender auf PRESET-Programmplätze im Modus DAB bzw. UKW speichern.
- Sie können bei der Klangwiedergabe im UKW-Bereich zwischen Mono und Stereo wählen.

- Der Radio verfügt über das RDS-System (Radio-Data-System). RDS ist ein Verfahren zur Übertragung von zusätzlichen Informationen über UKW-Sender. Sendeanstalten mit RDS senden z.B. ihren Programmnamen oder den Programmtyp. Dieser wird im Display angezeigt.
- Wenn ein Sender gefunden bzw. eingestellt ist, wird die Uhrzeit und das Datum automatisch über das DAB- oder UKW/RDS-Signal eingestellt.
- Das Gerät verfügt über eine Zeitanzeige sowie eine Timerfunktion.
- Mit diesem Gerät können Sie außerdem Schallplatten für 33, 45 und 78 U/min abspielen.
- Der Plattenspieler verfügt über einen Tonarm mit voreingestellter Auflagekraft und ein Tonabnehmer-System.

### **Reset-Hinweis:**

In seltenen Fällen kann es passieren, dass die Software des Gerätes „einfriert“ und das Gerät nicht mehr auf eine Bedienung reagiert.

In diesem Falle gehen Sie bitte wie folgt vor:

- Gerät ausschalten
- Netzstecker aus der Steckdose ziehen
- Kurze Zeit warten
- Netzstecker in Steckdose stecken
- Gerät einschalten.

Der Systemspeicher wird zurückgesetzt und das Gerät ist wieder betriebsbereit.



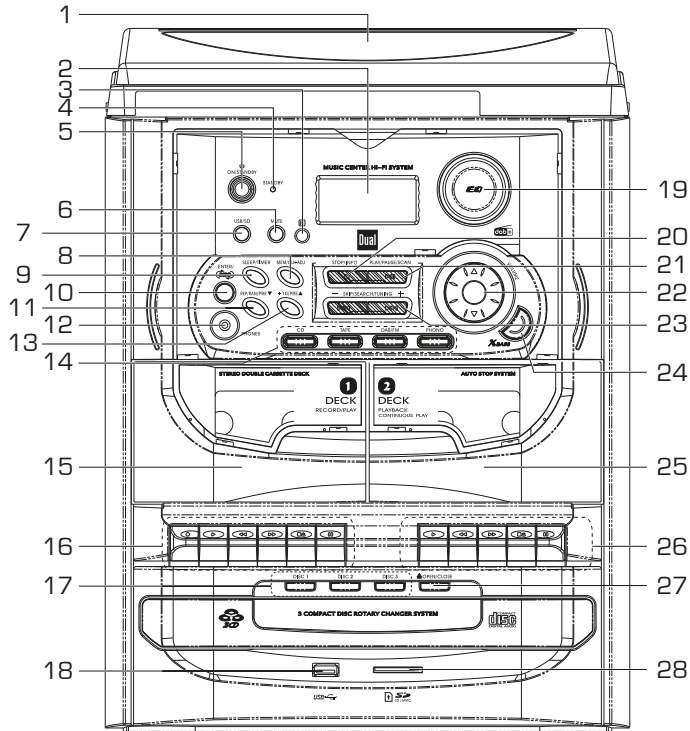

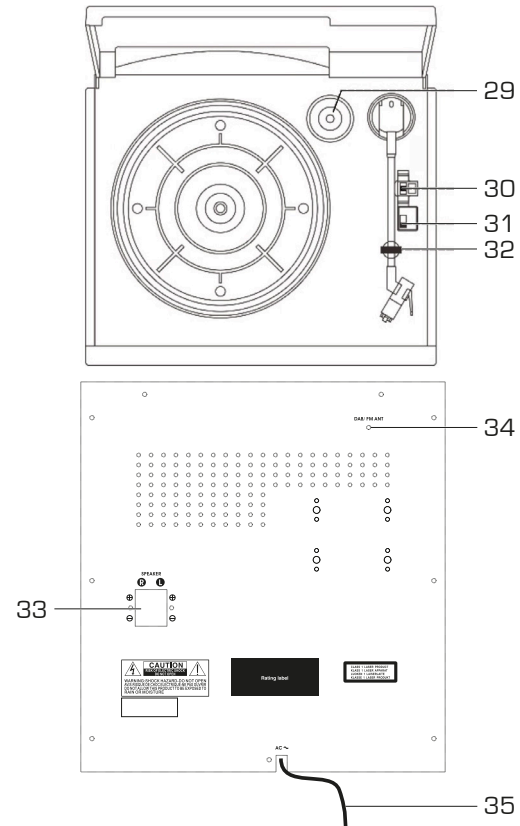

## Die Gerätevorderseite



## Der Plattenspieler, Geräterückseite





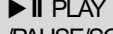

1		Abdeckung
2	DISPLAY	Anzeige-Display
3	IR	Fernbedienungsempfänger
4	STANDBY	LED Standby
5	 ON/STANDBY	Einschalten, Ausschalten STANDBY
6	MUTE	Stummschaltung
7	USB/SD	Umschaltung USB-/SD-Wiedergabe
8	MEM/CLK-ADJ	Programmierfunktion CD Radiosender speichern Uhrzeit einstellen
9	SLEEP/TIMER	Sleepfunktion, TIMER-Funktion (Weckzeit einstellen)
10		Radio: Umschaltung Mono/Stereo ENTER: Eingaben bestätigen CD-Betrieb: CD wechseln
11	REP/RAN/PRE ▼	Wiederholfunktion, Zufallsfunktion Albumwahl MP3 Radio: gespeicherte Sender wählen Uhr: Einstellung Stunde
12	PHONES	Kopfhöreranschluss 3,5 mm
13	+10/PRE ▲	Titelsprung 10 Titel Albumwahl MP3 Radio: gespeicherte Sender wählen Uhr: Einstellung Stunde
14	CD, TAPE, DAB/FM, PHONO	Funktionswahl

15	DECK 1	Wiedergabe + Aufnahme High Speed DUBBING
16		Kassettentasten Deck 1
		Start Aufnahme auf Kassette
		Starten Wiedergabe
		Schnelles Zurückspulen
		Schnelles Vorspulen
		Kassettenwiedergabe beenden / Kassettenauswurf
		Unterbrechung der Wiedergabe oder Aufnahme
17	DISC 1, 2, 3	Direktwahl CD 1, CD 2, CD 3
18	USB	USB-Anschluss
19	EQ	Equalizer-Klangfunktionen
20	STOP / INFO	CD/USB/SD: Wiedergabe beenden; DAB/UKW: Informationen einblenden
21	 PLAY /PAUSE/SCAN	CD/USB/SD: Wiedergabe starten, pause, DAB/UKW: vollständiger Sendersuchlauf
22	VOLUME	Lautstärketasten

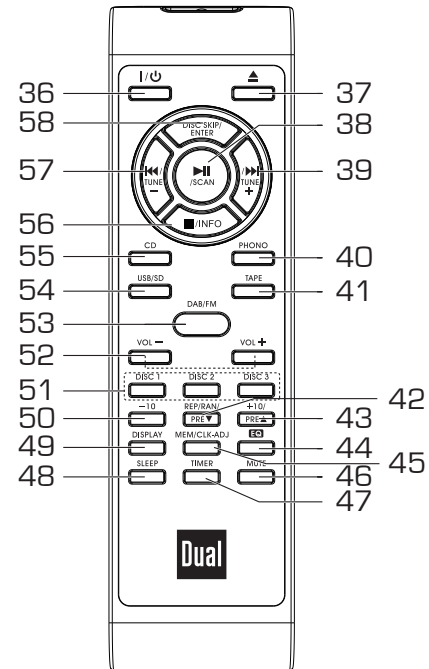
23	- SKIP/SEARCH TUNING +  ◀◀ ▶▶	CD/USB/SD: Titelwahl, Suchlauf rückwärts, vorwärts Radio: Frequenz einstellen, Sendersuchlauf Uhr: Einstellung Minuten
24	X BASS	Bassverstärkung
25	DECK 2	Wiedergabe
26		Kassettentasten Deck 2
27	▲ OPEN/CLOSE	CD-Fach öffnen / schließen
28	↑ SD / MMC	SD/MMC-Kartenschacht
29		Ablage Adapter, Zentrierpuck
30	SPEED	Drehzahl-Wählhebel (33/45)
31	AUTO STOP	Automatischen Endschalter für Plattenspieler ein-/ausschalten
32		Tonarmstütze
33	SPEAKER R, L	Anschluss Lautsprecher
34	DAB / FM ANT	DAB-/UKW-Antennenanschluss
35	AC MAINS ~	Netzanschluss für 230 V ~ / 50 Hz
-	Typenschild	Typenschild (Rückseite)

## Die Fernbedienung



36	I / 	Einschalten, Ausschalten
37		CD-Fach öffnen / schließen
38		CD/USB/SD: Wiedergabe starten, pause, DAB/UKW: vollständiger Sendersuchlauf
39	 TUN +	CD/USB/SD: Titelvahl, Suchlauf vorwärts Radio: Frequenz einstellen, Sendersuchlauf Uhr: Einstellung Minuten
40	PHONO	Wiedergabe Plattenspieler
41	TAPE	Wiedergabe Kassette
42	REP/RAN/PRE▼	Wiederholfunktion, Zufallsfunktion Albumwahl MP3 Radio: gespeicherte Sender wählen Uhr: Einstellung Stunde
43	+10/PRE▲	Titelsprung 10 Titel Albumwahl MP3 Radio: gespeicherte Sender wählen Uhr: Einstellung Stunde
44	EQ	Equalizer-Voreinstellungen
45	MEM/CLK-ADJ	Programmierungsfunktion CD, Radiosender speichern; Uhrzeit einstellen

46	MUTE	Stummschaltung
47	TIMER	In Standby: Alarm ein-/ausschalten bzw. Alarmeinstellung aktivieren (Taste drücken und gedrückt halten)
48	SLEEP	Sleep-Funktion
49	DISPLAY	Uhrzeit, Weckzeit einblenden
50	-10	10 Titel zurück springen
51	DISC 1, 2, 3	Direktwahl CD 1, CD 2, CD 3
52	- VOL +	Lautstärketasten
53	DAB/FM	Umschaltung DAB – UKW-Betrieb
54	USB/SD	Umschaltung USB/SD-Wiedergabe
55	CD	CD-Wiedergabe
56	■ / INFO	CD/USB/SD: Wiedergabe beenden; DAB/UKW: Informationen einblenden
57	 TUN -	CD/USB/SD: Titelvahl, Suchlauf rückwärts Radio: Frequenz einstellen, Sendersuchlauf Uhr: Einstellung Minuten
58	DISC SKIP ENTER	CD-Betrieb: CD wechseln ENTER: Eingaben bestätigen
--		Batterie-Fach (Rückseite)

## Das Gerät zum Betrieb vorbereiten

Schließen Sie das Gerät mit dem Netzkabel 35 an das Stromnetz an. Wickeln Sie das Netzkabel vollständig ab.

- Zur Stromversorgung des Geräts den Netzstecker in die Steckdose stecken. Die LED 4 leuchtet bei bestehender Netzverbindung.
- Vergleichen Sie vor dem Anschließen des Gerätes die Anschlussdaten (Spannung und Frequenz) auf dem Typenschild mit denen Ihres Elektronetzes. Diese Daten müssen übereinstimmen, damit keine Schäden am Gerät auftreten. Beachten Sie die Angaben auf dem Typenschild.

### Hinweis:

Nach einem Stromausfall wird möglicherweise nicht sofort die korrekte Uhrzeit angezeigt. Erst nach erneuter Synchronisation per DAB.



Wenn das Gerät an die Netzspannung angeschlossen ist, sind aufgrund der Standby-Funktion Teile des Gerätes in Betrieb.

- Um das Gerät ganz auszuschalten, muss der Netzstecker gezogen werden.

Die beim Betrieb entstehende Wärme muss durch ausreichende Luftzirkulation abgeführt werden. Deshalb darf das Gerät nicht abgedeckt oder in einem geschlossenen Schrank untergebracht werden. Sorgen Sie für einen Freiraum von mindestens 10 cm um das Gerät.

### Vorsicht!

Verbinden Sie zuerst die Geräte-Komponenten untereinander, bevor Sie die Netzverbindung herstellen.

## Die Lautsprecher anschließen

- Nur die mitgelieferten Lautsprecher anschließen!
  - Zum Lautsprecheranschluss Gerät ausschalten und Netzstecker aus der Steckdose ziehen!
- Drücken Sie die Klemmhebel nieder und stecken Sie die Kabel der Lautsprecher in die Anschlussbuchsen SPEAKER 33. Die linke Lautsprecherbox ist mit der Anschlussklemme SPEAKER L 33 und die rechte Box mit der Klemme SPEAKER R 33 zu verbinden.



- Die schwarze Ader (bzw. die markierte Ader bei gleichfarbigen Kabeln) des Lautsprecherkabels ist jeweils an der schwarzen (-) Klemme des Gerätes zu befestigen. Die rote Ader (bzw. die nicht markierte Ader bei gleichfarbigen Kabeln) ist an der roten (+) Klemme zu befestigen.

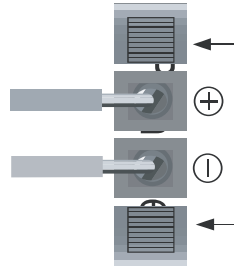

### Hinweis:

Nur das abisolierte Ende des Lautsprecherkabels einstecken!

Um die beste Klangqualität zu erhalten, positionieren Sie die Lautsprecher möglichst so, dass diese mit dem Hörer ein gleichschenkeliges Dreieck bilden (siehe nachstehende Abbildung).

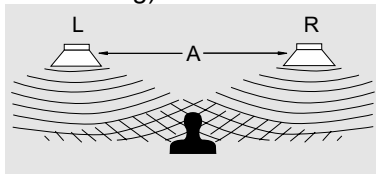

Wenn die Lautsprecher durch Vorhänge, Möbel oder sonstigem verdeckt werden, wird die Klangqualität schlechter. Stellen Sie daher alle Lautsprecher so auf, dass sich kein Hindernis zwischen Ihrer Hörposition und den Lautsprechern befindet.

## Den Antennenempfang verbessern

Die Anzahl und Qualität der zu empfangenden Sender hängt von den Empfangsverhältnissen am Aufstellort ab. Mit der DAB/UKW-Antenne kann ein guter Empfang erzielt werden.

- Stecken Sie das Kabel der mitgelieferten Antenne in den Anschluss DAB/FM ANT 34.

### Hinweis zur Empfangsverbesserung:

Wichtig ist oft die exakte Ausrichtung der DAB-Antenne, insbesondere in den Randgebieten des DAB-Empfangs. Im Internet kann man z.B. unter „[www.dabplus.de](http://www.dabplus.de)“ die Lage des nächstgelegenen Sendemastes schnell ausfindig machen.

- Starten Sie den ersten Suchlauf an einem Fenster in Richtung des Sendemastes.
- Bewegen Sie die Antenne auch in verschiedene Richtungen.
- Bei schlechtem Wetter kann der DAB-Empfang nur eingeschränkt möglich sein.

### Hinweis für DAB+:

Mittels der Signalstärkeanzeige sowie der Signalstärke-Anzeige (Taste INFO 56 wiederholt drücken) können Sie die optimale Antennenausrichtung und ggf. den besten Aufstellplatz finden.

➔ Prüfen Sie die Signalstärke, siehe S. 23.

Die Balkenaussteuerung zeigt die aktuelle Signalstärke.

- Verändern Sie bei schlechtem Empfang die Antennenausrichtung bzw. den Standort. Die Aussteuerung der Balken sollte zunehmen.

### Fernbedienungsbatterien einlegen

Nimmt die Reichweite der Fernbedienung ab, sollten die Batterien gegen neue ausgewechselt werden.

- ➔ Schieben Sie den Batteriefachdeckel an der Rückseite der Fernbedienung auf.
- ➔ Legen Sie zwei Batterien (im Lieferumfang enthalten) der Größe "AAA" (Micro), 1,5 V, unter Beachtung der vorgegebenen Polarität in das Batteriefach ein.
- ➔ Schließen Sie den Batteriefachdeckel wieder sorgfältig, bis der Deckel einrastet.

- Verwenden Sie auslaufgeschützte Batterien!
- Wechseln Sie immer beide Batterien gleichzeitig aus und verwenden Sie Batterien des gleichen Typs.

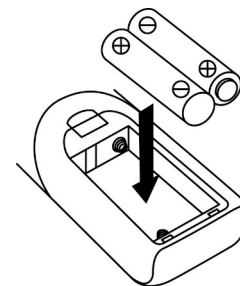

### Wichtiger Hinweis zur Entsorgung:

Batterien können Giftstoffe enthalten, die die Umwelt schädigen.

- ➔ Entsorgen Sie die Batterien deshalb unbedingt entsprechend der geltenden gesetzlichen Bestimmungen. Werfen Sie die Batterien niemals in den normalen Hausmüll.

### Hinweis:

Wird die Fernbedienung längere Zeit nicht benutzt, sollte die Batterien herausgenommen werden. Andernfalls kann die Fernbedienung durch Auslaufen der Batterien beschädigt werden.

## Einen Kopfhörer benutzen

### Hörschäden!

Hören Sie Radio nicht mit großer Lautstärke über Kopfhörer. Dies kann zu bleibenden Hörschäden führen. Regeln Sie vor der Verwendung von Kopfhörern die Gerätelautstärke auf minimale Lautstärke.

Wenn Sie einen Kopfhörer (nicht im Lieferumfang) anschließen, sind die Lautsprecher stumm geschaltet.

- ➔ Verwenden Sie nur Kopfhörer mit 3,5 Millimeter Klinkenstecker.
- ➔ Stecken Sie den Stecker des Kopfhörers in die Kopfhörer-Buchse 12 des Geräts.

Die Klangwiedergabe erfolgt jetzt ausschließlich über den Kopfhörer.

- ➔ Wenn Sie wieder über die Lautsprecher hören möchten, ziehen Sie den Stecker des Kopfhörers aus der Kopfhörer-Buchse des Geräts.

## Den Plattenspieler zum Betrieb vorbereiten

### Abdeckhaube

Die Aufnahmen ② der Abdeckhaube ① in die Scharniere ③ stecken bis diese einrasten.

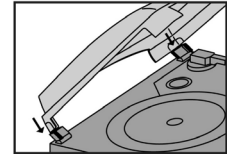
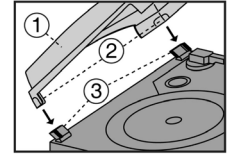

### Zentrierpuck

Der Zentrierpuck wird z.B. für Single-Platten ohne Zentrierstern benötigt. Wird der Zentrierpuck gerade nicht gebraucht, können Sie diesen auf die dafür vorgesehene Ablage 29 legen.

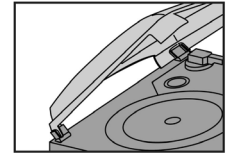

### Nadelschutz

Vor der Wiedergabe einer Schallplatte muss der Nadelschutz (weiße Kappe) entfernt und die Klemme der Tonarmstütze 32 gelöst werden.

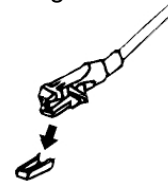

## Allgemeine Geräte-Funktionen bedienen

Sie können die Einstellungen sowohl mit den Tasten am Gerät wie auch mit der Fernbedienung vornehmen.

### Hinweis:

Die Beschreibung der Bedienung erfolgt in der Regel anhand der Tasten der Fernbedienung.

### Das Gerät ein- und ausschalten

- ➔ Drücken Sie die Taste ON/STANDBY 5 am Gerät bzw. 36 der Fernbedienung. Die LED 4 erlischt. Das Display schaltet sich ein.
- ➔ Um das Gerät auszuschalten, Taste STANDBY/ON 5 am Gerät bzw. 36 der Fernbedienung erneut drücken. Die LED 4 leuchtet. Das Display schaltet ab.

### Hinweis:

Nach dem Einschalten ist die zuletzt eingestellte Betriebsart aktiv.

## Mit der Fernbedienung bedienen

Sie können das Gerät sowohl mit den Tasten am Gerät wie auch mit der Fernbedienung vornehmen. Identische Beschriftung auf Fernbedienung und Gerät bedeutet identische Funktionen.

- Die Beschreibung erfolgt in dieser Anleitung in der Regel anhand der Fernbedienung.

Beachten Sie bitte folgende Punkte:

- Die Fernbedienung auf den Fernbedienungsempfänger 3 neben dem Display richten.
- Es muss Sichtverbindung zwischen Sender und Empfänger gewährleistet sein.

Die maximale Reichweite beträgt ungefähr 4 Meter frontal vor dem Gerät bei einem Winkel von ca. 60 Grad.

### Die Lautstärke einstellen

- ➔ Drücken Sie VOLUME 22, um die gewünschte Lautstärke einzustellen oder drücken Sie –VOL+ 52 der Fernbedienung.

### Die Bässe verstärken

- ➔ Drücken Sie die Taste XBASS 24, um die Bassverstärkung zu aktivieren.

## Die Quelle einstellen

- Mit den Tasten 40, 41, 53, 54, 55 können Sie zu PHONO, TAPE, DAB/FM, USB/SD und CD schalten.
- Sie können die Quelle mit den Tasten 14 und 7 am Gerät ebenfalls aktivieren.

## Hinweis zu USB-Betrieb:

Das Gerät unterstützt nicht den Anschluss von USB-Medien über USB-Verlängerungskabel.

**Nicht zu direktem Anschluss an PCs geeignet!**

## Eco-Standby

Das Gerät schaltet sich nach einiger Zeit ohne Wiedergabe bzw. ohne Signal, automatisch in Standby.

- Drücken Sie  $\cup$  1, 36, um das Gerät wieder einzuschalten.

## Die Stummschaltung einschalten

- Sie können die Lautstärke mit einem Tastendruck auf die Taste MUTE 46 ganz abschalten.

## Den Klang einstellen

- Mehrfaches Drücken der Taste EQ 44 schaltet durch verschiedene, voreingestellte Klangeinstellungen (FLAT, JAZZ, ROCK, CLASSIC, POP).

## Die Software-Version einblenden

- Drücken Sie die Taste  $\blacktriangleright$  II PLAY /PAUSE/SCAN und halten Sie die Taste ca. 5 Sekunden gedrückt. Die Softwareversion wird eingeblendet.

## Die DAB-Funktion

### Was ist DAB+



DAB + ist ein digitales Format, das sich u.a durch kristallklaren Sound ohne Rauschen auszeichnet.

Anders als bei herkömmlichen, analogen Radiosendern werden bei DAB+ mehrere Sender auf ein und derselben Frequenz ausgestrahlt. Dies nennt man Ensemble oder auch Multiplex. Ein Multiplex setzt sich aus mehreren Programmen sowie Servicekomponenten oder Datendiensten zusammen. Nähere Infos gibt es dazu z.B. unter [www.dabplus.de](http://www.dabplus.de) oder [www.digitalradio.ch](http://www.digitalradio.ch).

### Datenkomprimierung

DAB+ macht sich Effekte des menschlichen Gehörs zunutze. Das menschliche Ohr nimmt Töne, die unter einer bestimmten Mindestlautstärke liegen, nicht wahr. Daten, die sich unter der sog. Ruhehörschwelle befinden, können also herausgefiltert werden. Dies wird ermöglicht, da in einem digitalen Datenstrom zu jeder Informationseinheit auch die zugehörige relative Lautstärke zu anderen Einheiten gespeichert ist. In einem Tonsignal werden zudem bei einem bestimmten Grenzwert die leiseren Anteile von den lauterem überlagert. Alle Toninformationen in einem Musikstück, die unter die sog. Mithörschwelle fallen, können aus dem zu übertragenden Signal herausgefiltert werden. Dies führt zur Reduzierung des zu übertragenden Datenstroms, ohne einen wahrnehmbaren

Klangunterschied für den Hörer (HE AAC v2 - Verfahren als ergänzendes Kodierungsverfahren für DAB+).

### Audio Stream

Audiostreams sind bei Digital Radio kontinuierliche Datenströme, die AACHE-Frames enthalten und damit akustische Informationen darstellen. Damit lassen sich gewohnte Radioprogramme übertragen und auf der Empfängerseite anhören. DAB+ bringt Ihnen nicht nur Radio in exzellenter Soundqualität, sondern zusätzliche Informationen. Diese können sich auf das laufende Programm beziehen (Dynamic Label Service z.B. Titel, Interpret) oder unabhängig davon sein (z.B. Nachrichten, Wetter, Verkehr, Tipps).

### DAB Radioempfang

Das Gerät startet automatisch den Sendersuchlauf, wenn es erstmalig eingeschaltet wird. Sollte kein Sender empfangen werden, erscheint "Keine Station gefunden" auf dem Display. Dies bedeutet, dass entweder kein Empfang oder nur sehr schwacher Empfang möglich ist. In dem Fall müssten Sie den Standort wechseln.

## Wie Sie das Gerät im DAB-Modus bedienen

- Um den DAB-Betrieb einzuschalten, drücken Sie DAB/FM 53 ggf. wiederholt, bis DAB im Display erscheint.

### Einen Suchlauf bei DAB durchführen

Der automatische Suchlauf scannt alle DAB Band III – Kanäle und findet somit alle Sender, die im Empfangsgebiet ausgestrahlt werden.

- Drücken Sie die Taste ►II/SCAN 38. Die Suche startet; im Display erscheint der Fortschrittsbalken.
- Sie können die gefundenen Sender am Gerät prüfen. Dazu Tasten I◀◀, ▶▶I 39, 57 drücken.

#### Hinweis:

Wird keine Station gefunden, prüfen Sie die Antennenverbindung. Verändern Sie ggf. den Standort der Antenne.

- Überprüfen Sie, ob in Ihrem Gebiet Digitalradio-Stationen gesendet werden.

## Wie Sie Informationen einblenden

- Mehrfaches Drücken der Taste ■ INFO 56 schaltet durch verschiedene Informationen, wie z.B. DLS, Programmtyp, Ensemble/Multiplexname, Kanal/Frequenz, Stereo/Mono-Audiobitrate, Signalstärke.

### Signalstärke:

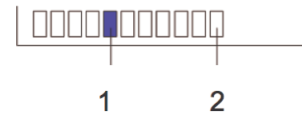

- Die Markierung 1 zeigt den erforderlichen Pegel.
- Sender, deren Signalstärke unterhalb des erforderlichen Pegels liegt, senden kein ausreichendes Signal.

## Wie Sie DAB-Sender speichern

Der Programm-Speicher kann bis zu 20 Stationen im DAB-Bereich speichern.

### Hinweis:

Die gespeicherten Sender bleiben auch bei Stromausfall erhalten.

- Den gewünschten Sender einstellen.
- Taste MEM 45 lang drücken. Der Programmplatz blinkt.
- Mit ▲ PRE ▼ 42, 43 Programmplatz 1 – 20 wählen.
- Mit MEM 45 bestätigen.

## Anwählen der programmierten Stationen

- Taste MEM 45 kurz drücken.
- Mit ▲ PRE ▼ 42, 43 Programmplatz 1 – 20 wählen.
- Mit MEM 45 bestätigen.

Haben Sie keinen Sender auf den gewählten Programmplatz gespeichert, erscheint „(Empty)“.

## Löschen einer Programmplatz-Speicherung

- Neuen Sender auf die jeweilige PRESET-Taste speichern.

## Durch Sender schalten

- Dazu Tasten |◀◀, ▶▶| 39, 57 drücken.

## Wie Sie das Gerät auf Werkseinstellung zurücksetzen

Wenn Sie den Standort des Gerätes verändern, z.B. bei einem Umzug, sind möglicherweise die gespeicherten DAB-Sender nicht mehr zu empfangen. Mit dem Zurücksetzen auf Werkseinstellungen können Sie in diesem Fall alle gespeicherten Sender löschen, um gleichzeitig einen neuen Sendersuchlauf zu starten.

- Drücken Sie die Taste ■ / INFO 56 und halten Sie die Taste gedrückt. Im Display erscheint " Press Enter key to Reset".
- Taste ■ / INFO 56 loslassen
- Drücken Sie ENTER 58.

### Hinweis:

Alle zuvor gespeicherten Sender werden gelöscht.



## Das UKW-Radio bedienen

### Hinweis:

Das Gerät empfängt auf den Frequenzen UKW 87,5–108 MHz.

- Um das Radio einzuschalten, drücken Sie DAB/FM 53 ggf. wiederholt, bis FM im Display erscheint.
- Richten Sie die Wurfantenne aus, um den Empfang zu verbessern.

### Hinweis:

In der Regel werden UKW-Sender im Stereo-Ton empfangen. Die Anzeige **(ST)** erscheint. Wenn der UKW Empfang in Stereoqualität gestört ist, können Sie mit ENTER 10 auf Mono stellen. Dadurch wird der Empfang rauschärmer. Die Anzeige **(ST)** erlischt.

## Einen Sender einstellen

### Manuelle Senderwahl

- Drücken Sie die Tasten **I◀◀**, **▶▶I** 39, 57 kurz, dies verändert die Empfangsfrequenz schrittweise nach oben bzw. nach unten.

Im UKW-Bereich in 0,05 MHz-Schritten, im MW-Bereich in 9-kHz-Schritten (= Feineinstellung). Damit können Sie auch schwache Sender einstellen, deren Frequenz Ihnen bekannt ist.

- Langes Drücken der Tasten **I◀◀**, **▶▶I** 39, 57 (ca. 1 Sekunde), startet den Suchlauf. Der automatische Suchlauf findet nur Sender mit einem starken Signal. Schwache Sender können nur manuell eingestellt werden.
- Erneutes Drücken der Tasten **I◀◀**, **▶▶I** 39, 57 (ca. 1 Sekunde), setzt den Suchlauf fort. Während des Suchlaufs ist der Tuner stumm geschaltet.

### Automatischer Sendersuchlauf

- Drücken Sie die Taste **▶II** / SCAN 38. Der automatische Suchlauf startet. Der nächste Sender mit starkem Signal wird gespielt.

## Sender speichern

Der Programm-Speicher kann 20 Stationen im FM-Bereich (UKW) speichern.

- Den gewünschten Sender mit den Tasten **I◀◀**, **▶▶I** 39, 547 einstellen.
- Taste MEM 45 lang drücken. Der Programmplatz blinkt.
- Mit **▲ PRE ▼** 42, 43 Programmplatz 1 – 20 wählen.
- Mit MEM 45 bestätigen.

## Anwählen der programmierten Stationen

- Taste MEM 45 kurz drücken.
- Mit **▲ PRE ▼** 42, 43 Programmplatz 1 – 20 wählen.
- Mit MEM 45 bestätigen.

Haben Sie keinen Sender auf den gewählten Programmplatz gespeichert, erscheint „**(Empty)**“.

## Löschen einer Programmplatz-Speicherung

- Neuen Sender auf gewünschten Programmplatz speichern.

## UKW-Erfang mit RDS-Informationen

RDS ist ein Verfahren zur Übertragung von zusätzlichen Informationen über UKW-Sender. Sendeanstalten mit RDS senden z.B. ihren Sendernamen oder den Programmtyp. Dieser wird im Display angezeigt.

### RDS-Informationen am Display darstellen

→ Drücken Sie Taste ■ INFO 56 wiederholt, um verschiedene Informationen einzublenden:

#### FM (UKW) - Betrieb

Radio Text  
Programmtyp  
Signalstärke  
Frequenz  
Mono, Stereo

## Den CD-Player bedienen

### Allgemeine Hinweise zu CDs/MP3-CDs

Das Gerät ist für Musik-CDs geeignet, die mit Audio-Daten (CD-DA oder MP3 für CD-R und CD-RW) bespielt sind. MP3-Formate müssen mit ISO 9660 Level 1 oder Level 2 erstellt werden. Multisession-CDs können nicht gelesen werden.

Im MP3-Betrieb sind die Begriffe „Folder = Album“ und „Titel“ ausschlaggebend. „Album“ entspricht dem Ordner am PC, „Titel“ der Datei am PC oder einem CD-DA-Titel. Das Gerät sortiert die Alben bzw. die Titel eines Albums nach Namen in alphabetischer Reihenfolge. Wenn Sie eine andere Reihenfolge bevorzugen sollten, ändern Sie den Namen des Titels bzw. Albums und stellen Sie eine Nummer vor den Namen. Das Gerät erkennt bis zu 500 MP3-Files in bis zu 500 Ordnern.

Beim Brennen von CD-R und CD-RW mit Audio-Daten können verschiedene Probleme auftreten, die eine störungsfreie Wiedergabe bisweilen beeinträchtigen. Ursache hierfür sind fehlerhafte Software- und Hardware-Einstellungen oder der verwendete Rohling. Falls solche Fehler auftreten, sollten Sie den Kundendienst Ihres CD-Brenner/Brennersoftware-Herstellers kontaktieren oder entsprechende Informationen, z.B. im Internet, suchen.

#### Hinweis:

- Wenn Sie Audio-CDs anfertigen, beachten Sie die gesetzlichen Grundlagen und verstoßen Sie nicht gegen die Urheberrechte Dritter.
- Halten Sie das CD-Fach immer geschlossen, damit sich kein Staub auf der Laseroptik ansammelt.
- Das Gerät kann CDs mit MP3 Daten und normale Audio CDs (CD-DA) abspielen. Keine anderen Erweiterungen, wie z.B. \*.doc, \*.txt, \*.pdf usw. benutzen, wenn Audiodateien zu MP3 gewandelt werden. Nicht abgespielt werden können u.a. Musikdateien mit der Endung \*.AAC, \*.DLF, \*.M3U und \*.PLS.

#### Hinweis:

- Aufgrund der Vielfalt an unterschiedlicher Encodersoftware kann nicht garantiert werden, dass jede MP3 Datei störungsfrei abgespielt werden kann.
- Bei fehlerhaften Titeln/Files wird die Wiedergabe beim nächsten Titel/File fortgesetzt.
- Es ist von Vorteil beim Brennen der CD mit niedriger Geschwindigkeit zu brennen und die CD als Single-Session und finalisiert anzulegen.

## Welche Discs Sie verwenden können

Der Radio/CD-Player ist mit CD-, CD-R/RW- und MP3-CD Medien kompatibel. Sie können alle hier erwähnten Discs mit diesem Gerät ohne Adapter abspielen.

Spielen Sie keine anderen Medien wie DVDs etc. ab.



Disc-Größe 12 cm/8 cm CDs  
Spielzeit 74 min. bzw. 24 min. max.

- ➔ Wenn Sie das Gerät transportieren, entfernen Sie die Disc aus dem Laufwerk. Damit vermeiden Sie Beschädigungen am CD-Player und der Disc.

### Hinweis:

Die Wiedergabequalität bei MP3-CDs ist von der Einstellung der Bitrate und der verwendeten Brenn-Software abhängig.

## Wie Sie Discs handhaben

- Halten Sie die Disc immer an ihren Rändern fest.
- Vermeiden Sie Fingerabdrücke, Schmutz und Kratzer. Diese können Störungen und Sprünge bei der Wiedergabe verursachen.
- Schreiben Sie nicht auf die Discs.
- Benutzen Sie weder Reinigungsspray noch Lösungsmittel. Lassen Sie die Disc nicht fallen und biegen Sie

diese nicht. Spielen Sie keine Discs, die beschädigt sind. Versuchen Sie nie beschädigte Discs zu reparieren.

- Lagern Sie Discs nie im direkten Sonnenlicht, hoher Luftfeuchte oder Temperatur.
- Legen Sie gleichzeitig maximal 3 Discs in das Laufwerk.
- Schließen Sie das Laufwerk nur, wenn die Discs richtig in das CD-Fach eingelegt sind.
- Bewahren Sie Discs immer einzeln in ihrer Hülle auf.
- Bewegen Sie das Gerät nicht bei der CD-Wiedergabe.

## CD einlegen

- ➔ Um CDs einzulegen, drücken Sie die Taste OPEN/CLOSE 28 am Gerät. Das CD-Fach öffnet sich automatisch.

### Hinweis:

Das CD-Fach öffnet sich nach vorne. Dabei darf es durch keine Gegenstände behindert werden.

Bei geöffnetem CD-Fach ist darauf zu achten, dass keine Fremdgegenstände in das Gerät gelangen können.

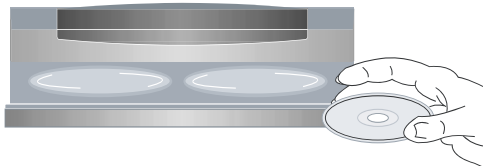

- ➔ CD-Fach nur bei Stillstand der CD öffnen.
- ➔ Sie können zwei CDs bei geöffnetem CD-Fach einlegen.
- ➔ CD mit der bedruckten Seite nach oben vorsichtig einlegen.
- ➔ Vergewissern Sie sich, dass die CD nicht schief sitzt.
- ➔ Zum Einlegen einer dritten CD die Taste DISC 10 am Gerät oder DISC SKIP 58 der Fernbedienung drücken. Die CD-Aufnahme dreht sich und die dritte Lade wird zugänglich.
- ➔ CD-Fach mit Taste OPEN/CLOSE 28 schließen.
- ➔ Zum Entnehmen der CD das CD-Fach öffnen und die CD an den Rändern entnehmen.

### **Hinweis:**

Ist keine CD eingelegt erscheint nach kurzer Zeit „NO DISC“ im Display.

Nach dem Einlegen der CD beginnt das Gerät die CD-Informationen einzulesen und startet die Wiedergabe, der aktuelle Titel und die Spielzeit erscheinen im Display.

## Eine Disc wiedergeben

- ➔ Um den CD-Modus einzustellen, drücken Sie die Taste CD 55, „CD“ erscheint im Display.

Wird die CD falsch eingelegt oder ist die CD fehlerhaft erscheint „NO DISC“ im Display.

### **Hinweis:**

Ist eine MP3-CD eingelegt erscheint zusätzlich die Anzeige „MP3“. Dies kann zwischen 10 Sekunden und 30 Sekunden dauern, je nachdem, wie viele Titel auf der MP3-CD enthalten sind.

- ➔ Die Wiedergabe startet automatisch nach dem Einlesen.

Das Gerät startet mit der Wiedergabe des ersten Titels. Das Display zeigt die CD-Nummer blinkend, sowie die Titelnummer und die Spielzeit.

- ➔ Wenn Sie eine Abspielpause wünschen, drücken Sie die Taste ►|| 38.

Das Gerät unterbricht die Wiedergabe. Im Display blinkt die Spielzeit.

- ➔ Um die Wiedergabe fortzusetzen, drücken Sie erneut ►|| 38.

- Wenn Sie die Wiedergabe beenden wollen, drücken Sie einmal die Taste ■ 56. Im Display erscheint die Gesamtzahl der Titel.

#### Hinweis:

Drücken Sie stets die Taste ■ 56 vor der Entnahme der CD.

### Eine Disc direkt wiedergeben

- Drücken Sie eine der Tasten DISC 51. Die Wiedergabe der jeweiligen Disk wird sofort gestartet.

### Titel einstellen

- Wenn Sie zum nächsten Titel springen wollen, drücken Sie einmal die Taste ►►I 39.
- Wenn Sie zum Beginn des Titels springen wollen, drücken Sie einmal die Taste I◄◄ 57.
- Wenn Sie zum vorigen Titel springen wollen, drücken Sie zweimal die Taste I◄◄ 57.

Das Display zeigt die jeweils eingestellte Titel-Nummer.

- Drücken Sie so oft, bis die gewünschte Titel-Nummer angezeigt wird.

### +10 Titel

- Wenn Sie 10 Titel weiter springen möchten, drücken Sie die Taste +10/PRE▲ 43.

### Schneller Suchlauf vorwärts oder rückwärts

Sie können im laufenden Titel einen schnellen Suchlauf vorwärts oder rückwärts durchführen, um eine bestimmte Stelle zu suchen.

- Drücken Sie zum schnellen Vorlauf die Taste ►►I 39 und halten Sie die Taste gedrückt, bis Sie die gewünschte Stelle gefunden haben.
- Drücken Sie zum schnellen Rücklauf die Taste I◄◄ 57 und halten Sie die Taste gedrückt, bis Sie die gewünschte Stelle gefunden haben.
- Lassen Sie die Taste los.

Die Wiedergabe wird an dieser Stelle fortgesetzt.

### Die Wiederholen-Funktion nutzen



#### Titel, CD wiederholen, Zufallswiedergabe

- Wählen Sie den Titel am Gerät aus.

Am Display wird die gewählte Titel-Nummer angezeigt.

- Drücken Sie die Taste ► II 38.
- Drücken Sie wiederholt die Taste REP/RAN/PRE▼ 42.

Die Displayanzeige wechselt bei jedem Tastendruck von

-  ONE: ein Titel wird wiederholt - Titelwiederholung
-  ONE DISC: alle Titel der CD werden wiederholt (1 CD)
-  ALL DISC: alle Titel aller CDs werden wiederholt

### Wiederholen-Funktion beenden

- ➔ Drücken Sie die Taste REP/RAN/PRE▼ 42 so oft, bis keine Anzeigen mehr im Display angezeigt wird.

Die Disc wird ohne Wiederholung bis zum Ende abgespielt, wenn Sie die Wiedergabe nicht stoppen.

### Zufallswiedergabe

- ➔ Drücken Sie die Taste REP/RAN/PRE▼ 42 erneut und halten Sie die Taste gedrückt, bis im Display „RAN“ erscheint. Die Titel aller eingelegten CDs werden in zufälliger Reihenfolge wiedergegeben.

Die Funktion ist aktiv, bis Sie diese beenden.

- ➔ Drücken Sie die Taste REP/RAN/PRE▼ 42 und halten Sie diese gedrückt, bis „RAN“ im Display verschwindet.

## Die Programmier-Funktion nutzen



Mit der Programm-Funktion können Sie bis zu 60 Titel einer Disc in einer von Ihnen festgelegten Reihenfolge abspielen.

### Hinweis:

Die Programmierung können Sie nur vornehmen, wenn eine Disc im geschlossenen CD-Fach liegt und wenn sich das Gerät im Stopp-Modus befindet.

- ➔ Drücken Sie die Taste MEM/CLK ADJ. 45. Die Nummer der eingelegten CD sowie „MEM“ blinkt.
- ➔ Wählen Sie mit der Taste DISC 51 die CD aus (1, 2 oder 3), auf der Sie den ersten Titel programmieren möchten.

Auf dem Display sehen Sie „MEM“ und die Nummer des Programmplatzes „P-01“ blinkend sowie die Eingabestellen der Titelnnummer.

- ➔ Wählen Sie mit den Tasten   39, 57 den ersten zu programmierenden Titel aus. Sie können mit +10/PRE▲ 43 jeweils 10 Titel weiter springen.
- ➔ Speichern Sie den gewünschten Titel mit der Taste MEM/CLK ADJ. 45. Der Titel ist jetzt auf Programmplatz PROG01 programmiert. „P-02“ erscheint im Display.



- Programmieren Sie auf diese Weise die gewünschte Reihenfolge der Titel.
- Drücken Sie die Taste ►|| 38, um die Wiedergabe der Auswahl zu beginnen. Im Display erscheint **MEM.**
- Wenn Sie die Wiedergabe der programmierten Auswahl unterbrechen möchten, drücken Sie einmal die Taste ►|| 38.
- Um die programmierte Wiedergabe zu beenden, drücken Sie die Taste ■ 56 zweimal.

**Hinweis:**

Während der programmierten Wiedergabe können Sie mit den Tasten I◀◀, ▶▶I 39, 57 Titel suchen bzw. vor- und zurückschalten.

## Die USB- bzw. SD-Funktion bedienen

### Hinweis:

Aufgrund der Vielzahl verschiedener Modelle an MP3-Medien, USB-Sticks etc. kann nicht garantiert werden, dass jedes Modell unterstützt wird.

Es werden Geräte der USB Version 1.0 und 2.0 unterstützt. Das Gerät spielt ausschließlich MP3-Medien von USB.

Der USB-Anschluss unterstützt zudem das Laden angeschlossener Geräte mit 5V / 1A.

Beim Anschließen von Medien kann es vorkommen, dass das Gerät oder das Medium durch statische Aufladung „einfriert“. Führen Sie dann einen Reset durch, siehe S. 11.

## Speichermedium einsetzen

- Gerät einschalten.
- USB-/SD-Betrieb einschalten: Taste USB/SD 54 drücken, bis im Display die gewünschte Betriebsart „USB“ oder „SD“ angezeigt wird.

### Memory-Card (SD)

- Schieben die Karte wie beim Kartenschacht 28 dargestellt mit der Beschriftung vorne, abgeschrägte Ecke nach rechts, in den Kartenschacht 28.

Die MP3-Dateien werden eingelesen und im Display die Gesamtanzahl der Titel angezeigt. Die Wiedergabe startet automatisch.

### Vorsicht!

Wenn die Speicherkarte falsch herum in den Kartenschacht eingesteckt wird, kann die Karte vom Kartenschacht nicht erkannt werden. Die Karte oder die darauf befindlichen Daten können beschädigt werden.

### USB-Medium

Stecken Sie das USB-Medium in den USB-Anschluss 18. Die MP3-Dateien werden eingelesen und im Display in Form von Anzahl der Alben und Gesamtanzahl der Titel angezeigt.

Warten Sie mit der Bedienung, bis der Inhalt komplett eingelesen wurde, um sicherzustellen, dass alle benötigten Informationen vom Speichermedium gelesen wurden.

Wenn kein Speichermedium angeschlossen ist oder das Medium nicht gelesen werden kann, erscheint die Anzeige NO USB bzw. NO CARD im Display.

## **Speichermedium entnehmen**

### **Hinweis:**

Vor der Entnahme zu anderer Quelle schalten!

### **Memory-Card (SD)**

→ Entnehmen Sie die Karte wieder, indem Sie sie nach vorne herausziehen.

### **USB-Medium**

→ Entfernen Sie den USB-Stick oder MP3 Flash Player einfach durch Abziehen.

## **Wiedergabe von USB, Speicherkarte**

Die Wiedergabe der MP3-Dateien erfolgt im Wesentlichen wie unter „Eine Disc wiedergeben“ auf S. 30 beschrieben.

## Den Kassettenrekorder bedienen

### Hinweis:

Das Gerät ist ein Doppelkassettendeck (Tapedeck). DECK 1 ist für die Wiedergabe und die Aufnahme, DECK 2 nur für die Wiedergabe von Kassetten geeignet. Die beschriebene Bedienung zur Wiedergabe von Kassetten können Sie sowohl mit DECK 1 wie auch DECK 2 durchführen. Die Bedientasten 16 bzw. 26 sind (bis auf die Taste • REC zur Aufnahme bei DECK 1) identisch.

### Hinweise bei Bedienung des Kassettenrekorders:

Bei geöffnetem Kassettenfächern 15, 25 ist darauf zu achten, dass keine Fremdgegenstände in das Gerät gelangen können.

### Einschalten der Betriebsart Kassette

- Das Gerät mit der Taste  $\cup$  5 an der Gerätefront oder der Fernbedienung  $\cup$  36 einschalten.
- Zum Einschalten der Betriebsart Kassette die Taste TAPE 41 drücken.

## Einsetzen der Kassette

### Hinweis:

Der Kassettenrecorder erzielt die bestmögliche Qualität bei der Verwendung von Kassetten des Standards IEC I. Speziell bei der Aufnahme mit anderen Kassettenstandards kann es zu Qualitätseinbußen kommen.

- Durch Drücken der Taste  $\blacksquare$   $\blacktriangle$  des jeweiligen Tapedecks öffnet sich das Kassettenfach 15 bzw. 25.

Die Kassette wird so eingelegt, dass die volle Spule links ist und die offene Kassettenseite nach unten zeigt. Danach das Kassettenfach wieder vorsichtig schließen. Das Gerät ist nun betriebsbereit.

### Hinweis:

Bei ungleichmäßigem Lauf von Kassetten, besonders bei der Ausführung C 120, liegt die Ursache zumeist an der Kassette und nicht am Gerät.

## Wiedergabe von Kassetten

- Drücken Sie die PLAY-Taste  $\blacktriangleright$ . Dadurch läuft der Bandtransport an und die Wiedergabe beginnt. Zur Unterbrechung dient die PAUSE-Taste **II**.

Erreicht die Kassette während der Wiedergabe das Bandende, wird die Wiedergabe beendet.

## Wiedergabe von 2 Kassetten

- Laden Sie zwei Kassetten, die Sie hintereinander wiedergeben wollen in die Kassettenfächer 15, 25.
- Drücken Sie die PLAY-Taste ► von TAPE 2. Die Wiedergabe dieser Kassette beginnt.
- Drücken Sie die PLAY-Taste ► und die PAUSE-Taste II von TAPE 1. Nach Beendigung der Wiedergabe von TAPE 2 wird die Wiedergabe der Kassette in TAPE 1 gestartet.

## Vorlauf/Rücklauf

- Drücken Sie die STOP-Taste ■ ▲.
- Drücken Sie ◀◀, um das Band zurücklaufen zu lassen bzw. ▶▶, um das Band vorlaufen zu lassen.

## Die Aufnahmefunktion benutzen

### Absicherung gegen unbeabsichtigtes Löschen

Bei jeder Neuaufnahme wird die alte Aufnahme gelöscht. An der Rückseite der Kassette befinden sich zwei kleine Plastikzungen. Werden diese heraus gebrochen, ist das Band vor zufälligem Löschen geschützt.



Bei bespielten Kassetten der Industrie sind diese Zungen bereits entfernt. Ein nachträgliches Löschen ist trotzdem möglich, wenn Sie vor einer Neuaufnahme die Öffnung mit Plastik-Klebeband überkleben.

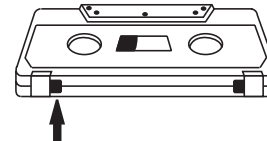

## Aufnahme von Radio, CD, USB/SD, Plattenspieler

### Hinweis:

Rundfunk-, Schallplatten oder CD-Aufnahmen sind nur im Rahmen der Urheberrechtsbestimmungen zulässig. Mit dem Gerät kann eine Aufnahme von Radio, CD, sowie von Schallplatte durchgeführt werden. Die optimale Aussteuerung übernimmt eine funktionssichere Steuereautomatik. Eine Veränderung der Lautstärke nimmt keinen Einfluss auf die Aufnahme.

- ➔ Legen Sie eine unbespielte Kassette in das Kassettenfach 15 DECK 1 ein. Achten Sie darauf, dass die Lasche für die Aufnahmesperre nicht heraus gebrochen ist.
- ➔ Wählen Sie die Quelle mit den Tasten CD 55, USB/SD 54, DAB/FM 53 oder PHONO 40.
- **Hinweis:**
  - Aufnahme von Radio: Stellen Sie UKW oder DAB ein, wählen Sie den Sender, siehe S. 25.
  - Aufnahme von CD: Gewünschte Disc mit Taste 51 wählen.
  - Aufnahme von Plattenspieler: Platte auflegen, SPEED 33/45 einstellen.

## Aufnahme starten

- ➔ Drücken Sie zuerst die Taste PAUSE II.
- ➔ Drücken Sie die Taste REC ●, die Taste PLAY ► wird automatisch mitgedrückt.
- ➔ Starten Sie die Wiedergabe der gewünschten Quelle (Radio, CD, PHONO).
- ➔ Drücken Sie die Taste PAUSE II, die Aufnahme startet.
- ➔ Unterbrechen Sie die Aufnahme kurz, indem Sie die Taste PAUSE II drücken, setzen Sie die Aufnahme durch erneutes Drücken der Taste PAUSE II wieder fort.
- ➔ Beenden Sie die Aufnahme, indem Sie die Taste STOP ■ drücken.

### Hinweis:

Erreicht die Kassette während der Aufnahme das Bandende, wird die Aufnahme automatisch beendet.

## Aufnahme von Kassette zu Kassette

- Wählen Sie mit der Taste TAPE 41 die Aufnahmequelle TAPE.
- Legen Sie die bespielte Kassette in das Kassettenfach 25 von DECK 2, die Leerkassette in das Kassettenfach 15 von DECK 1 ein.

### Hinweis:

Falls die Kassette nicht vollständig zurückgespult wurde, können Sie dies auch manuell durchführen.

- Drücken Sie zuerst die Taste PAUSE II und die Tasten REC • (PLAY ► wird automatisch mitgedrückt) von DECK 1.
- Beginnen Sie die Wiedergabe von DECK 2 durch Drücken der Taste PLAY ►.
- Starten Sie die Aufnahme von DECK 1 indem Sie die Taste PAUSE II drücken.
- Beenden Sie die Aufnahme mit der Taste STOP ■.

### Hinweis:

Erreicht die Kassette während der Aufnahme das Bandende, wird die Aufnahme automatisch beendet.

## Abspielen einer Schallplatte

### Start

- Vor der Wiedergabe einer Schallplatte muss der Nadelschutz entfernt und die Klemme der Tonarmstütze 32 gelöst werden:
- Legen Sie die Platte auf. Setzen Sie bei Singles ggf. den Zentrierpuck 29 auf.
- Stellen Sie mit dem Wahlhebel SPEED 30 die Wiedergabegeschwindigkeit 33, 45 oder 78 U/min ein.
- Schwenken Sie den Tonarm über die Einlaufrille der Platte. Der Plattenteller beginnt sich in der voreingestellten Drehzahl zu drehen.
- Senken Sie den Tonarm vorsichtig ab und setzen Sie die Nadel in die Rille. Die Wiedergabe beginnt.
- Regeln Sie mit VOLUME 52 die Lautstärke.

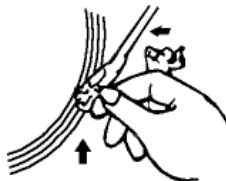

### Stop

Am Ende der Schallplatte wird das Gerät abgeschaltet.

- Führen Sie den Tonarm vorsichtig auf die Tonarmstütze 32 zurück.

#### Hinweis:

Falls bei der Wiedergabe die Abschaltung zu früh erfolgt, stellen Sie den Schalter AUTO STOP 31 auf OFF.

Sie müssen die Wiedergabe dann manuell ausschalten.

- Es wird empfohlen, die Nadelkappe zum Schutz der Nadel nach der Wiedergabe wieder anzubringen.



## Die Timer-Funktion benutzen

Die Timer-Funktion können Sie erst bedienen, wenn Sie die korrekte Uhrzeit eingestellt haben.

### Die Uhrzeit automatisch einstellen

- Schalten Sie zum DAB-Betrieb.
- Stellen Sie eine DAB+ Radiostation ein und warten Sie eine kurze Zeit. Wenn ein UKW-Sender das Zeitsignal (CT) über RDS sendet, kann die Uhrzeit auch per UKW automatisch eingestellt werden.
- Falls Sie kein Signal empfangen, wechseln Sie die Station bzw. überprüfen Sie die Signalstärke (S. 23).

### Die Uhrzeit manuell einstellen

**In Standby** (Gerät ausgeschaltet, mit Netz verbunden):

- Drücken Sie MEM/CLK-ADJ 45, im Display blinken die Stunden.
- Stellen Sie mit **I◀◀ ▶▶ I** 39, 57 die Stunde ein, bestätigen Sie mit MEM/CLK-ADJ 45. Die Minuten blinken.
- Stellen Sie mit **I◀◀ ▶▶ I** 39, 57 die Minute ein, bestätigen Sie mit MEM/CLK-ADJ 45.

#### Hinweis:

Nach ca. 5 Sekunden ohne Tastendruck schließt das Menü **ohne** Änderung.

Bei Netzausfall oder nach Ziehen des Netzsteckers muss die Uhrzeit neu eingestellt werden.

## Den Timer einstellen

### Einschaltzeit und Ausschaltzeit einstellen

Sie können eine tägliche Einschaltzeit und Ausschaltzeit des Gerätes einstellen. Dazu **muss** sich das Gerät **in Standby** befinden (ausgeschaltet, mit Netz verbunden). Wird während der Einstellung länger als 20 Sekunden keine Taste gedrückt, verlässt das Gerät den Modus automatisch. Starten Sie den Vorgang in diesem Fall erneut.

- Drücken Sie zur Aktivierung die Taste TIMER 47 und halten Sie die Taste gedrückt, im Display erscheint 00:00, das Symbol , „ON“ blinkt.





#### ON Time:

- Drücken Sie MEM/CLK-ADJ 45. Die Stunden blinken.
- Stellen Sie mit **I◀◀ ▶▶ I** 39, 57 die Stunde ein, bestätigen Sie mit MEM/CLK-ADJ 45. Die Minuten blinken.
- Stellen Sie mit **I◀◀ ▶▶ I** 39, 57 die Minute ein, bestätigen Sie mit MEM/CLK-ADJ 45.
- TIMER 47 erneut drücken.

### OFF Time

- ➔ Im Display erscheint 00:00 und  „OFF“ blinkt. Stellen Sie die Ausschaltzeit wie oben beschrieben ein.
- ➔ Schließen Sie die Einstellung mit Drücken der Taste TIMER 52 ab.

### Quelle

- Im Display erscheint „CD“ und das Symbol  blinkt.
- ➔ Drücken Sie MEM/CLK-ADJ 45. Stellen Sie mit   I 39, 57 die Quelle ein, mit der Sie geweckt werden möchten (CD, DAB/FM, TAPE, PHONO, USB/SD) und bestätigen Sie mit MEM/CLK-ADJ 45.
- ➔ Schließen Sie die Einstellung mit Drücken der Taste TIMER 52 ab
- Das Timersymbol  erscheint im Display.

### Hinweis:

Das Gerät schaltet sich mit Lautstärkepegel 20 ein. Ist keine CD eingelegt bzw. kein Medium verbunden, schaltet der Timer zur Quelle TUNER ein. Stellen Sie sicher, dass Sie einen gut empfangbaren Sender eingestellt haben.

### Timer ausschalten

- ➔ Drücken Sie die Taste  36, um das Gerät auszuschalten.

### Hinweis:

Die Weckfunktion schaltet das Gerät am nächsten Tag zur eingestellten Weckzeit wieder ein. Im Display ist weiterhin das Timersymbol  sowie die Quelle eingeblendet.

### Timer ein- und ausschalten

- ➔ Taste TIMER 47 der Fernbedienung kurz drücken, um den Timer ein- bzw. auszuschalten.

Bei eingeschaltetem Timer erscheint im Display das Uhersymbol .

### Die SLEEP-Funktion benutzen

Sie können in mehreren Schritten von 10 Minute bis 90 Minuten den Zeitraum einstellen, nach dem sich das Gerät in jeder Betriebsart in Standby schaltet.

- ➔ Drücken Sie die Taste SLEEP/TIMER 48 und halten Sie die Taste gedrückt, das SLEEP-Symbol “zzz” erscheint im Display.
- ➔ Drücken Sie die Taste SLEEP/TIMER 48 und halten Sie diese gedrückt, bis die gewünschte Einschlafzeit im Display erscheint. Lassen Sie dann die Taste los.

Zum Beenden der Funktion: Taste SLEEP/TIMER 48 drücken und gedrückt halten, bis das Symbol verschwindet.

## Das Gerät reinigen

### **Stromschlag!**

Um die Gefahr eines elektrischen Schlags zu vermeiden, dürfen Sie das Gerät nicht mit einem nassen Tuch oder unter fließendem Wasser reinigen.

### **ACHTUNG!**

Sie dürfen keine Scheuerschwämme, Scheuerpulver und Lösungsmittel wie Alkohol oder Benzin verwenden.

- ➔ Reinigen Sie das Gehäuse mit einem weichen, mit Wasser angefeuchteten Tuch.

### **Hinweise zur CD:**

Die CD stets in der Hülle aufbewahren und nur an den Kanten anfassen. Die in Regenbogenfarben schimmernde Oberfläche darf nicht berührt werden und sollte stets sauber sein. Kein Papier oder Klebeband auf die Etikettenseite der Disk kleben. Die CD sollte von praller Sonneneinstrahlung und Wärmequellen wie Heizungen ferngehalten werden.

Ebenfalls darf eine CD nicht in einem direkt in der Sonne geparkten Wagen liegen, da die Innentemperatur im Wagen extrem hoch ansteigen kann. Fingerabdrücke und Staub auf der bespielten Seite mit einem sauberen, trockenen Reinigungstuch reinigen. Es dürfen zum

Reinigen von CDs keine Plattenpflegemittel wie Plattenspray, Reinigungsflüssigkeiten, Antistatikspray oder Lösungsmittel wie Benzin, Verdünnung oder sonstige im Handel erhältliche Chemikalien verwendet werden. Hartnäckige Flecken können eventuell mit einem feuchten Fensterleder beseitigt werden.

### **Discs reinigen**

- ➔ Wischen Sie die Disc mit einem weichen, mit Wasser befeuchteten Tuch ab.
- ➔ Wischen Sie vom Mittelpunkt zum Rand der Disc.



Kreisende Bewegungen beim Reinigen verursachen Kratzer. Diese können zu Fehlern bei der Wiedergabe führen.

## Hinweise zu Schallplatten:

### Reinigung der Nadel und der Platte

Nadel und Platte sollten vor dem Abspielen stets gereinigt werden, um eine vorzeitige Abnutzung zu verhindern.

- Streichen Sie mit einem Reinigungspinsel von hinten nach vorne über die Nadel.
- Zur Reinigung der Platte wischen Sie mit einem Plattentuch leicht schräg über die Platte.

### Hinweis:

Abgenutzte oder beschädigte (abgesplitterte) Abtastnadeln zerstören die Schallplatten. Verwenden Sie bei Ersatzbedarf, wenn möglich, die Originalnadel.

- Halten Sie den Tonarmkopf mit einer Hand fest und ziehen Sie die Abtastnadel mit der anderen Hand schräg nach unten ab ❶.
- Das Einsetzen der Abtastnadel erfolgt in umgekehrter Weise. Setzen Sie die neue Abtastnadel ein und schieben Sie diese nach hinten und dann nach oben ❷.

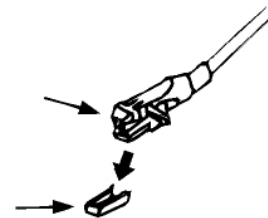

## Hinweise zu Kassetten:

Spulen Sie die Kassette vor der Aufbewahrung zum Bandanfang zurück. Die Kassetten stets in der Hülle aufbewahren. Am besten bewahren Sie Kassetten stehend auf, wobei die volle Spule unten liegen sollte. Die Kassette darf nicht zu hohen Temperaturen (Sonnenlicht, Heizungen usw.) oder Feuchtigkeit ausgesetzt werden. Ebenfalls darf die Kassette keinem Magnetfeld (Lautsprecher, Computer-Monitore usw.) ausgesetzt werden.

## Den Kassettenrekorder reinigen

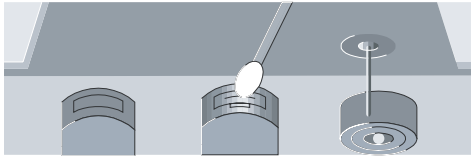

1            2            3

Bei längerem Betrieb bildet der vom Tonband abfallende magnetische Staub eine Schicht auf dem Aufnahme-/Wiedergabekopf 2, dem Löschkopf 1, der Tonwelle und der Banddruckrolle 3. Bei Nachlassen der Aufnahme- oder Wiedergabequalität müssen diese Teile mit Alkohol oder Tonkopfreiniger gesäubert werden.

- Zum Reinigen öffnen Sie das Kassettenfach.
- Benutzen Sie zum Reinigen ein Tuch oder ein Wattestäbchen.
- Wegen der schlechten Zugänglichkeit dieser Teile ist die Verwendung einer Reinigungskassette zu empfehlen.
- Weitergehende Eingriffe, z.B. Ölen, Fetten, Änderungen von Einstellungen usw., dürfen nicht vorgenommen werden.
- C 120-Kassetten sind nicht empfehlenswert. Bei ungleichmäßigem Lauf von Kassetten liegt die Ursache im Allgemeinen an der Kassette.

- Schlagen Sie diese vor dem Einsetzen flach von beiden Seiten sanft auf eine Tischplatte o. Ä., damit vorstehende Bandwindungen zurechtgeschoben werden.

## Wie Sie Fehler beseitigen

Wenn das Gerät nicht wie vorgesehen funktioniert, überprüfen Sie es anhand der folgenden Tabellen. Wenn Sie die Störung auch nach den beschriebenen Überprüfungen nicht beheben können, nehmen Sie bitte Kontakt mit dem Hersteller auf.

### Probleme mit dem Gerät

Symptom	Mögliche Ursache/Abhilfe
Gerät lässt sich nicht einschalten.	Das Gerät wird nicht mit Strom versorgt. Schließen Sie das Netzkabel richtig an die Netzsteckdose an.
Es ist kein Ton zu hören.	Erhöhen Sie die Lautstärke. Ziehen Sie den Kopfhörer-Stecker aus dem Gerät, wenn Sie über Lautsprecher hören möchten. Ggf. ist die falsche Quelle gewählt worden.
Das Display schaltet sich nicht ein.	Gerät in STANDBY. Gerät einschalten. Netzstecker ziehen, wieder einstecken, Gerät einschalten.

Symptom	Mögliche Ursache/Abhilfe
Es ist ein Störrauschen zu hören.	In der Nähe des Geräts sendet ein Mobiltelefon oder ein anderes Gerät störende Radiowellen aus. Entfernen Sie das Mobiltelefon oder das Gerät aus der Umgebung des Geräts.
Es treten andere Bedienungsstörungen, laute Geräusche oder eine gestörte Display-Anzeige auf.	Elektronische Bauteile des Geräts sind gestört. Ziehen Sie den Netzstecker. Lassen Sie das Gerät ca. 10 Sekunden von der Stromquelle getrennt. Schließen Sie das Gerät erneut an oder setzen Sie die Batterien ein.

### Probleme mit dem USB/SD-Anschluss

Symptom	Mögliche Ursache/Abhilfe
Keine Wiedergabe möglich.	Das Gerät befindet sich nicht im USB/SD-Modus. Taste 14 drücken. Medium nicht eingesetzt oder leer. Medium korrekt einsetzen bzw. mit Musikdaten bespielen.

## Probleme mit dem CD-Player

Symptom	Mögliche Ursache/Abhilfe
Die CD wird nicht wiedergegeben oder springt bei der Wiedergabe weiter.	Das Gerät befindet sich nicht im CD-Modus. Falsche CD eingelegt.
	Das CD-Fach ist nicht geschlossen. Schließen Sie das CD-Fach.
	Die CD ist falsch eingelegt. Legen Sie die CD mit der beschrifteten Seite nach oben ein. Die CD muss gut zentriert im CD-Fach liegen.
	Die CD ist verschmutzt oder defekt. Reinigen Sie die CD oder verwenden Sie eine andere CD.
	Im CD-Fach hat sich Feuchtigkeit niedergeschlagen. Entnehmen Sie die CD und lassen Sie das CD-Fach ca. 1 Stunde zum Trocknen offen stehen.
	Die Spielzeit der CD beträgt mehr als 74 Minuten.

Symptom	Mögliche Ursache/Abhilfe
Der Ton setzt aus.	Die Lautstärke ist zu hoch eingestellt. Drehen Sie die Lautstärke herunter.
	Die CD ist beschädigt oder verschmutzt. Reinigen Sie die CD oder ersetzen Sie sie.
	Das Gerät ist Vibrationen ausgesetzt. Stellen Sie das Gerät an einem vibrationsarmen Ort auf.

## Probleme mit der Fernbedienung

Symptom	Mögliche Ursache/Abhilfe
Die Fernbedienung funktioniert nicht.	Batterien falsch eingelegt oder schwach. Überprüfen Sie die Polarität, wechseln Sie die Batterien. IR-Verbindung unterbrochen. Entfernen Sie Objekte, die sich zwischen Fernbedienung und Gerät befinden. Abstand zu groß. Max. Entfernung zum Gerät: 7 Meter

## Probleme mit dem Radio

Symptom	Mögliche Ursache/Abhilfe
Es wird kein Radiosender empfangen.	Das Gerät befindet sich nicht im Radio-Modus. Taste DAB/FM drücken.
Der Ton ist schwach oder von schlechter Qualität.	Andere Geräte, z. B. Fernseher stören den Empfang. Stellen Sie den Radio/CD-Player weiter entfernt von diesen Geräten auf.
	Die Batterien sind erschöpft. Ersetzen Sie die Batterien durch frische, neue Batterien.
	Die Antenne ist optimal ausgerichtet. Verändern Sie die Positin der Antenne.

## Probleme mit dem Kassettenrekorder

Symptom	Mögliche Ursache/Abhilfe
Die Wiedergabe ist unregelmäßig.	Der Tonkopf ist verschmutzt. Reinigen Sie den Tonkopf.
	Die Kassette ist defekt. Wechseln Sie die Musikkassette.
Es ist keine Aufnahme möglich.	Der Aufnahmeschutz der Kassette ist entfernt worden. Wechseln Sie die Kassette oder decken Sie den Aufnahmeschutz mit Klebeband ab.
Die Aufnahme ist verzerrt.	Der Aufnahmekopf ist verschmutzt. Reinigen Sie den Aufnahmekopf.
	Die Kassette ist defekt oder falsch. Wechseln Sie die Kassette, verwenden Sie keine METAL oder CHROM-Kassetten.
Höhere Frequenzen sind zu schwach.	Der Aufnahmekopf ist verschmutzt. Reinigen Sie den Aufnahmekopf.



## Probleme mit dem Plattenspieler

Symptom	Mögliche Ursache/Abhilfe
Der Tonarm überspringt Spuren, gleitet über die Platte oder bewegt sich nicht	Der Plattenspieler steht nicht waagrecht. Das Gerät auf eine waagerechte Unterlage stellen. Die Platte ist verschmutzt oder verkratzt. Die Platte mit einem Plattenreiniger reinigen oder eine andere Platte abspielen.
Kein Ton	Nadelschutz nicht abgenommen. Lautstärke prüfen.
Schlechte Tonqualität, starke Störgeräusche, Tonaussetzer usw.	Die Nadel ist verschmutzt oder abgenutzt. Die Nadel mit einem Pinsel säubern bzw. auswechseln. Die Platte ist verschmutzt oder verstaubt. Die Platte mit einem Plattenreiniger reinigen.
Die Drehzahl stimmt nicht.	Die Drehzahl entsprechend der Angabe auf der Platte einstellen. (33, 45, 78 U/min.)

## Technische Daten

Abmessungen Gerät (Breite x Höhe x Tiefe): Lautsprecher:	305 mm x 410 mm x 373 mm 200 mm x 358 mm x 198 mm
Gewicht Gerät: Lautsprecher	6,8 kg 2 x 1,7 kg
Spannung:	230 V Wechselstrom, 50 Hz, 35 Watt
Ausgangsleistung:	2 x 5 W Sinus 10% THD, 4 Ohm
Umgebungsbedingungen:	+5 °C bis +35 °C 5 % bis 90 % relative Luftfeuchte (nicht kondensierend)
Empfangsfrequenzen:	UKW 87,5–108 MHz DAB 174–240 MHz
Antenne:	DAB/UKW-Wurfantenne
CD 3fach-Wechsler Laser: Wandler:	655 nm Wellenlänge, Klasse1 1 bit D/A, 4fach-Oversampling
Leistungsaufnahme:	Max. 35 W im Betrieb, < 1 W in Standby
Impedanz Lautsprecher:	4 Ohm

Kassettenrekorder:	Stereo-Aufnahmesystem
Bandgeschwindigkeit:	4,75 cm/sek.
Kassettenformat:	Kompakt-Kassetten C 30 - C 90, Normal Typ I Ferro/Superferro (Fe2O3)

Technische Änderungen und Irrtümer vorbehalten.

Die Abmessungen sind ungefähre Werte.

## Richtlinien und Normen

Hiermit erklärt Dual GmbH, dass der Funkanlagentyp Dual MP 301 DAB der Richtlinie 2014/53/EU entspricht. Der vollständige Text der EU-Konformitätserklärung ist unter der folgenden Internetadresse verfügbar:

<http://dgc-electronics.de/files/DOC/>

## Den Hersteller erreichen

Dual GmbH  
Graf-Zeppelin-Str. 7  
D-86899 Landsberg  
www.dual.de

## Entsorgungshinweise

### Entsorgung der Verpackung

Ihr neues Gerät wurde auf dem Weg zu Ihnen durch die Verpackung geschützt. Alle eingesetzten Materialien sind umweltverträglich und wieder verwertbar. Bitte helfen Sie mit und entsorgen Sie die Verpackung umweltgerecht. Über aktuelle Entsorgungswege informieren Sie sich bei Ihrem Händler oder über Ihre kommunale Entsorgungseinrichtung. Vor der Entsorgung des Gerätes sollten die Batterien entfernt werden.



### Erstickungsgefahr!

Verpackung und deren Teile nicht Kindern überlassen.

Erstickungsgefahr durch Folien und anderen Verpackungsmaterialien.

## Das Gerät entsorgen

Altgeräte sind kein wertloser Abfall. Durch umweltgerechte Entsorgung können wertvolle Rohstoffe wieder gewonnen werden. Erkundigen Sie sich in Ihrer Stadt- oder Gemeindeverwaltung nach Möglichkeiten einer umwelt- und sachgerechten Entsorgung des Gerätes.



Dieses Gerät ist entsprechend der Richtlinie 2012/19/EU über Elektro- und Elektronik-Altgeräte (WEEE) gekennzeichnet.

Dieses Produkt darf am Ende seiner Lebensdauer nicht über den normalen Haushaltsabfall entsorgt werden, sondern muss an einem Sammelpunkt für das Recycling von elektrischen und elektronischen Geräten abgegeben werden. Das Symbol auf dem Produkt, der Gebrauchsanleitung oder der Verpackung weist darauf hin. Die Werkstoffe sind gemäß ihrer Kennzeichnung wiederverwertbar. Mit der Wiederverwendung, der stofflichen Verwertung oder anderen Formen der Verwertung von Altgeräten leisten Sie einen wichtigen Beitrag zum Schutze unserer Umwelt.



### Lebensgefahr!

Bei ausgedienten Geräten Netzstecker ziehen.  
Netzkabel durchtrennen und mit dem Stecker entfernen.

Änderungen und Druckfehler vorbehalten. Stand 10/19  
Vervielfältigung nur mit Genehmigung von DUAL