

DAB-P 170 V1-DE\_0419

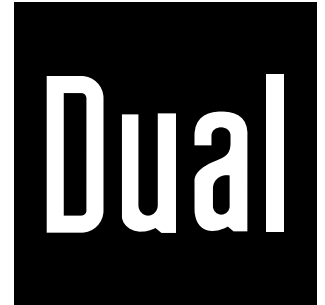

**DAB-P 170**

**DAB+ CD-Boombox  
mit Bluetooth**

**Bedienungsanleitung**



---

## Das Vorwort

Diese Bedienungsanleitung hilft Ihnen beim

- bestimmungsgemäßen und
- sicheren

Gebrauch Ihrer DAB+ CD Boombox, im folgenden Anlage oder Gerät genannt.

## Die Zielgruppe dieser Bedienungsanleitung

Die Bedienungsanleitung richtet sich an jede Person, die das Gerät

- aufstellt,
- bedient,
- reinigt
- oder entsorgt.



### **Vorsicht!**

Entfernen Sie die Transportsicherung aus dem Disk-Fach, bevor Sie das Gerät in Betrieb nehmen.

### **Ersatzteile & Zubehör:**

Die Verfügbarkeit von passendem Zubehör und Ersatzteilen für Ihr Gerät können Sie rund um die Uhr unter <http://www.dual-shop.de/ersatzteile-zubehoer/> erfragen. Bitte beachten Sie, dass wir nur an eine Anschrift innerhalb von Deutschland versenden können.

## Die Gestaltungsmerkmale dieser Bedienungsanleitung

Verschiedene Elemente der Bedienungsanleitung sind mit festgelegten Gestaltungsmerkmalen versehen. So können Sie leicht feststellen, ob es sich um

normalen Text,

-  wichtige Hinweise,
- Aufzählungen oder

→ Handlungsschritte



Hinweis auf Hörschäden durch laute Musik,



Sicherheitshinweise oder Warnhinweise handelt.

→ Versuchen Sie niemals ein defektes Gerät selbst zu reparieren. Wenden Sie sich immer an unsere Hotline: +49 8191 915 777 0

## Inhaltsverzeichnis

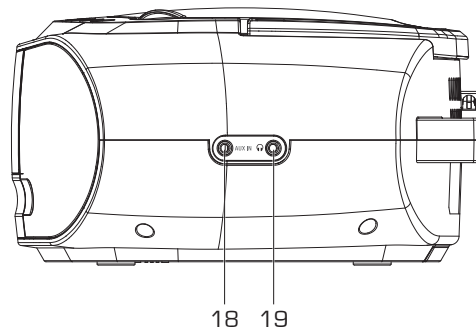
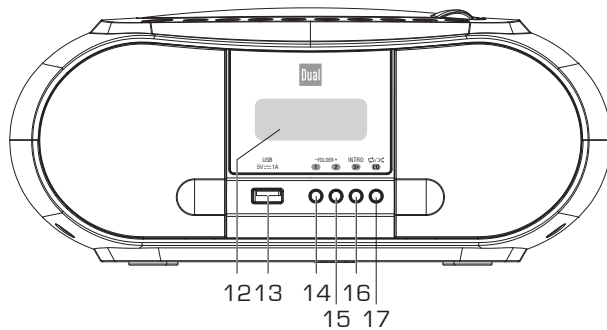
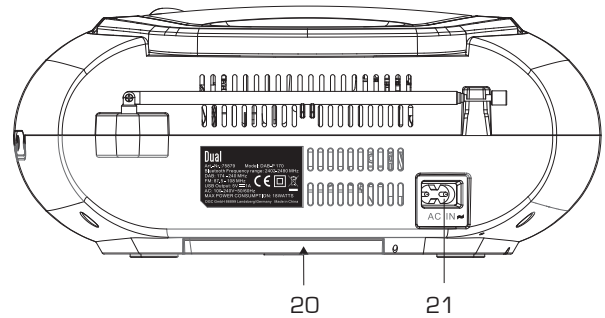
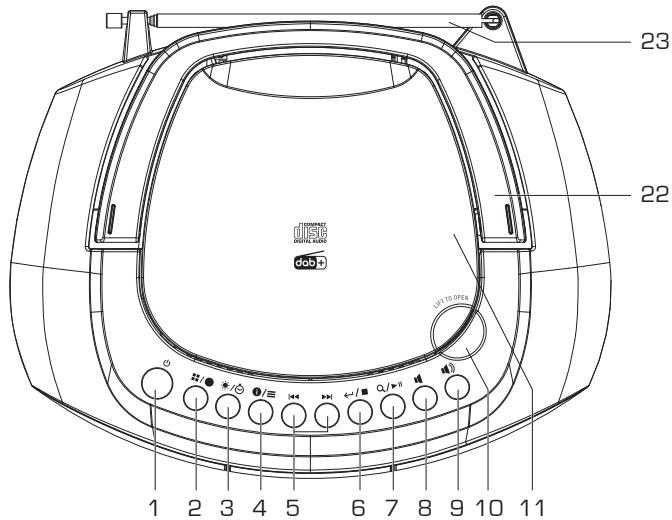

<b>Geräteübersicht</b> .....	<b>5</b>	<b>Was ist DAB+</b> .....	<b>19</b>
<b>Hinweise zur Handhabung</b> .....	<b>7</b>	<b>Das DAB-Radio bedienen</b> .....	<b>20</b>
Sicherheitshinweise .....	7	Einen Suchlauf bei DAB durchführen .....	20
Umgang mit Batterien .....	9	DAB-Sender speichern .....	20
Aufstellen des Gerätes .....	10	Manuelle Sendersuche .....	21
<b>Die Beschreibung des Gerätes</b> .....	<b>13</b>	Informationen einblenden .....	21
Der Lieferumfang .....	13	Lautstärkeanpassung DRC .....	22
Die besonderen Eigenschaften des Gerätes .....	13	<b>Das UKW-Radio bedienen</b> .....	<b>23</b>
<b>Das Gerät zum Betrieb vorbereiten</b> .....	<b>14</b>	UKW/FM-Sender einstellen .....	23
Den Antennenempfang verbessern .....	14	UKW-Sender speichern .....	24
Batterien einlegen .....	14	Displayanzeigen aufrufen .....	24
Einen Kopfhörer benutzen .....	15	<b>Weitere Funktionen</b> .....	<b>26</b>
Das Netzkabel anschließen .....	16	Das Gerät auf Werkseinstellung zurücksetzen .....	26
<b>Allgemeine Geräte-Funktionen</b> .....	<b>17</b>	Die Software-Version darstellen .....	26
Das Gerät einschalten .....	17	Die Sleep-Funktion benutzen .....	26
Die Quelle einstellen .....	17	<b>Den CD-Player bedienen</b> .....	<b>27</b>
Die Lautstärke einstellen .....	17	Allgemeine Hinweise zu CDs .....	27
Das Gerät ausschalten .....	17	Welche Discs Sie verwenden können .....	28
Die Sprache einstellen .....	17	Discs einlegen .....	28
Die Uhrzeit manuell einstellen .....	18	Discs entnehmen .....	29
Den Klang einstellen .....	18	Eine Disc wiedergeben .....	29
Eine externe Tonquelle wiedergeben .....	18	Titel einstellen .....	29
Displayhelligkeit einstellen .....	18	Die Wiederholungsfunktion nutzen .....	30
		Die Programmierungsfunktion nutzen .....	30
		Metadaten anzeigen .....	31

<b>Die USB-Funktion bedienen.....</b>	<b>32</b>	<b>Den Wecker einstellen .....</b>	<b>35</b>
Speichermedium einsetzen.....	32	<b>Das Gerät reinigen .....</b>	<b>36</b>
Funktionen .....	32	Hinweise zur CD .....	36
<b>Die Bluetooth-Wiedergabe verwenden .....</b>	<b>33</b>	<b>Wie Sie Fehler beseitigen.....</b>	<b>37</b>
Was ist Bluetooth? .....	33	<b>Technische Daten .....</b>	<b>41</b>
Bluetooth-Gerät verbinden.....	34	<b>Entsorgungshinweise.....</b>	<b>42</b>
Titel einstellen .....	34		



## Geräteübersicht

1		Ein-/Ausschalten des Geräts
2		Quelle wählen: DAB / FM (UKW), USB / CD, Bluetooth Uhrzeit manuell einstellen
3		Displayhelligkeit einstellen Timer-Funktion
4		MP3: Informationen ID3-Tags DAB/UKW: Infos anzeigen, durch Infos schalten Gedrückt halten: DAB/UKW Menü aufrufen, kurz drücken schließt geöffnetes Menü CD/USB: Titelprogrammierung
5		DAB: durch Stationen schalten UKW: Frequenz einstellen CD, USB: Titelwahl, Suchlauf In Menüs navigieren
6		In Menüs: Eingaben bestätigen CD/USB: Wiedergabe stoppen, Gedrückt halten: Sleep-Funktion
7		DAB/UKW: Suchlauf starten CD, USB, Bluetooth: Play/Pause Bluetooth: Kopplung aktivieren
8, 9		Lautstärke leiser, lauter
10	OPEN	CD-Fach öffnen

11		CD-Fach
12		Display
13	USB 5V --- 1A	USB-Anschluss zur MP3- Wiedergabe, angeschlossene Geräte werden geladen
14	1 / -FOLDER	Radio: Sender speichern MP3: voriges Album
15	2 / FOLDER+	Radio: Sender speichern MP3: nächstes Album
16	3 / INTRO	Radio: Sender speichern auf Speicherplatz 1 - 30 MP3: Anspielfunktion
17		Wiederholfunktion, Zufallswiedergabe, Equalizer- Funktion
18	AUX IN	Anschluss externe Quelle, 3,5 mm Klinke
19		Kopfhöreranschluss, 3,5 mm Klinke
20		Batteriefach (Unterseite)
21	AC IN	Netzanschluss
22		Tragegriff
23		DAB/UKW-Teleskopantenne
-		Typenschild (Rückseite)

## Hinweise zur Handhabung

Lesen Sie bitte alle Sicherheitshinweise sorgfältig durch und bewahren Sie diese für spätere Fragen auf. Befolgen Sie immer alle Warnungen und Hinweise in dieser Bedienungsanleitung und auf der Rückseite des Gerätes.



### Sicherheitshinweise

#### Vorsicht!

- Das Gerät darf nur an eine haushaltsübliche Netzspannung angeschlossen werden. Versuchen Sie niemals, das Gerät mit einer anderen Spannung zu betreiben.
- Schließen Sie das Gerät nur an eine vorschriftsmäßig installierte und geerdete Netzsteckdose an. Die Netzspannung muss mit den Angaben auf dem Typenschild des Gerätes übereinstimmen
- Verbinden Sie das Gerät nicht mit dem Netzanschluss, falls die Spannung nicht mit diesem Wert übereinstimmt.
- Der Netzstecker darf erst angeschlossen werden, nachdem die Installation vorschriftsmäßig beendet ist.
- Wenn der Netzstecker bzw. das Netzkabel des Gerätes defekt ist bzw. wenn das Gerät sonstige Schäden aufweist, darf es nicht in Betrieb genommen werden.
- Beim Abziehen des Netzkabels von der Steckdose am Stecker ziehen - nicht am Kabel.
- Um Feuergefahr und die Gefahr eines elektrischen Schlages zu vermeiden, setzen Sie das Gerät weder Regen noch sonstiger Feuchtigkeit aus.
- Nehmen Sie das Gerät nicht in der Nähe von Badewannen, Swimmingpools oder spritzendem Wasser in Betrieb.
- Stellen Sie keine Behälter mit Flüssigkeit, z.B. Blumenvasen, auf das Gerät. Diese könnten umfallen, und die auslaufende Flüssigkeit kann zu erheblicher Beschädigung bzw. zum Risiko eines elektrischen Schlages führen.
- Sollten Fremdkörper oder Flüssigkeit in das Gerät gelangen, ziehen Sie sofort den Netzstecker aus der Steckdose. Lassen Sie das Gerät von qualifiziertem Fachpersonal überprüfen, bevor Sie es wieder in Betrieb nehmen. Andernfalls besteht die Gefahr eines elektrischen Schlags.
- Öffnen Sie nicht das Gehäuse. Andernfalls besteht die Gefahr eines elektrischen Schlags.
- Versuchen Sie niemals ein defektes Gerät selbst zu reparieren. Wenden Sie sich immer an eine unserer Kundendienststellen.

- Fremdkörper, z.B. Nadeln, Münzen, etc., dürfen nicht in das Innere des Gerätes fallen.
  - Es dürfen keine offenen Brandquellen, wie z.B. brennende Kerzen auf das Gerät gestellt werden.
  - Überlassen Sie Wartungsarbeiten stets qualifiziertem Fachpersonal. Andernfalls gefährden Sie sich und andere.
  - Die Anschlusskontakte auf der Geräterückseite nicht mit metallischen Gegenständen oder den Fingern berühren. Die Folge können Kurzschlüsse sein.
  - Das Gerät bleibt auch in ausgeschaltetem Zustand Standby mit dem Stromnetz verbunden. Ziehen Sie den Netzstecker aus der Steckdose, falls Sie das Gerät über einen längeren Zeitraum nicht benutzen. Ziehen Sie nur am Netzstecker.
  - Dieses Gerät ist **nicht** dafür bestimmt, durch Personen (einschließlich Kinder) mit eingeschränkten physischen, sensorischen oder geistigen Fähigkeiten oder mangels Erfahrung und/oder mangels Wissen benutzt zu werden, es sei denn, sie werden durch eine für ihre Sicherheit zuständige Person beaufsichtigt oder erhielten von ihr Anweisungen, wie das Gerät zu benutzen ist.
  - Kinder müssen beaufsichtigt werden, um sicherzustellen, dass sie nicht mit dem Gerät spielen.
  - Es ist verboten Umbauten am Gerät vorzunehmen.
  - Beschädigte Geräte bzw. beschädigte Zubehörteile dürfen nicht mehr verwendet werden.
  - Keine Abdeckungen entfernen.
-  Zu hohe Lautstärke, besonders bei Kopfhörern, kann zu Hörschäden führen.
- Nehmen Sie keine Veränderungen am System oder am Zubehör vor. Nicht autorisierte Veränderungen können die Sicherheit, die Erfüllung von Richtlinien und die Systemleistung beeinträchtigen.
  - Vermeiden Sie Gefahren durch Brände oder elektrische Schläge, indem Sie Steckdosen, Verlängerungskabel und integrierte Gerätesteckdosen nicht überlasten.
  - Verwenden Sie eine korrekte Stromquelle – Schließen Sie das Produkt an eine ordnungsgemäße Stromquelle an, wie in der Bedienungsanleitung beschrieben bzw. wie am Produkt ausgewiesen.
  - Das Etikett mit der Produktbezeichnung befindet sich auf der Rückseite des Geräts.
  - Dieses Produkt ist nicht zum Einsatz im Freien geeignet. Verwenden Sie es nur innerhalb von Gebäuden und nicht in Campingfahrzeugen, auf Booten oder in ähnlichen Umgebungen.
  - Das Gerät darf nur auf einer festen horizontalen, vibrationsfreien Fläche aufgestellt werden.



- Der CD-Player verwendet einen unsichtbaren Laserstrahl. Dieser kann Ihre Augen bei falscher Handhabung verletzen. Schauen Sie niemals in das geöffnete CD-Fach.
- Dieses Gerät wurde als Laser-Gerät der Klasse 1 (CLASS 1 LASER) eingestuft. Der entsprechende Aufkleber (CLASS 1 LASER PRODUCT) befindet sich im CD-Fach des Gerätes.



### **Erstickungsgefahr!**

Verpackung und deren Teile nicht Kindern überlassen.

Erstickungsgefahr durch Folien und anderen Verpackungsmaterialien.

## **Umgang mit Batterien**

- Achten Sie darauf, dass Batterien nicht in die Hände von Kindern gelangen. Kinder könnten Batterien in den Mund nehmen und verschlucken. Dies kann zu ernsthaften Gesundheitsschäden führen. Bewahren Sie deshalb Batterien und Fernbedienung für Kleinkinder unerreichbar auf. In diesem Fall sofort einen Arzt aufsuchen!
- Normale Batterien dürfen nicht geladen, mit anderen Mitteln reaktiviert, nicht auseinandergenommen, erhitzt oder ins offene Feuer geworfen werden (**Explosionsgefahr!**).
- Wechseln Sie schwächer werdende Batterien rechtzeitig aus. Batteriekontakte und Gerätekontakte vor dem Einlegen reinigen.
- Wechseln Sie immer alle Batterien gleichzeitig aus und verwenden Sie Batterien des gleichen Typs.
- Bei falsch eingelegter Batterie besteht **Explosionsgefahr!**
- Versuchen Sie nicht, die Batterie wiederaufzuladen, auseinander zu nehmen, auf eine Temperatur von über 100°C zu erhitzen oder zu verbrennen.
- Entsorgen Sie verbrauchte Batterien sofort. Ersetzen Sie Batterien nur durch Batterien des richtigen Typs und der richtigen Modellnummer.

### Vorsicht!

- Batterien keinen extremen Bedingungen aussetzen. Nicht auf Heizkörpern ablegen, nicht direkter Sonnenstrahlung aussetzen!
- Ausgelaufene oder beschädigte Batterien können bei Berührung mit der Haut Verätzungen verursachen. Benutzen Sie in diesem Fall geeignete Schutzhandschuhe. Reinigen Sie das Batteriefach mit einem trockenen Tuch.

### Wichtiger Hinweis zur Entsorgung:

Batterien können Giftstoffe enthalten, die die Gesundheit und die Umwelt schädigen.

- Batterien unterliegen der Europäischen Richtlinie 2006/66/EG. Diese dürfen nicht mit dem normalen Hausmüll entsorgt werden.
- Bitte informieren Sie sich über die örtlichen Bestimmungen zu gesonderten Entsorgung von Batterien, da durch die korrekte Entsorgung Umwelt und Menschen vor möglichen negativen Folgen geschützt werden.

Dieses Zeichen finden Sie auf schadstoffhaltigen Batterien:



### Bestimmungsgemäßer Gebrauch

Das Gerät ist für den Empfang von UKW/DAB-Radiosendungen, als CD/USB-Spieler und für die Wiedergabe von Musikdateien von externen Geräten sowie Streaming per Bluetooth entwickelt. Das Gerät ist für den privaten Gebrauch konzipiert und nicht für gewerbliche Zwecke geeignet.

Jede andere Verwendung gilt als nicht bestimmungsgemäß und kann zu Sach- oder sogar zu Personenschäden führen. Der Hersteller übernimmt keine Haftung für Schäden, die durch nicht bestimmungsgemäßen Gebrauch entstanden sind.

### Aufstellen des Gerätes

- Stellen Sie das Gerät auf einen festen, sicheren und horizontalen Untergrund. Sorgen Sie für gute Belüftung.
- Stellen Sie das Gerät nicht auf weiche Oberflächen wie Teppiche, Decken oder in der Nähe von Gardinen und Wandbehängen auf. Die Lüftungsöffnungen könnten verdeckt werden. Die notwendige Luftzirkulation kann dadurch unterbrochen werden. Dies könnte möglicherweise zu einem Gerätebrand führen.
- Die Lüftungsschlitze der Rückwand müssen stets frei bleiben. Sie dürfen nicht durch Gardinen, Decken oder Zeitungen verdeckt werden

- Stellen Sie das Gerät nicht in der Nähe von Wärmequellen wie Heizkörpern auf. Vermeiden Sie direkte Sonneneinstrahlungen und Orte mit außergewöhnlich viel Staub.
- Der Standort darf nicht in Räumen mit hoher Luftfeuchtigkeit, z.B. Küche oder Sauna, gewählt werden, da Niederschläge von Kondenswasser zur Beschädigung des Gerätes führen können. Das Gerät ist für die Verwendung in trockener Umgebung und in gemäßigttem Klima vorgesehen und darf nicht Tropf- oder Spritzwasser ausgesetzt werden.
- Beachten Sie, dass die Gerätefüße u.U. farbige Abdrücke auf bestimmten Möbeloberflächen hinterlassen könnten. Verwenden Sie einen Schutz zwischen Ihren Möbeln und dem Gerät.
- Halten Sie das Gerät und die Discs von Geräten fern, die starke Magnetfelder erzeugen.
- Stellen Sie keine schweren Gegenstände auf das Gerät.
- Wenn Sie das Gerät von einer kalten in eine warme Umgebung bringen, kann sich im Inneren des Geräts Feuchtigkeit niederschlagen. Warten Sie in diesem Fall etwa eine Stunde, bevor Sie es Betrieb nehmen.
- Verlegen Sie das Netzkabel so, dass niemand darüber stolpern kann.
- Stellen Sie sicher, dass das Netzkabel oder der Stecker immer leicht zugänglich sind, so dass Sie das Gerät schnell von der Stromversorgung trennen können!
- Die Steckdose sollte möglichst nah am Gerät sein.
- Zur Netzverbindung Stecker vollständig in die Steckdose stecken.
- Verwenden Sie einen geeigneten, leicht zugänglichen Netzanschluss und vermeiden Sie die Verwendung von Mehrfachsteckdosen!
- Stecker nicht mit nassen Händen anfassen, Gefahr eines elektrischen Schlages!
- Bei Störungen oder Rauch- und Geruchsbildung aus dem Gehäuse sofort Stecker aus der Steckdose ziehen!
- Ziehen Sie vor Ausbruch eines Gewitters den Stecker aus der Steckdose.
- Wenn das Gerät längere Zeit nicht benutzt wird, z.B. vor Antritt einer längeren Reise, ziehen Sie den Stecker aus der Steckdose.
- Wenn das Gerät längere Zeit nicht betrieben wird, entnehmen Sie alle Batterien, da diese auslaufen und das Gerät beschädigen können.

Das Gerät verwendet einen unsichtbaren Laserstrahl. Dieser kann Ihre Augen bei falscher Handhabung verletzen. Schauen Sie niemals in das geöffnete CD-Fach. Öffnen Sie nie das Gerät bzw. Gehäuse.



### **USB-Medien:**

- Verwenden Sie kein USB-Kabel zum Anschluss von USB-Medien an die USB-Schnittstelle. Der USB-Anschluss ist nur zum direkten Anschluss von USB-Medien ausgelegt.
- Nicht zu direktem Anschluss an PCs geeignet!

Namen der erwähnten Firmen, Institutionen oder Marken sind Warenzeichen oder eingetragene Warenzeichen der jeweiligen Inhaber. Bluetooth ist ein eingetragenes Warenzeichen, Inhaber ist Bluetooth SIG, Inc.

## Die Beschreibung des Gerätes

### Der Lieferumfang

Bitte stellen Sie sicher, dass alle nachfolgend aufgeführten Zubehörteile vorhanden sind:

- Gerät,
- Netzkabel,
- diese Bedienungsanleitung.

### Die besonderen Eigenschaften des Gerätes

Das Gerät besteht aus einem DAB+/UKW-Radio mit MP3-CD-Spieler, Bluetooth-Streaming, USB- und AUX-Anschluss. Mit diesem Gerät können Sie:

- CDs und CD-Rs abspielen. Selbstgebrannte CDs müssen „finalisiert“ sein. Beachten Sie dazu die Hinweise im Handbuch Ihres CD-Rekorders.
- Der CD-Player kann einzelne Titel oder eine ganze CD automatisch wiederholen.
- Der CD-Player kann bis zu 32 Titel einer Musik-CD bzw. 64 Titel einer MP3-CD in einer programmierbaren Reihenfolge abspielen.
- Mit dem digitalen DAB-Radio steht ein neues digitales Format zur Verfügung, durch welches man kristallklaren Sound ohne Rauschen hören kann.

- Das Radio empfängt auf den Frequenzen UKW 87,5–108 MHz (analog) und DAB 174–240 MHz (digital).
- Sie können je 30 Sender auf Programmplätze im Modus DAB bzw. UKW speichern.
- Sie können mit dem Gerät MP3-Files von USB-Speichermedien wiedergeben. Der USB-Anschluss unterstützt zudem das Laden angeschlossener Geräte mit 5V / 1A.
- Das Gerät dient auch als Lautsprecher für Bluetooth-fähige Geräte zur kabellosen Musikübertragung via Smartphone und Tablet mit einer Reichweite von bis zu 10 Metern.
- Das Gerät verfügt über einen AUX-Audio-Eingang. Sie können damit externe Quellen mit dem Gerät wiedergeben.
- Das Gerät besitzt einen Kopfhöreranschluss.
- Das Gerät kann netzunabhängig betrieben werden. (Batterien **nicht** im Lieferumfang enthalten).
- Das Display besitzt eine dimmbare Beleuchtung.
- Das Gerät ist zusätzlich mit einer Weck-Funktion ausgestattet.
- Automatische Zeit-Einstellung über das DAB-Signal.

## Das Gerät zum Betrieb vorbereiten

### Den Antennenempfang verbessern

Die Anzahl und Qualität der zu empfangenden Sender hängt von den Empfangsverhältnissen am Aufstellort ab. Mit der DAB+/UKW-Teleskopantenne 23 kann ein brauchbarer Empfang erzielt werden.

#### Hinweis zur Empfangverbesserung:

Für den Empfang von Digitalradiostationen (DAB-Betrieb) sollte die DAB+/UKW-Teleskopantenne 23 unbedingt in der vollen Länge positioniert werden.

Wichtig ist oft die exakte Ausrichtung der DAB-Antenne, insbesondere in den Randgebieten des DAB-Empfangs. Im Internet kann man z.B. unter „[www.dabplus.de](http://www.dabplus.de)“ die Lage des nächstgelegenen Sendemastes schnell ausfindig machen.

- ➔ Starten Sie den ersten Suchlauf an einem Fenster in Richtung des Sendemastes.
- ➔ Ziehen Sie die Antenne zunächst voll aus, drehen Sie die Antenne auch in verschiedene Richtungen. Ggf. die Antenne wieder etwas einschieben.
- Bei schlechtem Wetter kann der DAB-Empfang nur eingeschränkt möglich sein.

#### Hinweis für DAB+:

Mittels der Signalstärkeanzeige können Sie die optimale Antennenausrichtung und ggf. den besten Aufstellplatz finden. Siehe S. 21.

Die Balkenaussteuerung zeigt die aktuelle Signalstärke.

- ➔ Verändern Sie bei schlechtem Empfang die Antennenausrichtung bzw. den Radiostandort. Die Aussteuerung der Balken sollte zunehmen.

### Batterien einlegen

- ➔ Trennen Sie die Verbindung zum Stromnetz **bevor** Sie Batterien einlegen.
- ➔ Drehen Sie das Gerät so, dass Sie das Batteriefach 20 an der Unterseite öffnen können.
- ➔ Zum netzunabhängigen Betrieb benötigen Sie 6 Stück alkalische Batterien, Typ BABY, 1,5 V, LR14/C (nicht im Lieferumfang enthalten). Achten Sie beim Einlegen auf die richtige Polung. Siehe Bild und Markierung im Batteriefach.
- ➔ Schließen Sie den Batteriefachdeckel wieder sorgfältig, so dass die Haltetaschen des Deckels im Gehäuse einrasten.

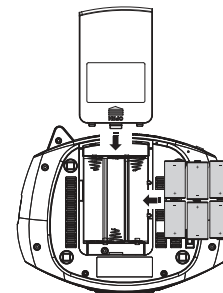

### **Hinweis:**

Es sollte darauf geachtet werden, nur Batterien oder Akkus gleichen Typs zu verwenden. Verwenden Sie niemals gleichzeitig alte und neue Batterien. Verwenden Sie auslaufgeschützte Batterien!

### **Wichtiger Hinweis zur Entsorgung**

Batterien können Giftstoffe enthalten, die die Umwelt schädigen.

Entsorgen Sie die Batterien deshalb unbedingt entsprechend den für Sie geltenden gesetzlichen Bestimmungen. Werfen Sie die Batterien niemals in den normalen Hausmüll.

## **Einen Kopfhörer benutzen**



### **Hörschäden!**

Hören Sie Radio nicht mit großer Lautstärke über Kopfhörer. Dies kann zu bleibenden Hörschäden führen. Regeln Sie vor der Verwendung von Kopfhörern die Gerätelautstärke auf minimale Lautstärke.

Wenn Sie einen Kopfhörer (nicht im Lieferumfang) anschließen, sind die Lautsprecher stumm geschaltet.

- ➔ Verwenden Sie nur Kopfhörer mit 3,5 mm Klinkenstecker.
- ➔ Stecken Sie den Stecker des Kopfhörers in die Kopfhörer-Buchse 19 des Geräts. Die Klangwiedergabe erfolgt jetzt ausschließlich über den Kopfhörer.
- ➔ Wenn Sie wieder über die Lautsprecher hören möchten, ziehen Sie den Stecker des Kopfhörers aus der Kopfhörer-Buchse des Geräts.

## Das Netzkabel anschließen

- ➔ Sie können das Gerät an das normale Stromnetz anschließen.
- ➔ Stecken Sie das Netzkabel in den Anschluss AC IN ~ 21 und dann den Netzstecker in die Netzsteckdose.

### Vorsicht!

- ➔ Vergleichen Sie vor dem Anschließen des Gerätes die Anschlussdaten (Spannung und Frequenz) auf dem Typenschild mit denen Ihres Elektronetzes. Diese Daten müssen übereinstimmen, damit keine Schäden am Gerät auftreten.
- ➔ Beachten Sie die Angaben auf dem **Typenschild**.

**i** Wenn das Gerät an die Netzspannung angeschlossen ist, sind aufgrund der Standby-Funktion Teile des Gerätes in Betrieb. Um das Gerät ganz auszuschalten, muss der Netzstecker gezogen werden.

### Hinweis:

Netzbetrieb: Entnehmen Sie ggf. die Batterien, um diese zu schonen und das Gerät gegen auslaufende Batteriesäure zu schützen!

## Eco-Standby

Das Gerät schaltet sich nach einiger Zeit ohne Wiedergabe bzw. ohne Signal, automatisch in Standby.

- ➔ Drücken Sie  1, um das Gerät wieder einzuschalten.



## Allgemeine Geräte-Funktionen

### Das Gerät einschalten

- Drücken Sie die Taste  1 bzw. halten Sie die Taste im Batteriebetrieb gedrückt. Das Display leuchtet. Es erscheint „00:00 Suche Uhrzeit“. Das Gerät sucht nach einer Zeitsynchronisierung (DAB+). Danach schaltet das Gerät in Standby.

#### Hinweis:

Bei erstmaligem Einschalten der DAB-Funktion startet automatisch ein Sendersuchlauf. Beachten Sie vorher die Hinweise zum Empfang auf Seite 14.

Falls der Hinweis „kein DAB Sender“ erscheint wurde kein DAB-Signal empfangen. Eventuell ist die Signalstärke zu gering, siehe S. 21, verändern Sie die Position und starten Sie den Suchlauf erneut.



### Die Quelle einstellen

- Mit  2 zu DAB / FM / CD / USB / Bluetooth / AUDIO IN schalten.





### Die Lautstärke einstellen

- Drücken Sie  8, 9, um die gewünschte Lautstärke einzustellen.







### Das Gerät ausschalten

- Um das Gerät in Standby zu schalten, Taste  1 drücken. Das Display erlischt.





### Die Sprache einstellen

- Drücken Sie im Modus DAB bzw. FM die Taste  4 und halten Sie die Taste gedrückt. Das Menü öffnet sich.
- Wählen Sie mit  5 „**Sprache**“ und bestätigen Sie durch Drücken von  6.
- Wählen Sie mit  5 die Sprache und bestätigen Sie durch Drücken von  6.



## Die Uhrzeit manuell einstellen

- Gerät muss sich in Standby befinden.
- Drücken Sie die Taste  2 und halten Sie die Taste gedrückt. Das Menü öffnet sich.
- Wählen Sie mit   5 "12H" bzw. "24H" und bestätigen Sie durch Drücken von Taste  2. Die Stunden blinken.
- Stellen Sie mit   5 die aktuelle Stunde und dann die Minuten ein und bestätigen Sie jeweils durch Drücken von Taste  2. Die Uhrzeit ist eingestellt.

## Den Klang einstellen

- Drücken Sie die Taste  EQ 17 und halten Sie diese gedrückt, bis die aktuelle Einstellung im Display erscheint.
- Wählen Sie mit   5 „CLASSIC - ROCK - POP - JAZZ – FLAT“ und bestätigen Sie mit  6.

## Eine externe Tonquelle wiedergeben

- Schalten Sie mit  2 zu AUDIO IN. Dazu ggf. Taste  2 wiederholt kurz drücken.
- Starten Sie die Wiedergabe am externen Gerät und regeln Sie an beiden Geräten die Lautstärke.
-  Im Modus AUDIO IN schaltet das Gerät nach 4 Stunden automatisch in Standby. 10 Minuten vorher blinkt „AUTO OFF“ im Display.
- Drücken Sie die Taste INTRO/3+ 16 und halten Sie die Taste gedrückt, um das Abschalten zu verhindern.

## Displayhelligkeit einstellen

- Drücken Sie wiederholt die Taste  /  3 bei eingeschaltetem Gerät.

Dies schaltet durch die Einstellungen „Aus – Hoch – Mittel – Niedrig“. Bei Batteriebetrieb schaltet die Beleuchtung ca. 10 Sekunden nach der letzten Tastenbetätigung aus.

## Was ist DAB+

DAB+ ist ein neues digitales Format, durch welches Sie kristallklaren Sound ohne Rauschen hören können.

Anders als bei herkömmlichen Analogradiosendern werden bei DAB mehrere Sender auf ein und derselben Frequenz ausgestrahlt. Dies nennt man Ensemble oder Multiplexe. Ein Ensemble setzt sich aus der Radiostation sowie mehreren Servicekomponenten oder Datendiensten zusammen, welche individuell von den Radiostationen gesendet werden. Infos z.B unter [www.dabplus.de](http://www.dabplus.de) oder [www.digitalradio.ch](http://www.digitalradio.ch).

### Datenkomprimierung

Digital Radio macht sich dabei Effekte des menschlichen Gehörs zunutze. Das menschliche Ohr nimmt Töne, die unter einer bestimmten Mindestlautstärke liegen, nicht wahr. Daten, die sich unter der sog. Ruhehörschwelle befinden, können also herausgefiltert werden. Dies wird ermöglicht, da in einem digitalen Datenstrom zu jeder Informationseinheit auch die zugehörige relative Lautstärke zu anderen Einheiten gespeichert ist. In einem Tonsignal werden zudem bei einem bestimmten Grenzwert die leiseren Anteile von den lauterer überlagert. Alle Toninformationen in einem Musikstück, die unter die sog. Mithörschwelle fallen, können aus dem zu übertragenden Signal herausgefiltert werden. Dies führt zur Reduzierung des zu übertragenden Datenstroms, ohne einen

wahrnehmbaren Klangunterschied für den Hörer (HE AAC v2 - Verfahren als ergänzendes Kodierungsverfahren für DAB+).

### Audio Stream

Audiostreams sind bei Digital Radio kontinuierliche Datenströme, die MPEG 1 Audio Layer 2 Frames enthalten und damit akustische Informationen darstellen. Damit lassen sich gewohnte Radioprogramme übertragen und auf der Empfängerseite anhören. Digital Radio bringt Ihnen nicht nur Radio in exzellenter Soundqualität sondern zusätzliche Informationen. Diese können sich auf das laufende Programm beziehen (DLS z.B. Titel, Interpret) oder unabhängig davon sein (z.B. Nachrichten, Wetter, Verkehr, Tipps).

## DAB Radioempfang

















### Service Wahl und Suche

Das Gerät startet automatisch den Sendersuchlauf, wenn es zum ersten Mal eingeschaltet wird. Sollte kein Sender empfangen werden, erscheint "Dienst nicht verfügbar" auf dem Display. Dies bedeutet, dass entweder kein Empfang oder nur sehr schwacher Empfang möglich ist. In dem Fall müssten Sie den Standort wechseln.

Von Zeit zu Zeit werden neue Sender verfügbar. Deshalb sollten Sie regelmäßig einen Suchlauf durchführen.

## Das DAB-Radio bedienen

### Einen Suchlauf bei DAB durchführen







- Schalten Sie mit  /  2 zum DAB-Betrieb. Drücken Sie  /  7, um den Suchlauf direkt zu starten.
- Der Suchlauf startet, im Display erscheint der Fortschrittsbalken.
- Sie können die gefundenen Sender am Gerät prüfen. Dazu     5 wiederholt drücken.
- Optional: Drücken Sie die Taste  /  4 und halten Sie die Taste gedrückt. Das Menü öffnet sich. Wählen Sie mit     5 "Vollständiger Suchlauf" und bestätigen Sie durch Drücken von Taste  /  6.

### DAB-Sender speichern

Der Programm-Speicher kann bis zu 30 Stationen im DAB-Bereich speichern.

#### Hinweis:

Die gespeicherten Sender bleiben auch bei Stromausfall erhalten.

- Den gewünschten Sender einstellen.
- Taste INTRO / 3+ drücken und gedrückt halten. "Speichern P#" erscheint. Mit     5 Speicherplatz wählen und mit  /  6 bestätigen. Das Programm wird auf dem gewählten Platz gespeichert.







### Speichern auf Festspeichertasten 1 bzw. 2:

- Gewünschten Sender einstellen.
- Taste -FOLDER / 1 bzw. FOLDER+ / 2 drücken und gedrückt halten.
- „Programm # gesp.“ erscheint.

### Anwählen der programmierten Stationen

- Taste FOLDER-/1 bzw. FOLDER+/2 kurz drücken.

### Weitere Programmplätze wählen:





- Taste INTRO/3+ drücken.
- Mit     5 Speicherplatz wählen und mit  /  6 bestätigen.

Haben Sie keinen Sender auf den gewählten Programmplatz gespeichert, erscheint „(Leer)“.

### Löschen einer Programmplatz-Speicherung

- Neuen Sender auf den jeweiligen Programmplatz speichern.

### Durch Senderliste schalten

- Dazu     5 wiederholt drücken.

## Manuelle Sendersuche

- Drücken Sie die Taste **i/≡** 4 und halten Sie die Taste gedrückt. Das Menü öffnet sich.
- Wählen Sie durch Drücken von **I◀◀▶▶I** 5 „**Manuell einstellen**“.
- Bestätigen Sie durch Drücken von **↵/■** 6.
- Drücken Sie **I◀◀▶▶I** 5, um durch die Labels 5A bis 13 F und deren Frequenzen zu schalten.
- Bestätigen Sie das Label mit **↵/■** 6.
- Wird ein Ensemble gefunden, erscheint der Name im Display sowie die Empfangsstärke (Pegel).
- Die Sender werden automatisch gespeichert.
- Durch wiederholtes Drücken von Taste **i/≡** 4 können Sie das Menü verlassen.

## Informationen einblenden

- Drücken Sie im DAB-Betrieb kurz die Taste **i/≡** 4 wiederholt.

### DAB-Betrieb

DLS: durchlaufender Text mit zusätzlichen Informationen, die die Sender u. U. bereitstellen  
Song Titel, News, Schlagzeilen, etc.

Signalstärke

Programmtyp

Ensemble/Multiplex Gruppenname

Multiplex Nummer, Frequenz

Signalfehler

Audio Bit Rate/Encoding

Zeit, Datum

Signalstärke:

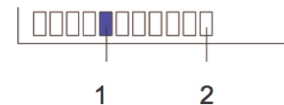

- Die Markierung 1 zeigt den erforderlichen Pegel.
- Sender, deren Signalstärke unterhalb des erforderlichen Pegels liegt, senden kein ausreichendes Signal.

## Inaktive DAB-Sender löschen

- Drücken Sie die Taste **i/☰** 4 und halten Sie die Taste gedrückt. Das Menü öffnet sich.
- Wählen Sie mit **I◀◀▶▶I** 5 „**inaktive Sender**“.
- Bestätigen Sie durch Drücken von **↵/■** 6.
- Drücken Sie **I◀◀▶▶I** 5, um „**Ja**“ zu markieren.
- Bestätigen Sie durch Drücken von **↵/■** 6.
- Inaktive Sender werden gelöscht.







## Lautstärkeanpassung DRC

Die Kompressionsrate gleicht Dynamikschwankungen und damit einhergehende Lautstärkevariationen aus.



- Drücken und halten Sie die Taste **i/☰** 4 und halten Sie die Taste gedrückt. Das Menü öffnet sich.
- Wählen Sie mit **I◀◀▶▶I** 5 „**Lautstärkeanpassung**“.
- Bestätigen Sie durch Drücken von **↵/■** 6.
- Wählen Sie mit **I◀◀▶▶I** 5 die Kompressionsrate:
  - DRC hoch – Hohe Kompression,
  - DRC tief – niedrige Kompression,
  - DRC aus – Kompression abgeschaltet.
- Bestätigen Sie durch Drücken von **↵/■** 6.

## Das UKW-Radio bedienen



### UKW/FM-Sender einstellen

- Um zu UKW/FM zu schalten, Taste  /  2 wiederholt kurz drücken, bis **FM Radio** im Display erscheint.
- Richten Sie die Teleskop-Antenne 23 aus und ziehen Sie diese auf volle Länge aus.
- Im Display erscheint die Frequenz sowie wie der Sendername bei RDS-Empfang.
- Sie können bei schwachem Empfangssignal im Menü die Einstellung „Audio Einstellung“ von „Stereo möglich“ auf „Nur mono“ stellen: Drücken Sie dazu Taste  /  4 und halten Sie die Taste gedrückt. Das Menü öffnet sich.
- Wählen Sie mit   I 5 "Audio-Einstellung" und bestätigen Sie durch Drücken von Taste  /  6.
- Wählen Sie nun mit   I 5 „Stereo möglich“ oder „Nur Mono“ und bestätigen durch Drücken von Taste  /  6.
- Stark rauschende Stereo-Sender können Sie in besserer Qualität hören, wenn Sie auf Mono-Empfang umschalten.
- Haben Sie bereits einen Sender eingestellt oder gespeichert, spielt das Radio den zuletzt eingestellten Sender



### Automatische Senderwahl

- Taste  /  7 drücken. Ein Frequenzsuchlauf startet.
- Im Display läuft die Senderfrequenz. Der automatische Suchlauf findet nur Sender mit einem starken Signal. Schwache Sender können nur manuell eingestellt werden.



#### Alternativ:

- Drücken Sie   I 5 und halten Sie die Taste gedrückt. Der nächste starke Sender wird gesucht und wiedergegeben.

### Manuelle Senderwahl

- Drücken Sie   I 5 kurz, um den gewünschten Sender einzustellen. Das Display zeigt Frequenz an. Jeder Tastendruck verändert die Frequenz in 0,05 MHz-Schritten.

#### Hinweis:

Für die Einstellung schwächerer Sender benutzen Sie bitte die manuelle Senderwahl. Drücken Sie dazu Taste  /  4 und halten Sie die Taste gedrückt. Das Menü öffnet sich.

- Wählen Sie mit   I 5 "Suchlauf-Einstellung" und bestätigen Sie durch Drücken von Taste  /  6.

- Wählen Sie nun mit **I◀◀▶▶I 5** „Alle Sender“ oder „Nur kräftige Sender“ und bestätigen durch Drücken von Taste **←/■ 6**.

### UKW-Sender speichern

Der Programm-Speicher kann bis zu 30 Stationen im FM-Bereich (UKW) speichern.

#### Hinweis:

- Den gewünschten Sender einstellen.
- Taste **INTRO / 3+** drücken und gedrückt halten. „Speichern P#“ erscheint. Mit **I◀◀▶▶I 5** Speicherplatz wählen und mit **←/■ 6** bestätigen. Das Programm wird auf dem gewählten Platz gespeichert.

#### Speichern auf Festspeichertasten 1 bzw. 2:

- Gewünschten Sender einstellen.
- Taste **-FOLDER / 1** bzw. **FOLDER+ / 2** drücken und gedrückt halten.
- „Programm # gesp.“ erscheint.

#### Anwählen der programmierten Stationen

- Taste **FOLDER-/1** bzw. **FOLDER+/2** kurz drücken.

#### Weitere Programmplatz wählen:

- Taste **INTRO/3+** drücken.
- Mit **I◀◀▶▶I 5** Speicherplatz wählen und mit **←/■ 6** bestätigen.

Haben Sie keinen Sender auf den gewählten Programmplatz gespeichert, erscheint „(Leer)“.

#### Löschen einer Programmplatz-Speicherung

- Neuen Sender auf den jeweiligen Programmplatz speichern.

#### Displayanzeigen aufrufen

- Durch kurzes Drücken der Taste **i/≡ 4** im UKW-Betrieb können Sie folgende Informationen einblenden:

<b>FM (UKW) - Betrieb</b>
RDS Radiotext
Programmtyp
Frequenz
Audio Typ
Stereo, Mono





## **UKW-Empfang mit RDS-Informationen**

RDS ist ein Verfahren zur Übertragung von zusätzlichen Informationen über UKW-Sender. Sendeanstalten mit RDS senden z.B. ihren Sendernamen oder den Programmtyp. Dieser wird im Display angezeigt. Beim Empfang eines UKW-Senders, der RDS-Informationen ausstrahlt, erscheint im Display der Sendername.

## Das Gerät auf Werkseinstellung zurücksetzen

Wenn Sie den Standort des Gerätes verändern, z.B. bei einem Umzug, sind möglicherweise die gespeicherten DAB-Sender nicht mehr zu empfangen. Mit dem Zurücksetzen auf Werkseinstellungen können Sie in diesem Fall alle gespeicherten Sender inkl. der PRESETs löschen, um gleichzeitig einen neuen Sendersuchlauf zu starten.











- Gehen Sie folgendermaßen vor:
- Schalten Sie mit  /  2 zum DAB-Betrieb.
- Deckel des CD-Fachs 11 bei OPEN 10 anheben.
- Drücken Sie die Taste FOLDER+/2 und halten Sie die Taste gedrückt bis „Werkseinstellung“ erscheint.

Das Gerät wird auf die Werkseinstellungen zurückgesetzt.

### Hinweis:









Alle zuvor gespeicherten Sender werden gelöscht.

## Die Software-Version darstellen

- Drücken Sie die Taste  /  4 und halten Sie die Taste gedrückt. Das Menü öffnet sich.
- Wählen Sie mit     5 „SW Version“.
- Bestätigen Sie durch Drücken von  /  6.
- Die aktuelle Softwareversion wird eingeblendet.
- Verlassen Sie das Menü mit der Taste  /  4.

## Die Sleep-Funktion benutzen

Sie können den Zeitraum in 10-Minuten-Schritten einstellen, nach dem sich das Gerät in jeder Betriebsart in Standby schaltet.

- Drücken Sie die Taste  /  6 und halten Sie die Taste gedrückt.
- Stellen Sie mit     5 die verbleibende Spielzeit ein: OFF, 10, 20, ... 90). Bestätigen Sie mit  /  6. Das Sleep-Symbol  erscheint im Display.

Nach Ablauf der Zeit schaltet sich das Gerät in Standby.

# Den CD-Player bedienen

## Allgemeine Hinweise zu CDs

Das Gerät ist für Musik-CDs geeignet, die mit Audio-Daten (CD-DA oder MP3 für CD-R und CD-RW) bespielt sind. MP3-Formate müssen mit ISO 9660 Level 1 oder Level 2 erstellt werden. Multisession-CDs können nicht gelesen werden.

Im MP3-Betrieb sind die Begriffe „Folder“ = Album und „Titel“ ausschlaggebend. „Album“ entspricht dem Ordner am PC, „Titel“ der Datei am PC oder einem CD-DA-Titel.

Das Gerät sortiert die Alben bzw. die Titel eines Albums nach Namen in alphabetischer Reihenfolge. Wenn Sie eine andere Reihenfolge bevorzugen sollten, ändern Sie den Namen des Titels bzw. Albums und stellen Sie eine Nummer vor den Namen.

Beim Brennen von CD-R und CD-RW mit Audio-Daten können verschiedene Probleme auftreten, die eine störungsfreie Wiedergabe bisweilen beeinträchtigen. Ursache hierfür sind fehlerhafte Software- und Hardware-Einstellungen oder der verwendete Rohling. Falls solche Fehler auftreten, sollten Sie den Kundendienst Ihres CD-Brenner/Brennersoftware-Herstellers kontaktieren oder entsprechende Informationen – z.B. im Internet – suchen.

### Hinweis:

Wenn Sie Audio-CDs anfertigen, beachten Sie die gesetzlichen Grundlagen und verstoßen Sie nicht gegen die Urheberrechte Dritter.

Halten Sie das CD-Fach immer geschlossen, damit sich kein Staub auf der Laseroptik ansammelt.

Das Gerät kann CDs mit MP3 Daten und normale Audio CDs (CD-DA) abspielen. Keine anderen Erweiterungen, wie z.B. \*.doc, \*.txt, \*.pdf usw. benutzen, wenn Audiodateien zu MP3 gewandelt werden. Nicht abgespielt werden können u.a. Musikdateien mit der Endung \*.AAC, \*.DLF, \*.M3U und \*.PLS bzw. \*.WMA.

Hinweis: Aufgrund der Vielfalt an unterschiedlicher Encodersoftware kann nicht garantiert werden, dass jede MP3-Datei störungsfrei abgespielt werden kann.

Bei fehlerhaften Titeln/Files wird die Wiedergabe beim nächsten Titel/File fortgesetzt.

Es ist von Vorteil beim Brennen der CD mit niedriger Geschwindigkeit zu brennen und die CD als Single-Session und finalisiert anzulegen.

## Welche Discs Sie verwenden können

Der CD-Player ist mit CD-, CD-R- und MP3-CD Medien kompatibel. Sie können alle hier erwähnten Discs mit diesem Gerät ohne Adapter abspielen.



Spielen Sie keine anderen Medien wie DVDs etc. ab.



Disc-Größe 12 cm/8 cm CDs  
Spielzeit 74 min. bzw. 24 min. max.

- Wenn Sie das Gerät transportieren, entfernen Sie die Disc aus dem Laufwerk. Damit vermeiden Sie Beschädigungen am CD-Player und der Disc.

## Discs einlegen

- Vor der ersten Verwendung: Entfernen Sie zuerst den Transportschutz-Einleger aus dem CD-Fach.
- Um die CD-Wiedergabe einzuschalten, Taste  /  2 wiederholt kurz drücken, bis „CD“ im Display erscheint.
- Um CDs einzulegen, Deckel des CD-Fachs 11 bei OPEN 10 anheben. Der Deckel öffnet sich nach oben. Dabei darf der Deckel nicht behindert werden.

## Hinweis:

Bei geöffnetem CD-Fach ist darauf zu achten, dass keine Fremdgegenstände in das Gerät gelangen können. Die Linse des Laserabtasters darf auf keinen Fall berührt werden.

- CD-Fach nur bei Stillstand der CD öffnen.
- CD mit der bedruckten Seite nach oben vorsichtig einlegen und auf die Arretierung des Halters drücken. Vergewissern Sie sich, dass die CD nicht schief sitzt.
- CD-Fach schließen. Die CD wird eingelesen. Die Gesamtzahl der Alben und Titel erscheint.
- Die Wiedergabe startet automatisch.

## Hinweis:

Ist keine CD eingelegt oder kann diese nicht gelesen werden, erscheint nach kurzer Zeit „Keine CD“ im Display.

Warten Sie mit der Bedienung, bis der CD-Inhalt komplett eingelesen wurde, um sicherzustellen, dass alle benötigten Informationen von der CD gelesen wurden. Besonders bei MP3-CDs kann dieser Vorgang einige Zeit in Anspruch nehmen.

## Discs entnehmen

- Zum Entnehmen der CD zuerst die Wiedergabe mit der STOP-Taste  $\leftarrow$  / ■ 6 beenden, das CD-Fach öffnen und die CD an den Rändern entnehmen.

## Eine Disc wiedergeben

- Wenn Sie eine Abspielpause wünschen, drücken Sie die Taste  $Q$  / ▶|| 7.
- Das Gerät unterbricht die Wiedergabe. Die Spielzeit blinkt im Display.
- Um die Wiedergabe fortzusetzen, drücken Sie erneut die Taste  $Q$  / ▶|| 7.
- Wenn Sie die Wiedergabe beenden wollen, drücken Sie die Taste  $\leftarrow$  / ■ 6. Im Display erscheint die Gesamtzahl der Titel und die Gesamtspielzeit.

### Hinweis:

Drücken Sie stets die Taste  $\leftarrow$  / ■ 6 vor der Entnahme der CD.

## Titel einstellen

- Wenn Sie zum nächsten Titel springen wollen, drücken Sie einmal die Taste ▶▶I 5.
- Wenn Sie zum Beginn des Titels springen wollen, drücken Sie einmal die Taste I◀◀ 5.
- Wenn Sie zum vorigen Titel springen wollen, drücken Sie zweimal die Taste I◀◀ 5.

Das Display zeigt die jeweils eingestellte Titel-Nummer.

- Drücken Sie so oft, bis die gewünschte Titel-Nummer angezeigt wird.

## Titelsprung

- Zum Titelsprung bei Wiedergabe einer MP3-CD drücken Sie die Taste  $\text{I}$  / ≡ 4 und halten Sie diese gedrückt. Das Gerät springt 10 Titel weiter.

## Albumwahl MP3

- Drücken Sie die Taste –FOLDER 14 ggf. wiederholt, um das Album zu wechseln. Der erste Titel des vorigen Albums wird wiedergegeben. Drücken Sie FOLDER+ 15, der erste Titel des nächsten Albums wird gespielt.
- Drücken Sie die Taste I◀◀ ▶▶I 5, um einen Titel innerhalb des Albums zu wählen.

## Schneller Suchlauf vorwärts oder rückwärts



Sie können im laufenden Titel einen schnellen Suchlauf vorwärts oder rückwärts durchführen, um eine bestimmte Stelle zu suchen.

- Drücken Sie zum schnellen Vorlauf die Taste ▶▶I 5 und halten Sie die Taste gedrückt, bis Sie die gewünschte Stelle gefunden haben.
- Drücken Sie zum schnellen Rücklauf die Taste I◀◀ 5 und halten Sie die Taste gedrückt, bis Sie die gewünschte Stelle gefunden haben.

- ➔ Lassen Sie die Taste los. Die Wiedergabe wird an dieser Stelle fortgesetzt.

## Die Wiederholungsfunktion nutzen

### Titel, Album, CD wiederholen

- ➔ Drücken Sie die Taste  17. Wiederholtes Drücken schaltet durch die Wiedergabe-Modi.
- **(Wied. Eins):** aktueller Titel wird wiederholt wiedergegeben.
- **(Wied. Album):** Album wird wiederholt wiedergegeben (nur bei MP3-CDs).
- **(Wied. Alle):** Alle Titel der CD werden wiederholt wiedergegeben.
- **(Zufällig):** Die Zufallsfunktion ist aktiv. Die Titel werden in zufälliger Reihenfolge wiedergegeben. Mit  5 können Sie weiterschalten.

#### Hinweis:

Die Wiederholungsfunktion kann auch bei aktivierter Programmierungsfunktion eingestellt werden.

### Wiederholungsfunktion beenden



- ➔ Drücken Sie die Taste  17 am Gerät so oft, bis die Anzeigen im Display verschwinden.

## Die Programmierungsfunktion nutzen

Mit der Programmierungsfunktion können Sie bis zu 32 Titel einer Musik-CD (64 Titel einer MP3-CD) in einer von Ihnen festgelegten Reihenfolge abspielen.

#### Hinweis:

Die Programmierung können Sie nur vornehmen, wenn eine Disc im geschlossenen CD-Fach liegt und wenn sich das Gerät im Stopp-Modus befindet.

- ➔ Legen Sie eine Disc in das CD-Fach und schließen Sie es.
- ➔ Drücken Sie die Taste  6.
- ➔ Drücken Sie die Taste  4 und halten diese gedrückt bis „T-01“ bzw. „F-001“ blinkt.

Auf dem Display erscheint "SPEICHERP-01", "T-01" blinkt. Bei MP3-CDs erscheint "SPEICHERP-01" und "F-001", "F\_001" blinkt.

- ➔ Wählen Sie mit den Tasten  5 den ersten zu programmierenden Titel aus.
- ➔ Befinden sich Alben auf der CD können Sie mit Taste –FOLDER+ 14, 15 zuerst durch die einzelnen Verzeichnisse, Alben (F\_001) schalten.

- Speichern Sie die gewünschte Titelnummer mit der Taste **1/≡** 4. Der Titel ist jetzt auf Programmplatz 01 programmiert.
- Auf dem Display sehen Sie die Nummer des nächsten Programmplatzes "02". Programmieren Sie auf diese Weise die gewünschte Reihenfolge der Titel.
- Drücken Sie die Taste **Q/▶||** 7, um die Wiedergabe der Auswahl zu beginnen. Im Display erscheint die aktuelle Titelnummer.
- Wenn Sie die Wiedergabe der programmierten Auswahl unterbrechen möchten, drücken Sie einmal die Taste **Q/▶||** 7.
- Um die programmierte Wiedergabe zu beenden, drücken Sie zweimal die Taste **←/■** 6.

Nach Beendigung der programmierten Wiedergabe stoppt die Wiedergabe und MEM steht im Display.

#### **Hinweis:**

Wenn Sie das CD-Fach öffnen, zweimal **←/■** drücken oder die Quelle wechseln, wird der Programmspeicher gelöscht.

## **Metadaten anzeigen**

- Durch Drücken der Taste **1/≡** 4 kann die Anzeige von ID3 Tags aktiviert („ID3 EIN“) bzw. deaktiviert („ID3 AUS“) werden.

## Die USB-Funktion bedienen



### Hinweis:



Aufgrund der Vielzahl verschiedener Modelle an USB-Speichermedien kann nicht garantiert werden, dass jedes Modell unterstützt wird.

Das Gerät unterstützt **nicht** den Anschluss von USB-Medien über USB-Verlängerungskabel.

**Nicht zu direktem Anschluss an PCs geeignet!**

### Speichermedium einsetzen

- Um die USB-Wiedergabe einzuschalten, Taste  /  2 wiederholt kurz drücken, bis **USB** im Display erscheint.
- USB-Medium mit dem USB-Anschluss 13 verbinden.
- Die Daten des Speichermediums werden eingelesen („USB lesen“). Die Gesamtzahl der Alben und Titel erscheint.

- Warten Sie mit der Bedienung, bis der Inhalt komplett eingelesen wurde, um sicherzustellen, dass alle benötigten Informationen vom Speichermedium gelesen wurden. Wenn kein Speichermedium angeschlossen ist oder nicht gelesen werden kann, erscheint die Anzeige "Kein USB" im Display
- Die Wiedergabe startet automatisch.
- Wiedergabe pausieren: Taste  /  7 drücken.

### Funktionen

Die weitere Bedienung sowie die Wiedergabefunktionen sind ähnlich wie unter „Eine Disc wiedergeben“, siehe S. 29, beschrieben.

### Speichermedium entnehmen

- Entfernen Sie das USB-Speichermedium durch Abziehen.



## Die Bluetooth-Wiedergabe verwenden

Das Gerät kann als Lautsprecher für Bluetooth-fähige Geräte verwendet werden. Damit können Sie Ihr Smartphone oder den Tablet-PC zu einem kabellosen Soundsystem erweitern.

Zur Wiedergabe benötigen Sie z.B.

- 1 – **Bluetooth-fähiges Gerät, z.B. Mobiltelefon, Smartphone**
- 2 – **Audiogerät mit Bluetooth-Sendefunktion,**

## Was ist Bluetooth?

Bluetooth ist eine Funk-Verbindung über kurze Distanzen. Ein Bluetooth-Gerät kann Störungen erzeugen oder falsch funktionieren, wenn:

- das Empfangs-/Sendesystem eines Bluetooth-Geräts oder der Haupteinheit mit einem Körperteil berührt wird,
- die Funkübertragung durch Wände, Ecken oder Bürotrennwände behindert wird,
- Interferenzen mit Geräten auftreten, welche dasselbe Frequenzband verwenden, wie medizinische Geräte, Mikrowellenherde oder Funknetzwerke.

### Hinweis:

Mit zunehmender Entfernung nimmt die Qualität der Bluetooth-Verbindung ab. Wenn die Distanz den Bluetooth-Betriebsbereich übersteigt, geht die Verbindung verloren.

Es kann stets nur 1 Gerät mit dem DAB-P 170 verbunden sein. War ein BT-Gerät bereits einmal gekoppelt, wird die Verbindung automatisch hergestellt sofern sich das Gerät innerhalb der Reichweite befindet.

Sie müssen zwischen Ihrem Smartphone und dem Lautsprecher zuerst die Bluetooth-Verbindung herstellen. Das nennt man "Pairing".

## Bluetooth-Gerät verbinden

- Versetzen Sie Ihr Bluetooth-Gerät in den Pairing-Modus.
- Schalten Sie das DAB-P 170 ein und wechseln Sie mit  2 in den Bluetooth-Modus. Die Anzeige „BT Verbindung“ blinkt, falls das Gerät nicht gekoppelt ist. Das Gerät befindet sich im Pairing-Modus.

### Hinweis:

Mit der Taste  7 können Sie das Gerät in den Pairing-Modus schalten. Dazu Taste drücken und gedrückt halten.

- Das Bluetooth-Gerät sucht das DAB-P 170, wählen Sie "DAB-P 170" und bestätigen Sie ggf. die Abfrage (Code „0 0 0 0“).
- Die Bluetooth-Verbindung wird hergestellt. Die Anzeige „BT Verbindung“ blinkt nicht mehr.

Die Reichweite beträgt max. 10 Meter. Ist das Bluetooth-Gerät außerhalb der Reichweite wird die Verbindung unterbrochen. Die Wiedergabe stoppt. Bewegen Sie sich wieder näher an das Radio, um die Verbindung erneut aufzubauen.





## Eingehender Ruf bei Smartphones

Die Musikwiedergabe schaltet auf Stumm und Sie hören den Anruf.



## Wiedergabe

- Steuern Sie die Wiedergabe am Smartphone.

## Titel einstellen

- Wenn Sie zum nächsten Titel springen wollen, drücken Sie einmal die Taste  5.
- Wenn Sie zum Beginn des Titels springen wollen, drücken Sie einmal die Taste  5.
- Wenn Sie zum vorigen Titel springen wollen, drücken Sie zweimal die Taste  5.
- Wiedergabe starten bzw. pausieren: Taste  7 drücken.

## Die Lautstärke einstellen

- Drücken Sie   8,9, um leiser bzw. lauter zu stellen.
- Oder regeln Sie die Lautstärke am verbundenen Audiogerät.

## Den Klang einstellen

- Stellen Sie den Klang am Smartphone ein bzw. über die Equalizer-Funktion, S. 18.

## Den Wecker einstellen

→ Drücken Sie in Standby die Taste  /  3.

Im Display erscheint „Timer ein“, die Stunden blinken.





→ Stellen Sie mit   I 5 die Stunde ein und bestätigen Sie mit Taste  /  3.

→ Stellen Sie mit   I 5 die Minute ein und bestätigen Sie mit Taste  /  3.





„Timer aus“ erscheint im Display, die Stunden blinken.

→ Stellen Sie mit   I 5 die Stunde ein und bestätigen Sie mit Taste  /  3.

→ Stellen Sie mit   I 5 die Minute ein und bestätigen Sie mit Taste  /  3.

→ Wählen Sie mit   I 5 die Quelle aus DAB, FM, CD oder USB und bestätigen Sie mit Taste  /  3.

Im Display erscheint „Lautstärke“.

→ Stellen Sie mit   I 5 die Einschaltlautstärke ein und bestätigen Sie mit Taste  /  3.

Die eingestellte Weckfunktion wird durch das Symbol im Display  angezeigt.

Bei Erreichen der eingestellten Weckzeit schaltet sich das Gerät mit der gewählten Quelle und Lautstärke ein.

### Hinweis:

Stellen Sie sicher, dass eine CD bzw. ein USB-Medium mit Musik eingelegt bzw. verbunden ist. Im Modus DAB bzw. FM spielt das Gerät den zuletzt gehörten Sender. Ist keine CD eingelegt, kein USB Stick verbunden bzw. der DAB Sender nicht verfügbar, schaltet das Gerät zu FM.

Bei Stromausfall und im Batteriebetrieb oder falls versehentlich der Netzstecker gezogen wurde, funktioniert der Wecker **nicht**.

→ Überprüfen Sie die Uhrzeit.

### Wecker nach Alarm ausschalten

→ Drücken Sie die Taste , um das Wecksignal auszuschalten.

### Wecker Ein-/Ausschalten

→ Drücken Sie die Taste  /  3 und halten Sie die Taste gedrückt.

Das Wecksymbol im Display wird ein- bzw. ausgeblendet.

## Das Gerät reinigen

### **Stromschlag!**

Um die Gefahr eines elektrischen Schlages zu vermeiden, dürfen Sie das Gerät nicht mit einem nassen Tuch oder unter fließendem Wasser reinigen. Vor dem Reinigen Netzstecker ziehen.

### **ACHTUNG!**

Sie dürfen keine Scheuerschwämme, Scheuerpulver und Lösungsmittel wie Alkohol oder Benzin verwenden.

→ Reinigen Sie das Gehäuse mit einem weichen, mit Wasser angefeuchteten Tuch.

### **Hinweise zur CD**

Die CD stets in der Hülle aufbewahren und nur an den Kanten anfassen. Die in Regenbogenfarben schimmernde Oberfläche darf nicht berührt werden und sollte stets sauber sein. Kein Papier oder Klebeband auf die Etikettenseite der Disk kleben. Die CD sollte von praller Sonneneinstrahlung und Wärmequellen wie Heizungen ferngehalten werden.

Ebenfalls darf eine CD nicht in einem direkt in der Sonne geparkten Wagen liegen, da die Innentemperatur im Wagen extrem hoch ansteigen kann. Fingerabdrücke

und Staub auf der bespielten Seite mit einem sauberen, trockenen Reinigungstuch reinigen.

Es dürfen zum Reinigen von CDs keine Plattenpflegemittel wie Plattenspray, Reinigungsflüssigkeiten, Antistatikspray oder Lösungsmittel wie Benzin, Verdünnung oder sonstige im Handel erhältliche Chemikalien verwendet werden. Hartnäckige Flecken können eventuell mit einem feuchten Fensterleder beseitigt werden.

→ Wischen Sie vom Mittelpunkt zum Rand der Disc.

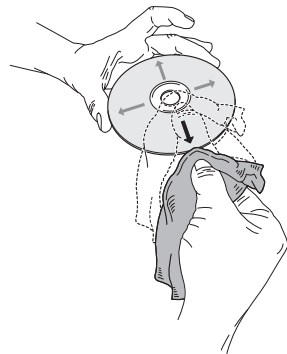

Kreisende Bewegungen beim Reinigen verursachen Kratzer. Diese können zu Fehlern bei der Wiedergabe führen.

## Wie Sie Fehler beseitigen

Wenn das Gerät nicht wie vorgesehen funktioniert, überprüfen Sie es anhand der folgenden Tabellen.

Wenn Sie die Störung auch nach den beschriebenen Überprüfungen nicht beheben können, nehmen Sie bitte Kontakt mit dem Hersteller auf.

### Probleme mit dem Gerät

Symptom	Mögliche Ursache/Abhilfe
Gerät lässt sich nicht einschalten.	Das Gerät wird nicht mit Strom versorgt. Schließen Sie das Netzkabel richtig an die Netzsteckdose an. Legen Sie unverbrauchte Batterien ein.
Es ist kein Ton zu hören.	Erhöhen Sie die Lautstärke. Ggf. ist die falsche Quelle gewählt worden.





Symptom	Mögliche Ursache/Abhilfe
Es ist ein Störrauschen zu hören.	In der Nähe des Gerätes sendet ein Mobiltelefon oder ein anderes Gerät störende Radiowellen aus. Entfernen Sie das Mobiltelefon oder das Gerät aus der Umgebung des Gerätes.
Es treten andere Bedienungsstörungen, laute Geräusche oder eine gestörte Display-Anzeige auf.	Elektronische Bauteile des Gerätes sind gestört. Ziehen Sie den Netzstecker. Lassen Sie das Gerät ca. 10 Sekunden von der Stromquelle getrennt. Schließen Sie das Gerät erneut an oder setzen Sie die Batterien ein.
Das Display schaltet sich nicht ein.	Gerät einschalten. Netzstecker ziehen, wieder einstecken, Gerät einschalten.

## Probleme mit dem CD-Player

Symptom	Mögliche Ursache/Abhilfe
Die CD wird nicht wiedergegeben oder springt bei der Wiedergabe weiter.	Das Gerät befindet sich nicht im CD-Modus.
	Falsche CD eingelegt. Nur Audio- / MP3-CDs.
	Das CD-Fach ist nicht geschlossen. Schließen Sie das CD-Fach.
	Die CD ist falsch eingelegt. Legen Sie die CD mit der beschrifteten Seite nach oben ein. Die CD muss gut zentriert im CD-Fach liegen.
	Die CD ist verschmutzt oder defekt. Reinigen Sie die CD, verwenden Sie eine andere CD.
	Im CD-Fach hat sich Feuchtigkeit niedergeschlagen. Entnehmen Sie die CD und lassen Sie das CD-Fach ca. 1 Stunde zum Trocknen offen stehen.
Die Spielzeit der CD beträgt mehr als 74 Minuten.	

Symptom	Mögliche Ursache/Abhilfe
Der Ton setzt aus.	Die Lautstärke ist zu hoch eingestellt. Drehen Sie die Lautstärke herunter.
	Die CD ist beschädigt oder verschmutzt. Reinigen Sie die CD oder ersetzen Sie sie.
	Das Gerät ist Vibrationen ausgesetzt. Stellen Sie das Gerät an einem vibrationsarmen Ort auf.

## Probleme mit USB-Medien

Symptom	Mögliche Ursache/Abhilfe
Keine USB-Wiedergabe möglich.	Das Gerät befindet sich nicht im USB-Modus. Medium verbinden, mit Taste  /  2 zu USB schalten, dann Taste  /  drücken und Wiedergabe starten.
	Medium nicht eingesetzt oder leer. Medium korrekt einsetzen bzw. mit Musikdaten bespielen.

## Probleme mit dem Radio

Symptom	Mögliche Ursache/Abhilfe
Es wird kein Radiosender empfangen.	Das Gerät befindet sich nicht im Radio-Modus. Ggf. falsche Frequenz. Zu FM schalten. Stellen Sie die richtige Frequenz ein.
Der Ton ist schwach oder von schlechter Qualität.	Andere Geräte, z.B. Fernseher stören den Empfang. Stellen Sie den Radio/CD-Player weiter entfernt von diesen Geräten auf.
	Die Batterien sind erschöpft. Ersetzen Sie die Batterien durch frische.
	Die Antenne ist nicht ausgezogen oder ausgerichtet. Ziehen Sie die Antenne aus. Drehen Sie die Antenne oder das Gerät, um den Empfang zu verbessern.

Symptom	Mögliche Ursache/Abhilfe
Es wird kein DAB-Signal empfangen.	Überprüfen Sie, ob in der Region DAB Empfang möglich ist. Richten Sie die Antenne neu aus. Probieren Sie, andere Sender zu empfangen. Führen Sie einen automatischen Suchlauf durch. Führen Sie einen Reset durch.

## Probleme mit Bluetooth

Symptom	Mögliche Ursache/Abhilfe
Kein Ton	<p>Vergewissern Sie sich, dass Ihr Bluetooth-Gerät gepairt und verbunden ist. Überprüfen Sie, ob Ihr Smartphone für das Streamen von Audio über Bluetooth eingerichtet ist.</p> <p>Regeln Sie die Lautstärke des Bluetooth-Geräts und des DAB-P 170.</p> <p>Vergewissern Sie sich, dass Sie den richtigen Eingang gewählt haben.</p> <p>Vergewissern Sie sich, dass sich Ihr Bluetooth-Gerät in Reichweite befindet.</p> <p>(Hinweis: „BT Verbindung“ blinkt, wenn sich das Bluetooth-Gerät außerhalb der Reichweite befindet.)</p> <p>Nach Aus- und Wiedereinschalten ggf. Verbindung erneut herstellen.</p>
Müssen die Geräte jedes Mal erneut „gepairt“ werden?	<p>Ist ein Gerät einmal gepairt, müssen Sie es normalerweise nicht noch einmal pairen. Sie müssen jedoch das Smartphone wieder mit dem BT-Lautsprecher verbinden. Wählen Sie ggf. hierfür "DAB-P 170" aus der Liste. Bei den meisten Geräten erfolgt dies automatisch.</p>
Allgemein	<p>Das Gerät kann nur eine Verbindung zu einem Bluetooth-Gerät gleichzeitig herstellen.</p>



### Richtlinien und Normen

Hiermit erklärt DGC GmbH, dass der Funkanlagentyp Dual DAB-P 170 der Richtlinie 2014/53/EU entspricht. Der vollständige Text der EU-Konformitätserklärung ist unter der folgenden Internetadresse verfügbar:

<http://dgc-electronics.de/files/DOC/>



## Technische Daten

Abmessungen Gerät (Breite x Tiefe x Höhe)	275 x 210 x 117 mm
Gewicht:	ca. 1,3 kg
Spannungsversorgung	100 – 240 V~, 50/60 Hz 18 W
Standby- Leistungsaufnahme	< 1 Watt
Ausgangsleistung:	2 x 1,5 W RMS
Umgebungsbedingungen:	+5 C bis +35 C 5 % bis 90 % relative Luftfeuchte (nicht kondensierend)
Empfangsfrequenzen: Analog UKW Digital Band III, DAB+ Bluetooth: Antenne:	UKW 87,5–108 MHz DAB 174–240 MHz 2402 - 2480 MHz DAB/UKW-Teleskopantenne (66 cm)

AUX IN, Kopfhöreranschluss	3,5 mm Klinke
Batteriebetrieb	DC 9 V  6 x 1,5 V, BABY, LR14/C
USB Laden	5V, 1A
USB	Version 2.0 Max. Kapazität: 128 GB Max. Dateien/Ordner: 5000 Max. Ordner-Tiefe: 8 Dateisysteme: FAT16, FAT32
MP3-Wiedergabe:	99 Alben, 999 Titel
Bluetooth	Bluetooth V4.2+EDR Unterstützte Protokolle: HFPV1.6, HSPV1.2, A2DPV1.3,AVRCPV1.5

Technische Änderungen und Irrtümer vorbehalten.

Die Abmessungen sind ungefähre Werte.

## Wie Sie den Hersteller erreichen

DGC GmbH  
Graf-Zeppelin-Str. 7  
D-86899 Landsberg  
www.dual.de

## Entsorgungshinweise

### Entsorgung der Verpackung

Ihr neues Gerät wurde auf dem Weg zu Ihnen durch die Verpackung geschützt. Alle eingesetzten Materialien sind umweltverträglich und wieder verwertbar. Bitte helfen Sie mit und entsorgen Sie die Verpackung umweltgerecht. Über aktuelle Entsorgungswege informieren Sie sich bei Ihrem Händler oder über Ihre kommunale Entsorgungseinrichtung.



### Erstickungsgefahr!

Verpackung und deren Teile nicht Kindern überlassen.

Erstickungsgefahr durch Folien und andere Verpackungsmaterialien.

## Entsorgung des Gerätes

Altgeräte sind kein wertloser Abfall. Durch umweltgerechte Entsorgung können wertvolle Rohstoffe wieder gewonnen werden. Erkundigen Sie sich in Ihrer Stadt- oder Gemeindeverwaltung nach Möglichkeiten einer umwelt- und sachgerechten Entsorgung des Gerätes. Vor der Entsorgung des Gerätes sollten die Batterien entfernt werden.



Dieses Gerät ist entsprechend der Richtlinie 2012/19/EU über Elektro- und Elektronik-Altgeräte (WEEE) gekennzeichnet.

Dieses Produkt darf am Ende seiner Lebensdauer nicht über den normalen Haushaltsabfall entsorgt werden, sondern muss an einem Sammelpunkt für das Recycling von elektrischen und elektronischen Geräten abgegeben werden. Das Symbol auf dem Produkt, der Gebrauchsanleitung oder der Verpackung weist darauf hin. Die Werkstoffe sind gemäß ihrer Kennzeichnung wiederverwertbar. Mit der Wiederverwendung, der stofflichen Verwertung oder anderen Formen der Verwertung von Altgeräten leisten Sie einen wichtigen Beitrag zum Schutze unserer Umwelt.



### Lebensgefahr!

Bei ausgedienten Geräten Netzstecker ziehen. Netzkabel durchtrennen und mit dem Stecker entfernen.

Änderungen und Druckfehler vorbehalten. Stand 04/19  
Vervielfältigung nur mit Genehmigung von DUAL.