

Quadratische Wandhülse mit Putzfahnen AERoline ALM-UP2 - für Neubau und Sanierung, 1150

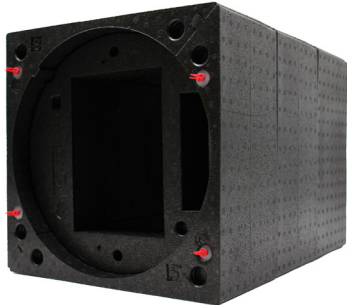

Produktbeschreibung

- Die Wandhülse ist für die Installation in einer Außenwand und für den Einsatz mit dem zugehörigem Wohnungslüftungsgerät konzipiert
- Verlängerung max. 960 mm - Art-Nr.: 1060

Technische Daten

Typ	ALM-UP2
Artikelnummer	1150
Installation	in Außenwand
Wandstärke	min. 320 ... max. 480 mm
Material Wandhülse	EPP
Brandklasse Wandhülse	B2
Kompatibles Gerät	ALM-S ² / ALM-E ² / ALM-H ²

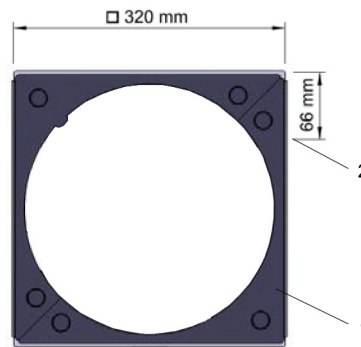

Ansicht von Raumseite

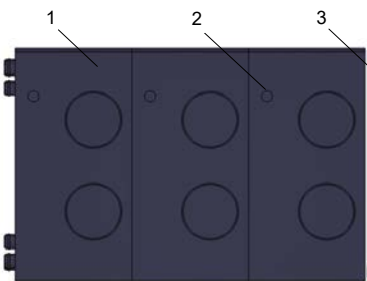

Ansicht von Seite / Wandhülse

Detaillierte Einbau-Anleitung
siehe nächste Seite!

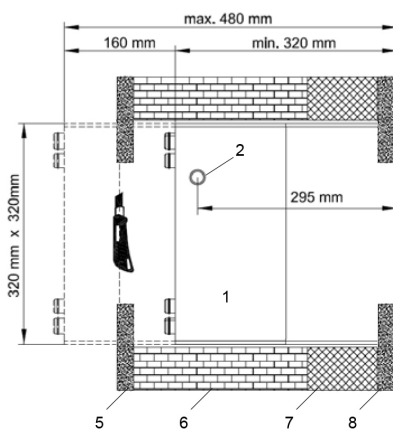

Ansicht von Seite / Einbaudarstellung **NEUBAU**

Wanddurchbruch Neubau: 350 mm
Wanddurchbruch Sanierung: 335 mm

- 1 Wandhülse
- 2 Kabeldurchführung
- 5 Innenputz
- 6 Mauerwerk
- 7 Wärmedämmung
- 8 Außenputz

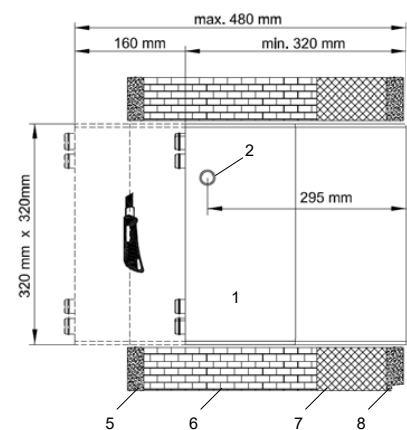

Ansicht von Seite / Einbaudarstellung **SANIERUNG**

EINBAUANLEITUNG NEUBAU Quadratische Wandhülse AEROLine ALM-UP,1150

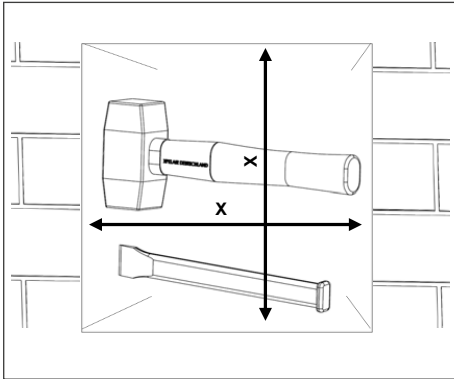

- 1 | Wänddurchbruch erstellen**
Neubau: x = 360 mm
Sanierung: x = 325 mm

HINWEIS: Wänddurchbruch etwas größer als Wändhülse erstellen, um die Wändhülse waagrecht ausrichten zu können.

Wändstärke exklusive Putzstärke ausmessen, Maß auf Wändhülse übertragen.

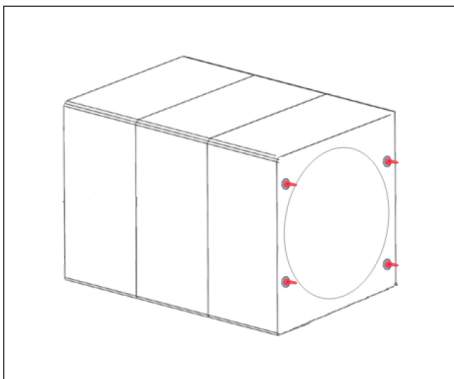
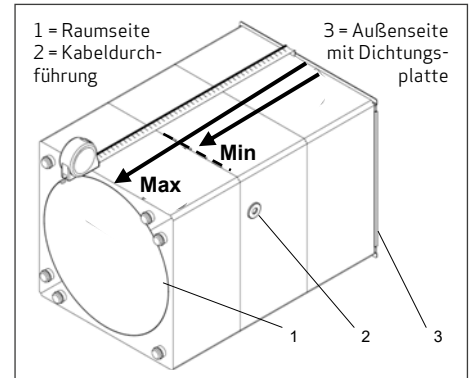

- 3 | Putzfähnen in vorgesehene Aussparung einsetzen und Wändhülse in die Maueröffnung schieben**

Durchführung Anschlusskabel - Kabel für Spannungsversorgung einziehen

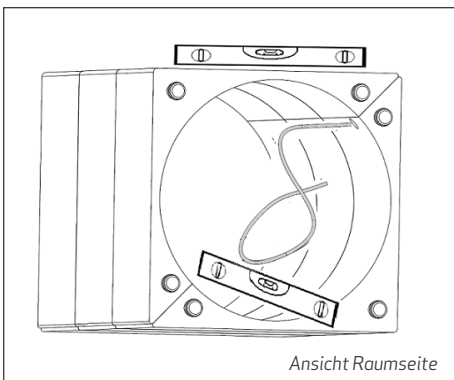
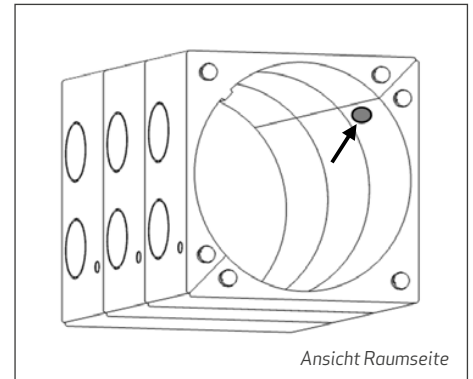

- 5 | Wändhülse waagrecht ausrichten und mit nicht quellendem Montageschaum fixieren!**
Innenringe und Putzdeckel in die Wändhülse einsetzen (Wändhülse darf nicht verformt werden!)

Überstehende Länge der Wändhülse raumseitig ziegelbündig abschneiden.

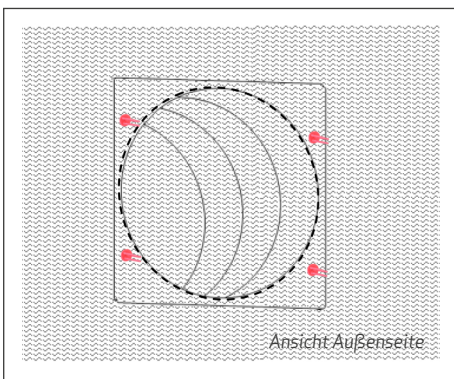

- 7 | Herstellung Außenputz**
Putznetz vollflächig um und über die Wändhülse anbringen, Putz vollflächig aufbringen, Geräteöffnung ausschneiden (Linie), Putzfähnen entfernen

Nach Fertigstellung der Fassade:
Dichtplatte anschrauben
Montage Außenwandblenden
siehe Seite 17

