



Installations- und Gebrauchsanweisung für Auf Tischwasserspender

# BLUE DIAMOND 3.0

Modell: M103

Wasserausgabe:



still



gekühlt



sprudelnd

## Inhaltsangabe

- 2 Vorwort & Technische Spezifikationen
- 3 Garantiebedingungen
- 4 Wichtige Sicherheitshinweise
- 6 Inhalt der Verpackung
- 7 Übersicht der Installation
- 8 Installationsanleitung
- 13 Temperatur einstellen
- 14 Wartung
- 18 Entsorgung und Kennzeichnung

**VIELEN DANK**, dass Sie sich für ein Qualitätsprodukt der Marke **SPRUDELUX** entschieden haben. Zur Ihrer eigenen Sicherheit und für die korrekte Funktion der Anlage. Lesen Sie bitte diese Bedienungsanleitung und die Sicherheitshinweise aufmerksam durch, bevor Sie die Anlage installieren und benutzen.

Bewahren Sie die Bedienungsanleitung zusammen mit dem Gerät für den späteren Gebrauch auf. Sollten andere Personen diese Anlage nutzen, so stellen Sie ihnen diese Anleitung zur Verfügung. Wenn Sie die Anlage verkaufen, gehört diese Anleitung zum Gerät und muss mitgeliefert werden.

**SPRUDELUX** übernimmt keinerlei Haftung für Schäden an Personen, Eigentum oder Tieren, die infolge einer Nichtbeachtung der Anweisungen in der Betriebsanleitung direkt oder indirekt entstehen können, besonders hinsichtlich Installation, Betrieb und Wartung des Gerätes.

## Technische Spezifikationen

Model	SPRUDELUX BLUE DIAMOND 3.0
Ausführung	Auftischanlage
Filtrationsmethode	Aktivkohlefilter
Temperatur des Ausgangsproduktes	wählbar 4 °C – 6 °C – 8 °C
Ausgabe Wasserarten	1. gefiltert still, raumtemperiert 2. gefiltert still, gekühlt 3. gefiltert gekühlt mit Kohlensäure versetzt
Durchflussmenge stilles Wasser	2 Liter / Minute
Durchflussmenge gekühltes Wasser	2 Liter / Minute
Durchflussmenge gekühltes Wasser mit CO <sub>2</sub>	ca. 2 - 3 Liter / Minute
Wasserdruck (Hauswasseranschluss)	min. 1 bar / max. 5 bar – empfohlen 2 bar
Karbonisierungssystem	Befeuchter / Sättiger (Saturator)
Tankvolumen	4 Liter
Kompressor	luftgekühlt / Ventilator
Stromverbrauch im Betrieb	Max. 100 Watt/h
Stromverbrauch im Stand-by Modus	1,6 Watt/h
Durchschnittlicher Jahresverbrauch	ca. 87,6 kWh
Geräuschpegel	62 dB (A) - 55 dB (A)
Maße B x H x T	230 x 390 x 360mm
Gewicht	17,2 kg
Garantie	2 Jahre

## Garantiebedingungen

**Neues Wasser Group** gewährt eine 24-monatige Garantie ab Kaufdatum. Die Garantie bezieht sich auf alle wesentlichen Mängel des Produktes, die nachweislich auf Material- oder Fabrikationsfehler zurückzuführen sind. Sie erfolgt durch eine Ersatzlieferung eines einwandfreien Gerätes oder durch die kostenlose Reparatur des eingesandten Gerätes, wenn folgende Voraussetzungen gewährleistet sind:

- Das Gerät wurde sachgemäß und laut den Empfehlungen in der Betriebsanleitung behandelt.
- Es wurde weder vom Käufer noch von einem Dritten versucht, das Gerät zu öffnen oder zu reparieren.
- Es wurden nur original SPRUDELUX Ersatz-, Ergänzungs-, Zubehör- und Verschleißteile verwendet.
- Vorlage des Kaufbelegs.

Normale Abnutzung von Teilen und Komponenten, optische Veränderungen, zerbrechliche Teile wie Glas oder Plastik, sowie Verschleiß- und Verbrauchsteile (wie Filter, Membranen und Vorratsbehälter) sind von der Garantie ausgeschlossen.

Eine Garantiepflicht wird nicht ausgelöst durch geringfügige Abweichungen von der Soll-Beschaffenheit, die für Wert und Gebrauchstauglichkeit des Gerätes unerheblich sind, oder durch Schäden aus chemischen und elektrochemischen Einwirkungen von Wasser, sowie allgemein aus anomalen Umweltbedingungen oder sachfremden Betriebsbedingungen oder wenn das Gerät mit ungeeigneten Stoffen in Berührung gekommen ist.

Ebenso kann keine Garantie übernommen werden, wenn die Mängel am Gerät auf Transportschäden, die nicht von uns zu vertreten sind, nicht fachgerechte Installation und Montage, Fehlgebrauch, eine nicht haushaltsübliche Nutzung, Fahrlässigkeit, mangelnde Pflege oder Nichtbeachtung von Bedienungs- oder Montagehinweisen zurückzuführen sind.

Die Transportkosten durch ein Speditionsunternehmen sind nicht in der Garantie enthalten. Um diese zu verringern, bewahren Sie bitte die Originalverpackung so wie die eventuell mitgelieferte Palette für den Zeitraum der Garantie auf.

Diese Garantie beschränkt sich auf die Ersatzlieferung und Reparatur nach den vorgenannten Bedingungen. Andere Ansprüche gegen uns, etwa auf Ersatz außerhalb des Gerätes entstandener Schäden, soweit eine Haftung nicht zwingend gesetzlich angeordnet ist – sind ausgeschlossen. Diese Garantie berührt selbstverständlich nicht die gegenüber dem Händler / Verkäufer bestehenden gesetzlichen und vertraglichen Gewährleistungsansprüche.

### WARNUNG – Erstickungsgefahr!

- Das CO<sub>2</sub> Gas ist farblos und weitgehend Geruchs- und Geschmacksneutral und kann daher von Menschen nicht wahrgenommen werden.
- Bei unsachgemäßem Gebrauch und Aufbewahrung der CO<sub>2</sub> Gasflaschen könnte Kohlenstoffdioxid entweichen. Bereits bei Konzentrationen von ungefähr 4-5 % in der Luft (normale Atemluft enthält ca. 0,04 % Kohlenstoffdioxid) jedoch führt das Gas zu Schwindel, Benommenheit, Kopfschmerzen, Atemprobleme, Krämpfe, Ohnmacht und Atemstillstand. Wenn eine Kohlendioxid-Konzentration von über 10 % auftritt, führt dies zu Bewusstlosigkeit in weniger als einer Minute. Ohne unverzügliche Gegenmaßnahmen wird diese Situation zum Tod führen.
- Bitte beachten Sie stets die Hinweise auf dem Etikett und im Sicherheitsblatt der CO<sub>2</sub> Zylinder.
- Wenn Sie den Verdacht haben, dass die CO<sub>2</sub>-Konzentration steigt, versuchen Sie nicht einzuatmen, verlassen Sie umgehend den gefährlichen Bereich und lüften Sie den Aufstellort vollständig.
- In Räumen ohne natürliche Be- und Entlüftung ist eine technische Lösung oder ein Gaswarngerät (optional erhältlich) notwendig.

Beispielberechnung Gefährdung durch Druckgasversorgung (CO<sub>2</sub>):

Situation: Aufstellungsraum für Druckgasbehälter mit z.B. 20 m<sup>2</sup> Grundfläche.

Berechnung: Raumgröße: 20 m<sup>2</sup> x 2,50 m Höhe = 50 m<sup>3</sup> Raumvolumen

Druckgasbehälter: 10 kg CO<sub>2</sub>; dies entspricht ca. 5 m<sup>3</sup> Gasvolumen

Formel: Gaskonzentration = Gasvolumen / Raumvolumen x 100

### Umrechnungstabelle der Gasmenge von der CO<sub>2</sub>-Flasche (Flascheninhalt)

CO <sub>2</sub> Gasflasche	in Liter	Gasmenge	Raumvolumen
2 kg	1.000 L	1,00 m <sup>3</sup>	34 m <sup>3</sup>
6 kg	3.000 L	3,00 m <sup>3</sup>	102 m <sup>3</sup>
10 kg	5.000 L	5,000 m <sup>3</sup>	170 m <sup>3</sup>

### Allgemeine Sicherheitshinweise zum Umgang mit CO<sub>2</sub> Gasflaschen

- Lesen Sie dazu WARNUNG - Erstickungsgefahr unter wichtigen Sicherheitshinweisen
- Die Kohlendioxidflasche niemals starker Erwärmung (durch direkte Sonneneinstrahlung, offenes Feuer, Heizkörper o.ä.) aussetzen. Ebenso darf die CO<sub>2</sub>-Flasche nicht in direkter Nähe zu Brenngas- oder Sauerstoffflaschen gelagert oder benutzt werden.
- Die CO<sub>2</sub>-Flasche steht unter Druck. Eine unsachgemäßer Handhabung kann schwere oder sogar tödliche Verletzungen verursachen.
- Flasche niemals ohne Druckminderer nutzen, defekte Teile sofort austauschen.
- Vor Korrosion, Beschädigung und unbefugtem Zugriff schützen.
- Verwenden Sie nur ausschließlich natürliche, lebensmittelreine Kohlensäure nach EU Standard E290 für die Herstellung von mineralisiertem Wasser.
- Der CO<sub>2</sub> Zylinder sollte beim Transport, der Aufbewahrung und der Nutzung immer aufrecht stehen.

**ACHTUNG – Explosionsgefahr: CO<sub>2</sub> Zylinder sollte nur stehend verwendet werden und gegen Umfallen gesichert werden!**

### Allgemeine Sicherheitshinweise

- Bitte prüfen Sie das Gerät nach dem Auspacken. Bei einem Transportschaden schließen Sie das Gerät nicht an.
- Halten Sie das Gerät, Zubehörteile und die Verpackungsmaterialien von Kindern und Haustieren fern, um Unfälle und Erstickung vorzubeugen.
- Das Gerät ist ausschließlich für den privaten Haushalt und das häusliche Umfeld bestimmt. Verwenden Sie das Gerät nur für den vorgesehenen Zweck.
- Kinder dürfen nicht mit dem Gerät spielen. Reinigung und Wartungsarbeiten dürfen nicht von Kindern durchgeführt werden.
- Das Gerät darf nicht von Personen (einschließlich Kindern) mit beschränkten geistigen, physikalischen oder sensorischen Fähigkeiten oder mangels Erfahrung und/oder mangels Wissens benutzt werden, außer sie werden aufmerksam beaufsichtigt und eingewiesen.
- Bei einem Leitungsdruck über 5 bar muss ein Druckregler installiert werden.
- Das Gerät nur in den geschlossenen Räumen verwenden und vor Regen, Feuchtigkeit, direkter Sonneneinstrahlung und extremen Temperaturen schützen.
- Die Installation und der Service sollte von einem Fachmann vorgenommen werden. Fehlerhafte Installation kann zum Ausschluss der Garantie führen.
- Verwenden Sie keine Mehrfachsteckdosen und Verlängerungskabel für den Netzanschluss des Gerätes.
- Bitte entsorgen Sie das Gerät, wenn es defekt ist oder keine Nutzung mehr geplant ist, entsprechend der Elektro- und Elektronik-Altgeräte-Richtlinie WEEE. Für Rückfragen stehen Ihnen die lokalen Behörden, die für die Entsorgung zuständig sind, zur Verfügung.

### WARNUNG – Stromschlaggefahr!

- Akute Lebensgefahr bei Kontakt mit stromführenden Teilen. Eine Beschädigung der Kabelisolierung oder einzelner Komponenten kann lebensbedrohlich sein.
- Unsachgemäße Reparaturen sind gefährlich. Falls das Gerät defekt oder beschädigt ist, versuchen Sie nicht, das Gerät zu zerlegen oder selbst zu reparieren. Nur ein qualifizierter Techniker darf Reparaturen durchführen und beschädigte Anschlussleitungen austauschen. Ist das Gerät defekt, Netzstecker ziehen oder Sicherung im Sicherungskasten ausschalten. Kundendienst rufen.
- Eindringende Feuchtigkeit kann einen Stromschlag verursachen. Verwenden Sie keinen Hochdruckreiniger oder Dampfreiniger um das Gerät zu reinigen.
- Ein defektes Gerät kann einen Stromschlag verursachen. Nie ein defektes Gerät einschalten. Netzstecker ziehen oder Sicherung im Sicherungskasten ausschalten. Kundendienst rufen.

### WARNUNG – Überhitzungsgefahr!

- Stellen Sie sicher, dass ausreichend Belüftung für die Kühlung der Anlage vorhanden ist. Dazu lassen Sie bitte mindesten 15 cm auf der Rück- und Oberseite Abstand für die Luftzirkulation. Unter Umständen kann es auch nötig sein, geeignete Löcher oder Schlitze in den Schrank oder die Tür zu schneiden.
- Sollte nicht ausreichende Kühlung der Anlage stattfinden und wird diese im Betrieb auf über 40 °C erhitzt, kann das Gerät beschädigt werden. Jegliche Funktionsstörung, die auf unsachgemäßen Einbau hinweisen, werden von der Garantie ausgeschlossen.

## Inhalt der Verpackung

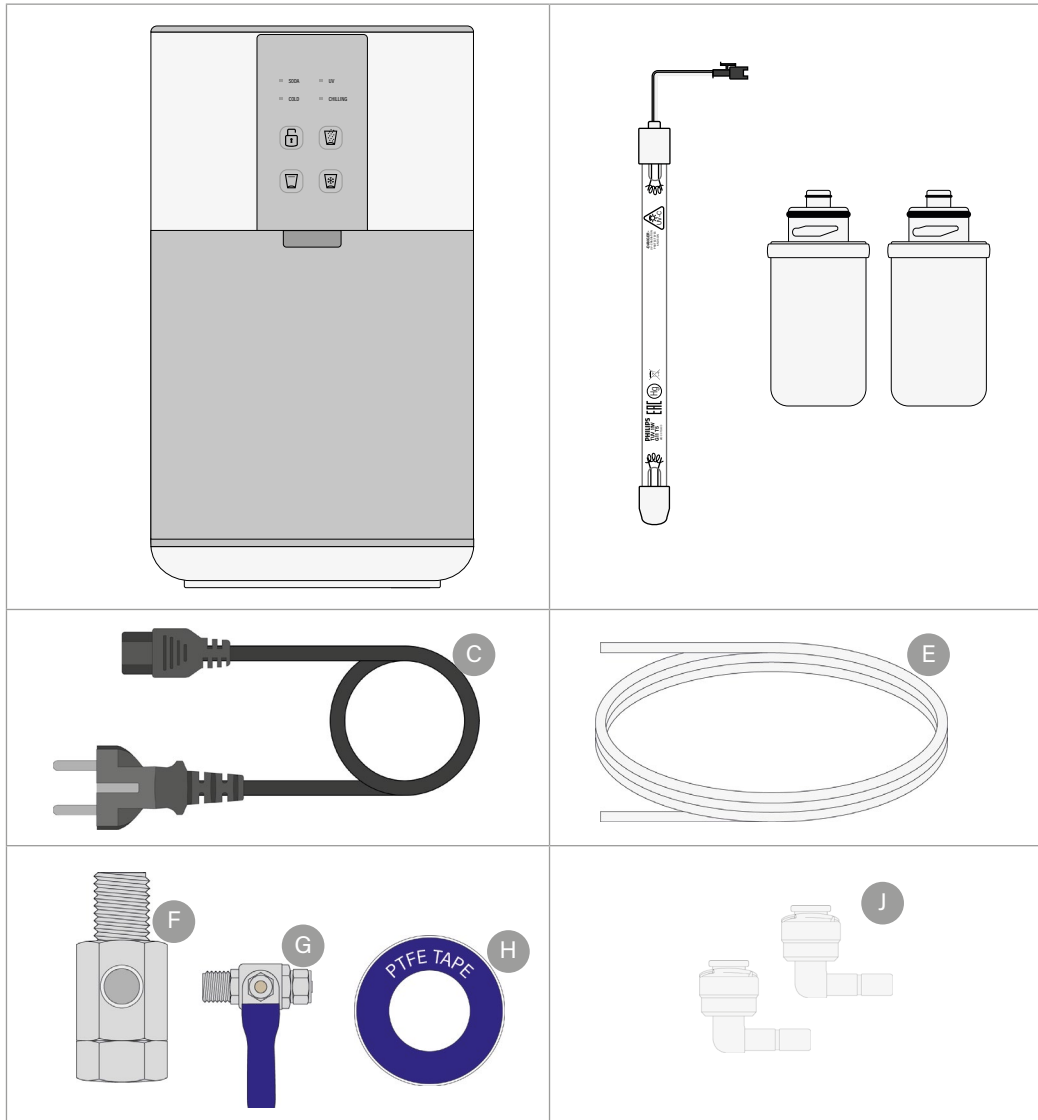

A. SPRUDELUX DIAMOND Tafelwasseranlage

B. UV Lampe und Filter (bereits installiert)

C. Netzkabel

D. Anschlussschlauch 1/4"

E. Eckventiladapter 3/8"

F. Eingangskugelventil

G. PTFE Band

H. Anschlusswinkel 2x

## Übersicht der Installation

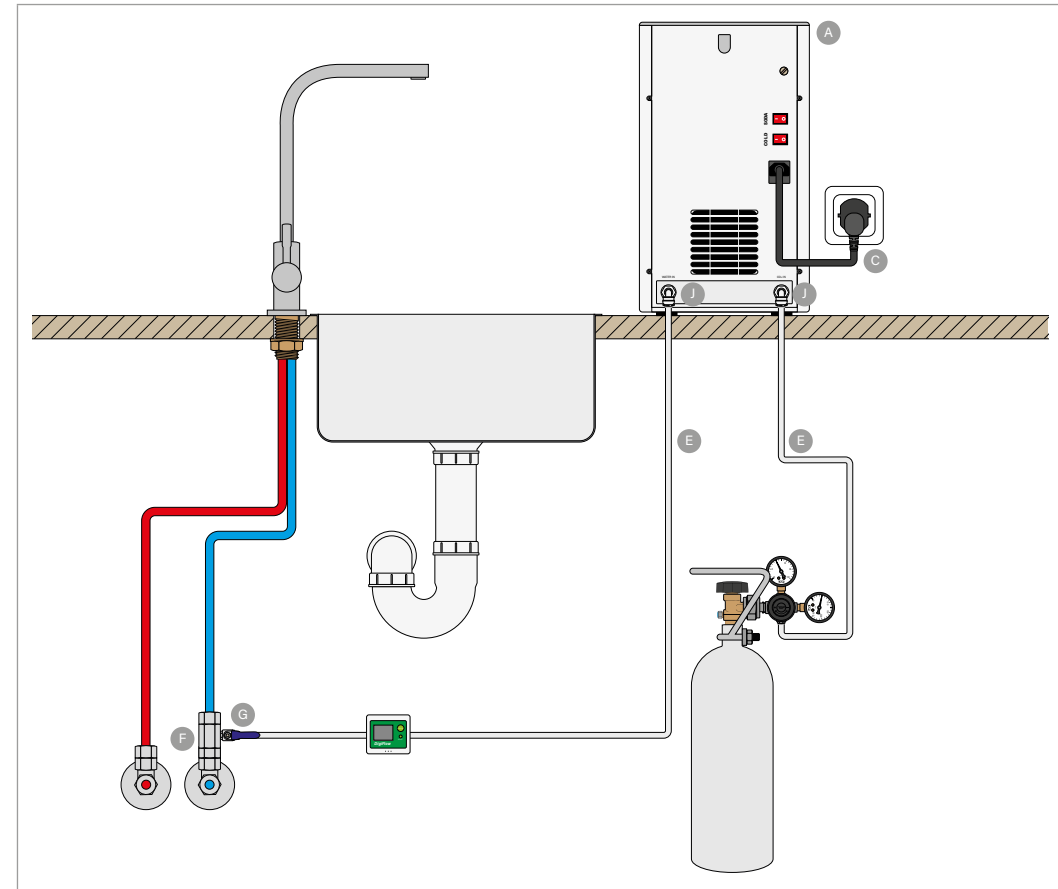

### Vor der Installation

- Überprüfen Sie, ob der Küchenschrank das Gewicht von die SPRUDELUX BLUE DIAMOND inklusive Gasflasche aufnehmen kann.
- Stellen Sie sicher, dass die Anlage genügend Freiraum für die Kühlung hat (siehe auch WARNUNG - Überhitzungsgefahr).
- Achtung: Bitte beachten Sie bei der Installation, dass die Anlage, der Eingangskugelventil, das Eckventil und die Steckdose für den Servicedienst gut zugänglich bleiben sollten.

Wir empfehlen Ihnen die Installation in folgenden Schritten durchzuführen:

1. Eckventiladapter installieren
2. Zuwasseranschluss verlegen
3. CO<sub>2</sub> Zylinder anschließen
4. Anschluss und Geräteprüfung
5. Inbetriebnahme

## Installationsschritt 1: Eckventiladapter installieren

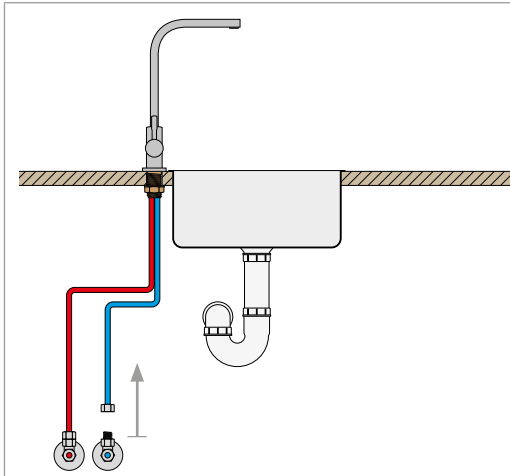

### Wasser absperrn

Vor der Installation die Eckventile absperrn oder die Wasserzufuhr am Hauptwasserhahn absperrn. Den Kaltwasserschlauch von dem Eckventil lösen.

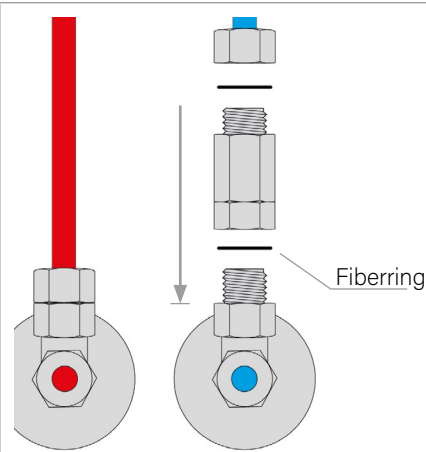

### Eckventiladapter anschließen

Das Eckventiladapter mit einem Fiberring auf dem Eckventil montieren und mit einem Schlüssel festziehen.

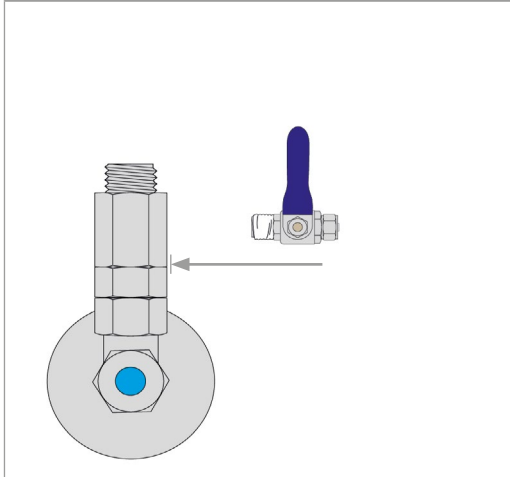

### Eingangskugelventil anbringen

Das Gewinde des Eingangskugelventil mehrmals mit dem PTFE-Band umwickeln. Das Hahnstück in das Eckventiladapter einschrauben und mit einem Schlüssel festziehen.

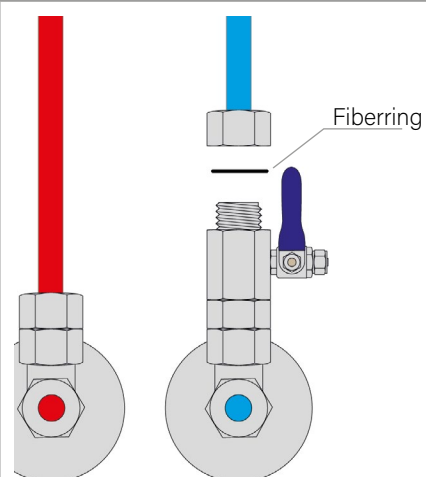

### Kaltwasserschlauch anschließen

Den Kaltwasserschlauch an dem Eckventiladapter anschließen und festziehen.

## Installationsschritt 2: Zuwasseranschluss

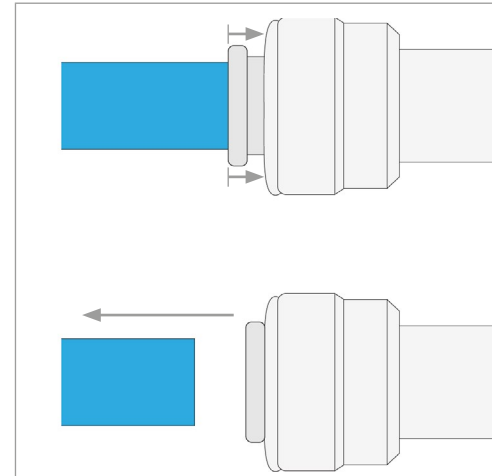

### Abnahme der Sicherheitsstopfen

Zuerst die farbige Sicherungshufe (falls vorhanden) entfernen, dann den Innenring in den Anschluss reinrücken und gleichzeitig an dem Stopfen ziehen. Die SPRUDELUX DIAMOND an die vorgesehene Stelle platzieren.

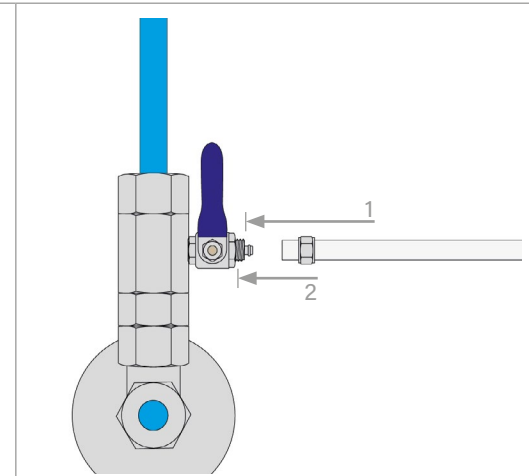

### Zulaufschlauch installieren

Die Mutter am Eingangskugelventil lösen und auf den Schlauch fädeln. Den Schlauch auf das Eingangskugelventil bis zum Anschlag stecken (1) und die Mutter festziehen (2).

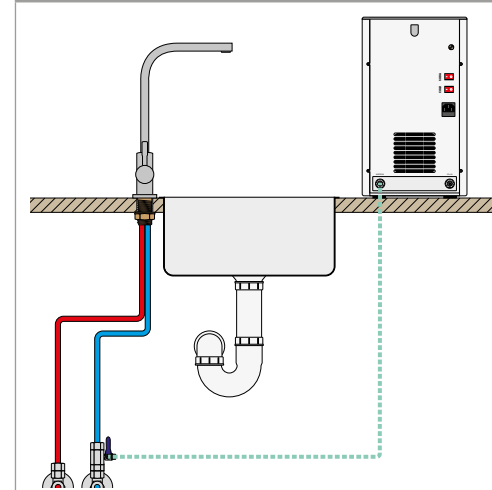

### Schlauch zuschneiden

Die benötigte Schlauchlänge von Eingangskugelventil bis zum Kaltwasseranschluss abmessen (+ etwas Spielraum) und zuschneiden. Darauf achten, dass der Schnitt möglichst gerade und sauber ist.

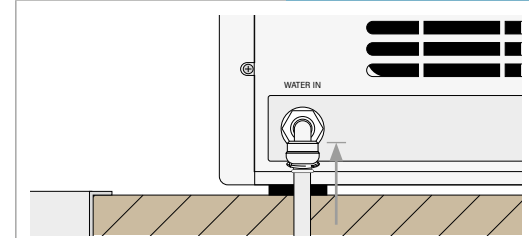
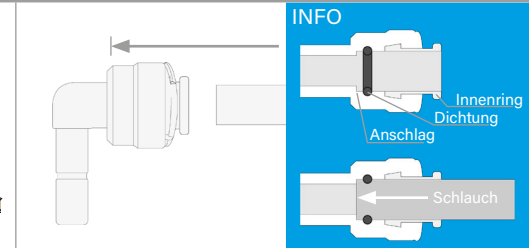

### Wasserzufuhr anschließen

Am Ende des Zulaufschlauchs einen Anschlusswinkel einsetzen. Darauf achten, dass der Schlauch bis zum Anschlag (ca. 1,5 cm) geschoben wurde. Diesen Anschlusswinkel in den Kaltwasseranschluss einbauen.

## Installationsschritt 3: CO<sub>2</sub> Flaschen anschließen

- Erstickungsgefahr: Beachten Sie die Sicherheitshinweise im Umgang mit dem Kohlenstoffdioxid!
- Die SPRUDELUX DIAMOND ist für handelsübliche CO<sub>2</sub> Zylinder geeignet. Zudem können diese in unserem Onlineshop erworben, getauscht und wiederbefüllt werden.
- Der CO<sub>2</sub> Zylinder sollte beim Transport, der Aufbewahrung und der Nutzung immer aufrecht stehen und vorm Umfallen gesichert sein.

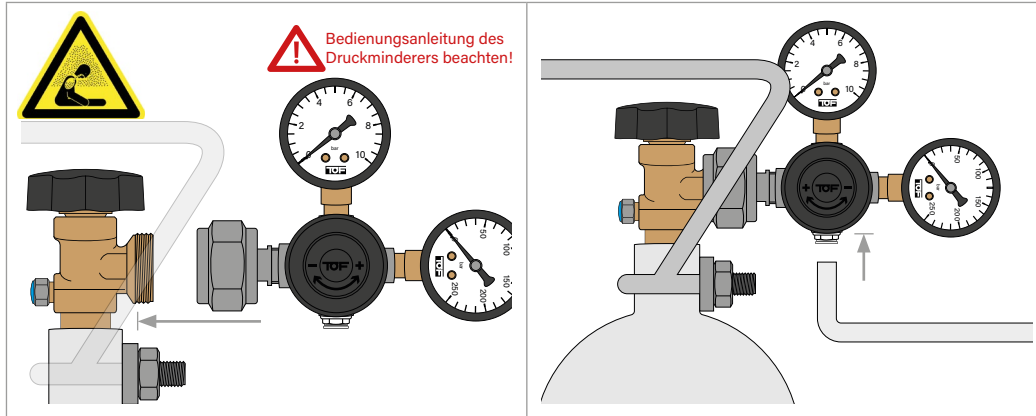

### Druckminderer einstellen

Die genaue Anleitung steht auf dem mitgelieferten Blatt des Druckminderers. Danach den Anschlusschlauch in den Druckminderer schieben. Darauf achten, dass der Schlauch bis zum Anschlag (ca. 1,5 cm) geschoben wurde.

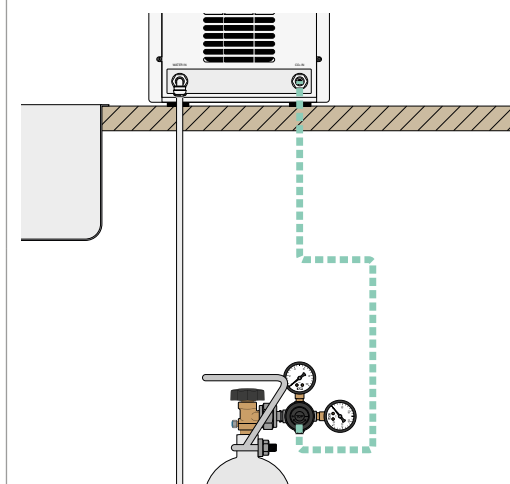

### Gasschlauch zuschneiden

Die benötigte Schlauchlänge vom Druckminderer bis zum Gasanschluss abmessen (+ etwas Spielraum) und zuschneiden. Darauf achten, dass der Schnitt möglichst gerade und sauber ist.

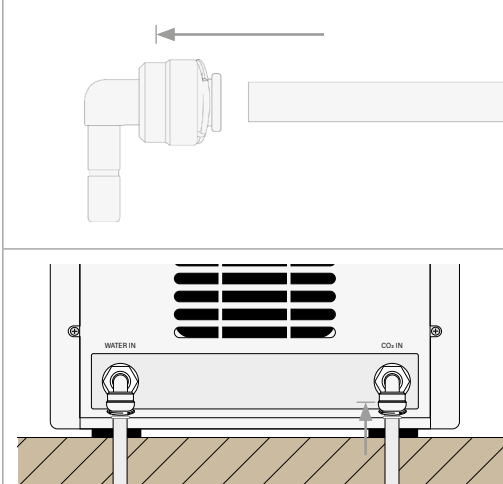

### Gasflasche verbinden

Am Ende des Gasschlauchs einen Anschlusswinkel einsetzen. Darauf achten, dass der Schlauch bis zum Anschlag (ca. 1,5 cm) geschoben wurde. Diesen Anschlusswinkel in den Gasanschluss einbauen.

## Installationsschritt 4: Anschluss- und Geräteprüfung

- Vergewissern Sie sich, dass genügend Luft um die Anlage zirkulieren kann mit 15 cm Abstand auf der Rück- und Oberseite.
- Prüfen Sie, ob alle Schläuche und Verbindungen fest angeschlossen sind.
- Das SPRUDELUX DIAMOND System ist mit einem 3-adrigen Netzkabel mit geerdetem Stecker versehen. Sicherstellen, dass eine Netzdose mit der korrekten Stromspannung verwendet wird.
- Wenn ein Stromkabel beschädigt ist, muss es durch den Hersteller, dessen Vertretung oder eine qualifizierte Person ausgetauscht werden.

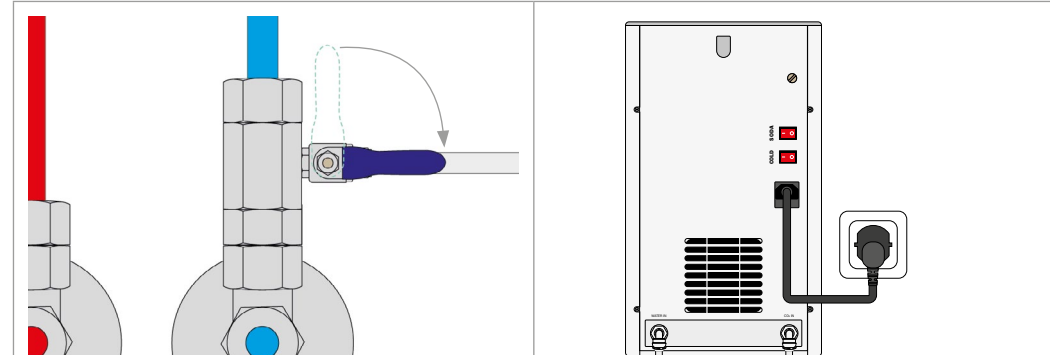

### Wasserzufuhr öffnen

Die Wasserzufuhr am Hauptwasserhahn und auf den Eckventilen öffnen. Den Hahn am Eingangskugelventil öffnen. Alle Schläuche und Verbindungen auf ihre Dichtheit prüfen. Den Tank für ca. 10 Min. volllaufen lassen.

### Netzkabel

Den Klinkenstecker in die entsprechende Öffnung schieben. Die Anlage an eine geerdete Steckdose anschließen. Keine Mehrfachsteckdosen oder Verlängerungskabel verwenden.

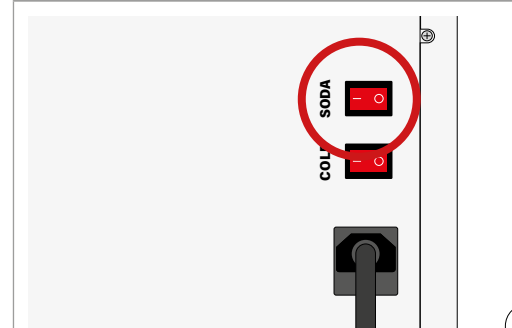

### Kippschalter SODA

Den Kippschalter SODA auf ON umlegen und warten bis keine Pump- und Wasserrauschgeräusche mehr zu hören sind.

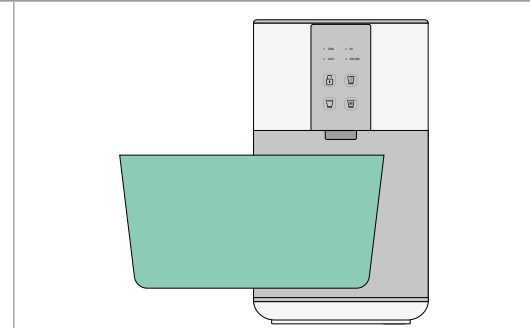

### Anlage durchspülen und entlüften

Vor der ersten Inbetriebnahme müssen die Schläuche und der Wassertank durchgespült und entlüftet werden. Beim ersten Spülen kann das Wasser etwas trüb-milchig sein, ebenso kleine schwarze Teilchen enthalten. Das ist normal und kommt von den Mineralien der Filter.

Ein ausreichend großes Gefäß unter den Auslauf der Anlage stellen. Die Touch-Knöpfe an der Anlage nach einander betätigen und solange halten, bis klares Wasser rauskommt.

## Installationsschritt 5: Inbetriebnahme

- Die LEDs zeigen den Betriebszustand an. Wenn das Schlosssymbol Blau leuchtet, befindet sich die Anlage gerade im Stand-by-Modus.
- Der Karbonisierungsprozess (Zugabe von CO<sub>2</sub> in das gefilterte Wasser) funktioniert ausschließlich bei eingeschalteter Kühlfunktion. Bei der erster Inbetriebnahme dauert dieser Kühl- und Karbonisierungsprozess ca. 2 Stunden.

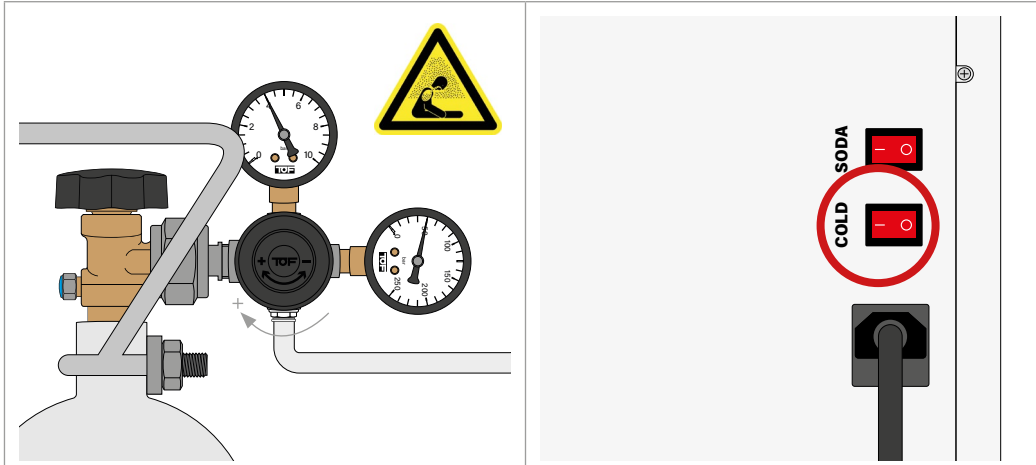

### CO<sub>2</sub> Gas öffnen

Den Regler öffnen und den Schlauch auf Dichtheit z.B. mit einem Leck-Such-Spray prüfen.  
**ACHTUNG** - Erstickungsgefahr: Auf die Sicherheitsmaßnahmen im Umgang mit Kohlenstoffdioxid achten!

### Kippschalter COLD

Den Kippschalter COLD auf ON umlegen und warten, bis das Wasser die gewünschte Temperatur erreicht hat. Dies kann bis zu 40 Minuten dauern.

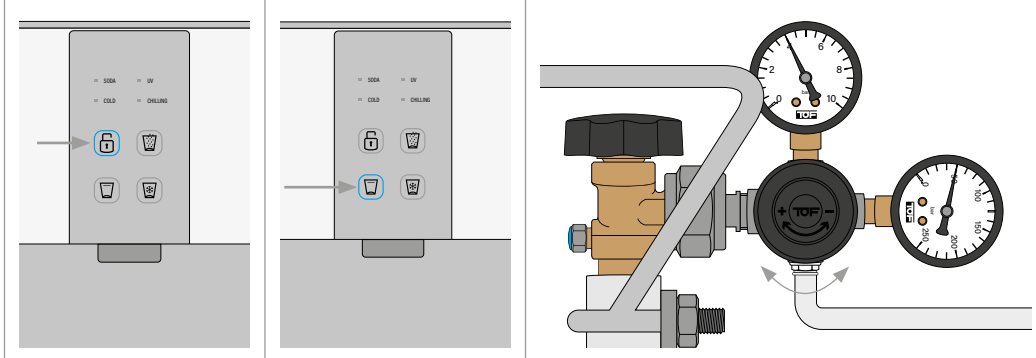

### Wasser zapfen

Kurz das Schlosssymbol berühren um die Anlage zu entsperren. Nun den Knopf für gewünschtes Wasser berühren und halten, um das Wasser zu zapfen.

### CO<sub>2</sub> Sättigung anpassen

Die CO<sub>2</sub> Zugabe kann am Druckregler justiert werden dazu den Regler in Richtung + PLUS oder - MINUS drehen. Der maximale Arbeitsdruck beträgt 4 bar.

Die zweite Anzeige (Falls vorhanden) zeigt den Druck des Zylinders an. Dieser liegt zwischen 50 und 60 bar. Sobald der Zylinder leer ist, fällt der Zeiger umgehend auf Null.

## Temperatur einstellen

- Der Karbonisierungsprozess (Zugabe von CO<sub>2</sub> in das gefilterte Wasser) funktioniert ausschließlich bei eingeschalteter Kühlfunktion. Bei der erster Inbetriebnahme dauert dieser Kühl- und Karbonisierungsprozess ca. 2 Stunden.
- Bitte bedenken Sie, dass das CO<sub>2</sub>-Gas um so besser von dem Wasser aufgenommen werden kann, je kälter und je härter das Wasser ist.

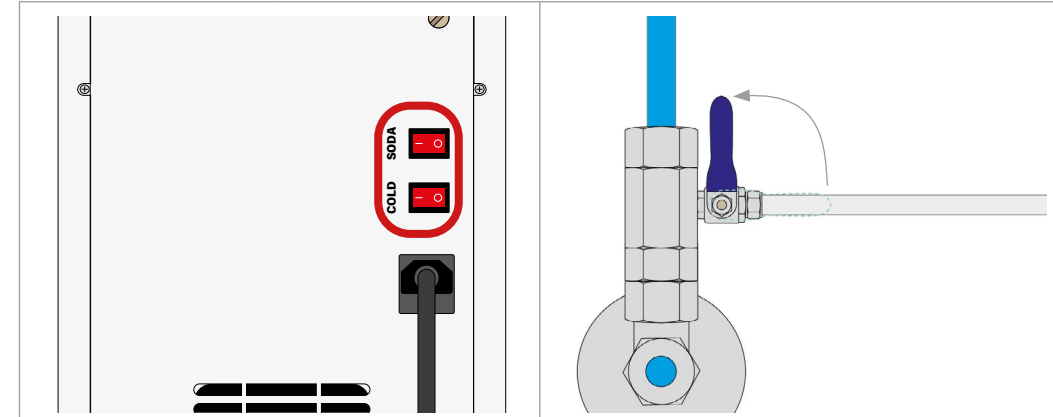

### Anlage ausschalten

Die beiden Kippschalter auf OFF stellen und das Netzkabel ziehen.

### Wasserzufuhr abstellen

Die Eckventile absperren oder die Wasserzufuhr am Hauptwasserhahn absperren.

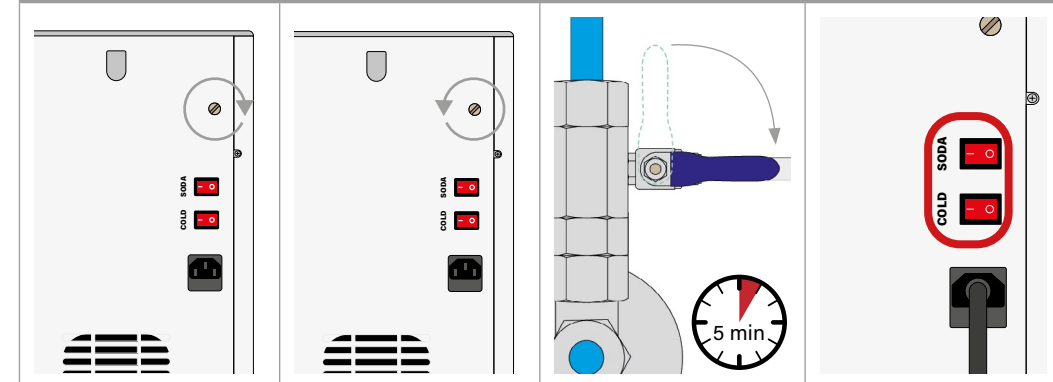

### Wassertemperatur einstellen

Der Temperaturregler befindet sich auf der Rückseite der Anlage über den Kippschalter. Von Werk aus ist dieser auf ca. 6 °C eingestellt.

Im Uhrzeigersinn bis zum Anschlag drehen, um die Temperatur auf ca. 4 °C einzustellen.

Gegen den Uhrzeigersinn bis zum Anschlag drehen, um die Temperatur auf ca. 8 °C einzustellen.

### Wasserzufuhr wieder öffnen

Den Hahn am Eingangskugelventil öffnen. Alle Schläuche und Verbindungen auf ihre Dichtheit prüfen. Den Tank für ca. 5 Min volllaufen lassen.

### Anlage einschalten

Die Anlage erst einschalten, wenn der Tank sich mit Wasser gefüllt hat.

Das Netzkabel wieder an das Stromnetz anschließen und die beiden Kippschalter auf ON stellen.

## Wartung: Filterwechsel

- Beachten Sie die Kapazitätsangaben auf dem Filteraufkleber.
- Unabhängig von der Kapazität sollten die Filter spätestens alle 6 Monate getauscht werden.

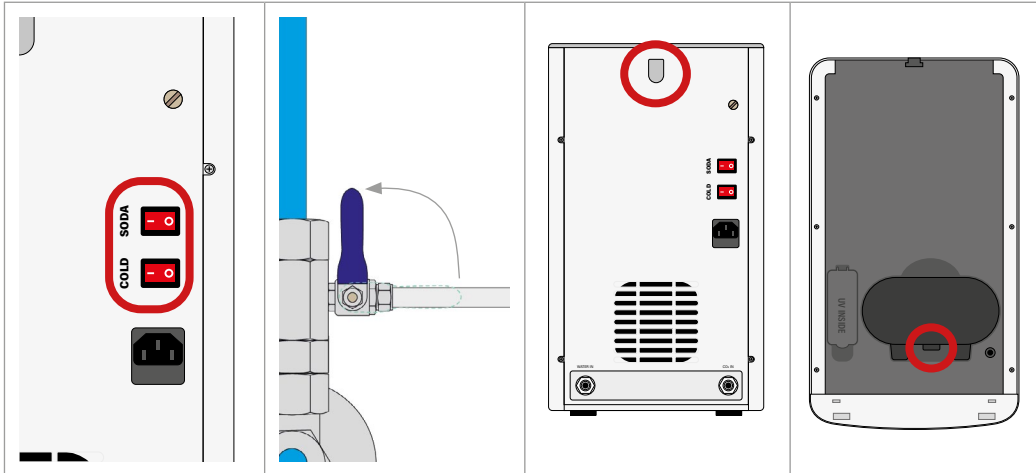

### Anlage ausschalten

Die beiden Kippschalter auf OFF stellen und das Netzkabel ziehen.  
Die Eckventile absperren oder die Wasserzufuhr am Hauptwasserhahn absperren.

### Filterentnehmen

Die Abdeckung entfernen in dem man den Clip an der Geräterückseite leicht eindrückt und den Deckel anschließend nach oben entnimmt. Den Knopf in der Mitte der Filteraufnahme gedrückt halten und diese nach oben entnehmen.

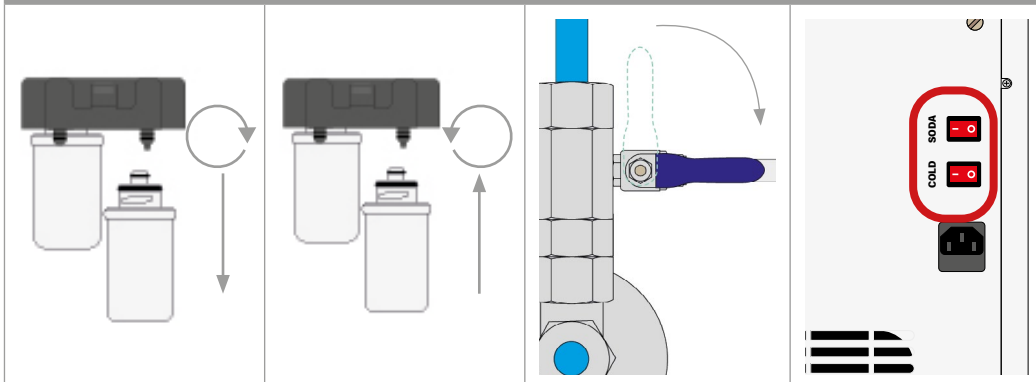

### Filterersetzen

Altfilter durch das drehen in Uhrzeigersinn entfernen. Neufilter durch das drehen gegen den Uhrzeigersinn einsetzen.

Die Filteraufnahme wieder einsetzen und die Filterabdeckung wieder anbringen und den Deckel schließen.

### Wasserzufuhr wieder öffnen

Den Hahn am Eingangskugelventil öffnen.

### Anlage einschalten

Die Anlage erst einschalten, wenn der Tank sich mit Wasser gefüllt hat.  
Das Netzkabel wieder an das Stromnetz anschließen und die beiden Kippschalter auf ON stellen.

## Wartung: Filterwechsel

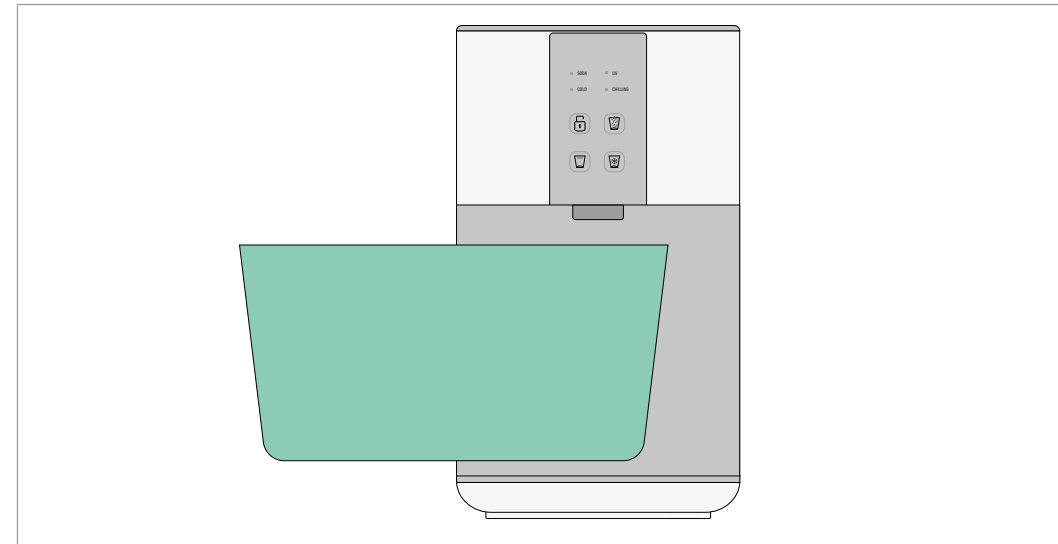

### Anlage durchspülen

Vor der wieder Inbetriebnahme müssen die Filter durchgespült werden. Beim ersten Spülen kann das Wasser etwas trüb-milchig sein, ebenso kleine schwarze Teilchen enthalten. Das ist normal und kommt von den Mineralien der Filter.

Die Knöpfe an der Touch-Armatur nach einander betätigen und solange halten, bis klares Wasser rauskommt.

## Optionales Zubehör und Ersatzteile

Bitte beachten Sie: Der Garantieanspruch erlischt, wenn unsere Geräte mit Ersatzteilen, Ergänzungs- oder Zubehörteilen versehen werden, die keine Originalteile sind und dadurch ein Defekt verursacht wird.

Die passenden Ersatzfilter könne Sie in unserem Onlineshop erwerben.



## Wartung: UV Lampe wechseln

- Da selbst bei den modernsten UV-Lampen die UV-Strahlung mit zunehmendem Alter abnimmt, empfehlen wir die Lampen alle 12 Monate auszutauschen.

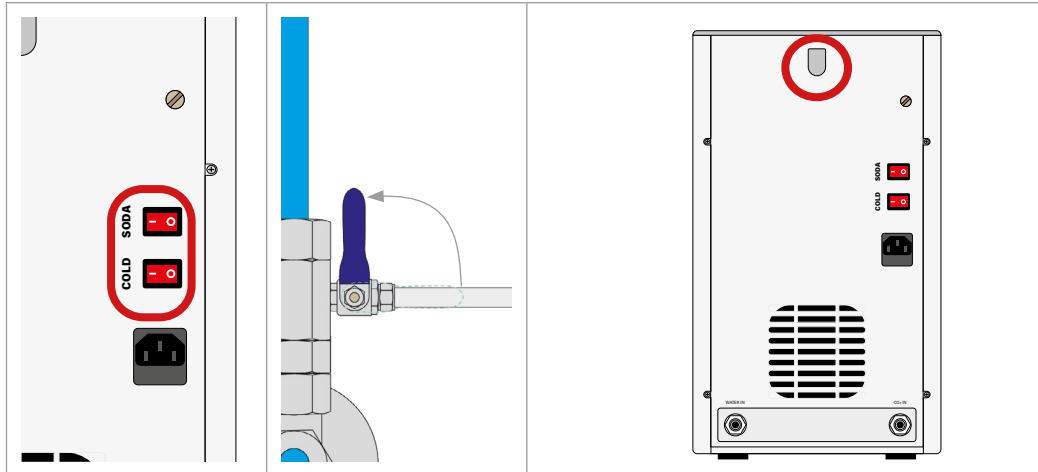

### Anlage ausschalten

Die beiden Kippschalter auf OFF stellen und das Netzkabel ziehen.

Die Eckventile absperren oder die Wasserzufuhr am Hauptwasserhahn absperren.

### Abdeckung entfernen

Die Abdeckung entfernen in dem man den Clip an der Geräterückseite leicht eindrückt und den Deckel anschließend nach oben entnimmt.

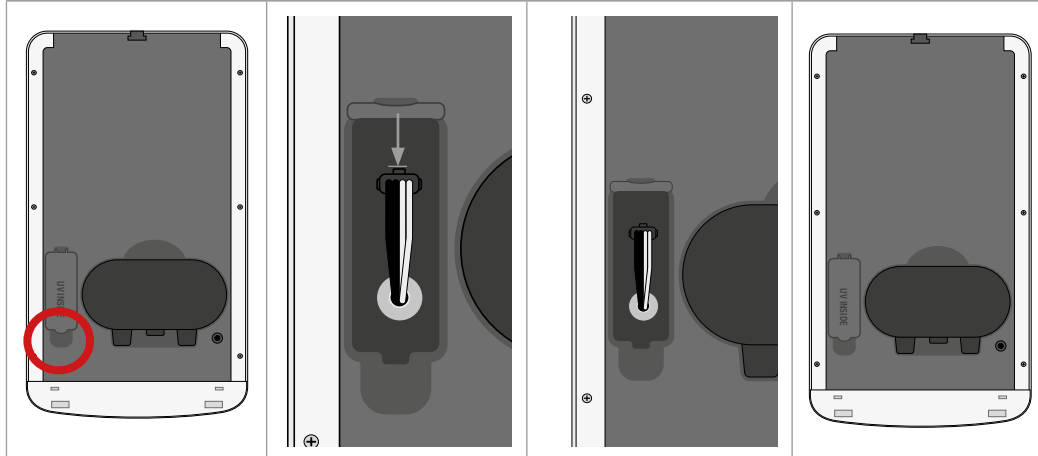

### UV Lampe Lösen

Die UV-Lampen-Abdeckung nach oben Klappen. Die Befestigung gedrückt halten und vorsichtig nach Oben ziehen. Anschließend die UV Lampe entnehmen.

### UV Lampe einsetzen

Die UV-Lampe vorsichtig einführen und anschließen. Die UV-Lampen-Abdeckung schließen und die Oberabdeckung anbringen.

## Wartung: UV Lampe wechseln



### Wasserzufuhr wieder öffnen

Den Hahn am Eingangskugelventil öffnen.

### Anlage einschalten

Die Anlage erst einschalten, wenn der Tank sich mit Wasser gefüllt hat.

Das Netzkabel wieder an das Stromnetz anschließen und die beiden Kippschalter auf ON stellen.

## Optionales Zubehör und Ersatzteile

Bitte beachten Sie: Der Garantieanspruch erlischt, wenn unsere Geräte mit Ersatzteilen, Ergänzungs- oder Zubehörteilen versehen werden, die keine Originalteile sind und dadurch ein Defekt verursacht wird.

Die passende UV Lampe könne Sie in unserem Onlineshop erwerben.



### WEEE HINWEIS

Die WEEE (Waste Electrical and Electronic Equipment) Richtlinie, die als Europäisches Gesetz am 13. Februar 2003 in Kraft trat, führte zu einer umfassenden Änderung bei der Entsorgung ausgedienter Elektrogeräte. Der vornehmliche Zweck dieser Richtlinie ist die Vermeidung von Elektroschrott bei gleichzeitiger Förderung der Wiederverwendung, des Recyclings und anderer Formen der Wiederaufbereitung, um Müll zu reduzieren. Das abgebildete WEEE Logo (Mülltonne) auf dem Produkt und auf der Verpackung weist darauf hin, dass das Produkt nicht im normalen Hausmüll entsorgt werden darf. Sie sind dafür verantwortlich, alle ausgedienten elektrischen und elektronischen Geräte an entsprechenden Sammelpunkten abzuliefern. Eine getrennte Sammlung und sinnvolle Wiederverwertung des Elektroschrottes hilft dabei, sparsamer mit den natürlichen Ressourcen umzugehen. Des Weiteren ist die Wiederverwertung des Elektroschrottes ein Beitrag dazu, unsere Umwelt und damit auch die Gesundheit der Menschen zu erhalten. Weitere Informationen über die Entsorgung elektrischer und elektronischer Geräte, die Wiederaufbereitung und die Sammelpunkte erhalten Sie bei den lokalen Behörden, Entsorgungsunternehmen, im Fachhandel und beim Hersteller des Gerätes.

### ROHS KONFORMITÄT

Dieses Produkt entspricht der europäischen RoHS-Richtlinie zur Beschränkung der Verwendung bestimmter gefährlicher Stoffe in Elektro- und Elektronikgeräten sowie deren Abwandlungen.



### CE KENNZEICHEN

Das aufgedruckte CE Kennzeichen entspricht den geltenden EU Normen und signalisiert, dass das Gerät die Anforderungen aller für dieses Produkt gültigen EU-Richtlinien erfüllt.

Neues Wasser Group  
Zeppelinstraße 4  
89604 Allmendingen  
+49 7391 777 65 22  
info@neueswasser.de  
www.neueswasser.de