

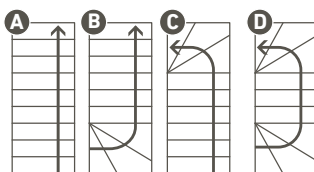

Die komfortable und moderne Mittelholmtreppe mit breiten und tiefen Stufen.

TREPPENVERLAUF/MÖGLICHER AUFBAU



- A. Geradelaufend
- B. ¼-gewendelt (unten)
- C. ¼-gewendelt (oben)
- D. ½-gewendelt

GELÄNDER

- › Geländer inklusive, rechts oder links montierbar
- › Einzelstabgeländer mit Holzhandlauf, Ø 39 mm

TECHNISCHE HINWEISE

- › Steigungshöhe und Treppenverlauf variabel
- › Genaue Anpassung an die Geschosshöhe möglich
- › Wandwinkel für ¼-gewendelten und ½-gewendelten Aufbau inklusive

ZUBEHÖR GEGEN AUFPREIS

- › Zusätzlicher Satz Geländerstäbe
- › Brüstungsgeländer
- › Zusatzstufen (bis max. 15 Steigungen)
- › Stütze empfohlen für ¼- und ½-gewendelten Aufbau

HÖLZER

BUCHÉ *
LEIMHOLZ

BIRKE *
MULTIPLY

MITTELGRAU**
METALLIC RAL 9006

- * Lackiert
- ** Unterkonstruktion

STUFEN

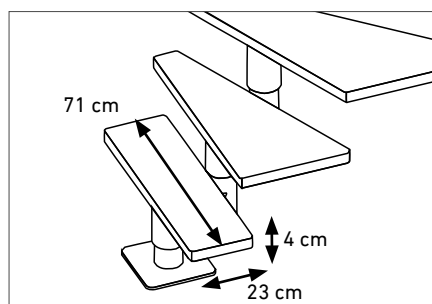

MASSE

Gerader Treppenlauf		
1 Deckenöffnung Breite	min. 79 cm	min. 80 cm
2 Deckenöffnung Länge	min. 179 cm	min. 199 cm
3 Treppenbreite	75 cm	
Stufen/Steigungen	11/12	12/13
4 Ausladung	max. 218 cm	238 cm
5 Geschosshöhe	222 – 270 cm	240 – 292 cm
6 Steigungshöhe	18,5 – 22,5 cm	

