

Melitta Professional Coffee Solutions

Melitta M170 MT

Gebrauchsanleitung

Brugsanvisning

Instrucciones para uso

Mode d'emploi

Käyttöohje

Operating Instructions

Gebruiksaanwijzing

Bruksanvisningen



MELITTA® MACHT KAFFEE ZUM GENUSS

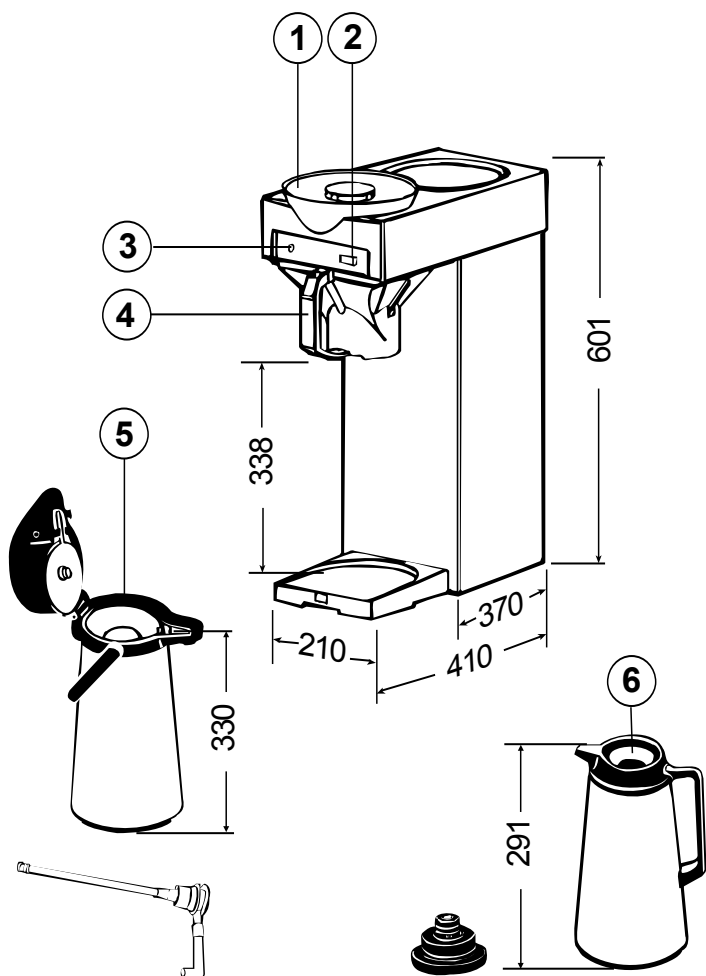

- F**
- 1 Couvercle de réservoir
 - 2 Interrupteur ON/OFF
 - 3 Témoin d'entartrage
 - 4 Porte-filtre avec clapet anti-goutte
 - 5 Verseuse isotherme 2,2 P (option, référence 12 385)
 - 6 Verseuse isotherme 1,85 S (option, référence 12 386)

- FIN**
- 1 Vesisäiliön kansi
 - 2 Auki / Kiinni-kytkin
 - 3 Huoltovalo
 - 4 Tippalukolla varustettu suodatin
 - 5 Termoskannu (Erikoistilaus; Til-nro 12 385)
 - 6 Termoskannu (Erikoistilaus; Til-nro 12 386)

- GB**
- 1 Lid for watercontainer
 - 2 On-/Off-switch
 - 3 Servicing indicator Lamp
 - 4 Pyramidfilter with drip-stop
 - 5 Thermos flask with pump System 2,2 P
 - 6 Thermos flask 1,85 S

- N**
- 1 Løkk vannbeholder
 - 2 AV/PÅ-bryter
 - 3 Serviceanvisning
 - 4 Filterholder med dryppe-stopp
 - 5 Termokanne 2,2 P
 - 6 Termokanne 1,85 S

- NL**
- 1 Deksel waterreservoir
 - 2 Aan-/uitschakelaar
 - 3 Kontrolampje storing
 - 4 Filterhouder met afsluitstift
 - 5 Thermoskan 2,2 P
 - 6 Thermoskan 1,85 S

- S**
- 1 Lock till vattenbehållare
 - 2 Av-och påstängningsströmbrytare
 - 3 Kontrollampa driftstörning
 - 4 Bryggtratt med droppstopp
 - 5 Thermoskanna 2,2 P
 - 6 Thermoskanna 1,85 S

- D**
- 1 Deckel Wasserbehälter
 - 2 Ein/Aus-Schalter
 - 3 Serviceanzeige
 - 4 Einschubfilter mit Absperrstab
 - 5 Isolierkanne 2,2 P (Option; Best.-Nr. 12 385)
 - 6 Isolierkanne 1,85 S (Option; Best.-Nr. 12 386)

- DK**
- 1 Låg vandbeholder
 - 2 Tænd/sluk kontakt
 - 3 Afkalkningslampe
 - 4 Filtertragt med stoppind
 - 5 Thermokande 2,2 P
 - 6 Thermokande 1,85 S

- E**
- 1 Tapa para deposito de agua
 - 2 Interruptor de encendido/apagado
 - 3 Indicador de Servicio
 - 4 Portafiltro con varilla de bloqueo
 - 5 Jarra isotérmica 2,2 P (Opcional; Nº de pedido 12 385)
 - 6 Jarra isotérmica 1,85 S (Opcional; Nº de pedido 12 386)

IPX 1 CE

1

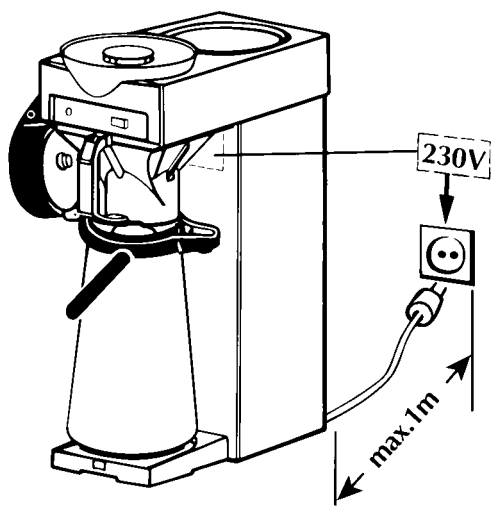

2

Pa 202 S
Nr. 14576

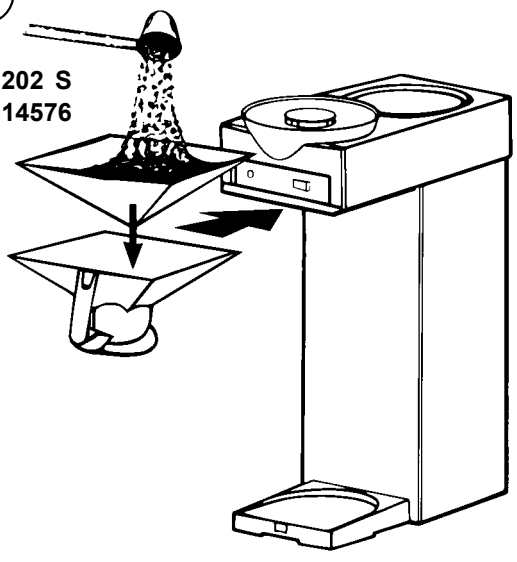

4

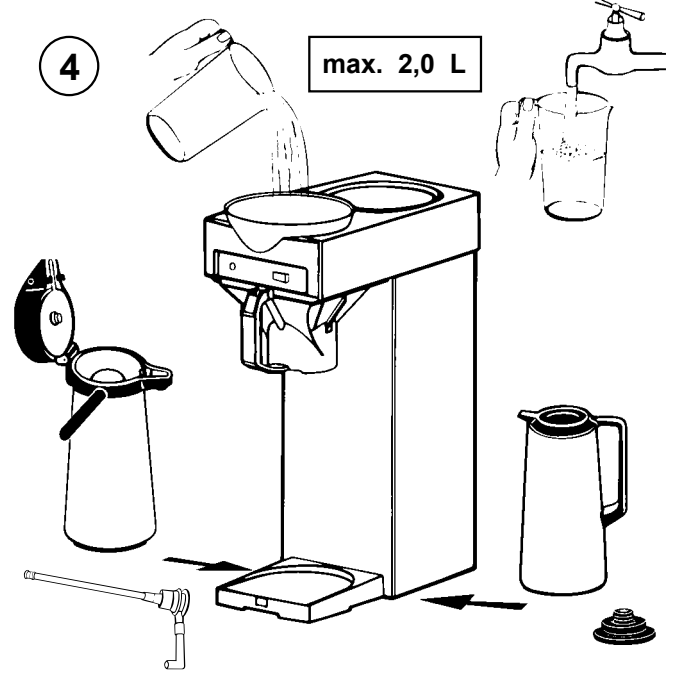

5

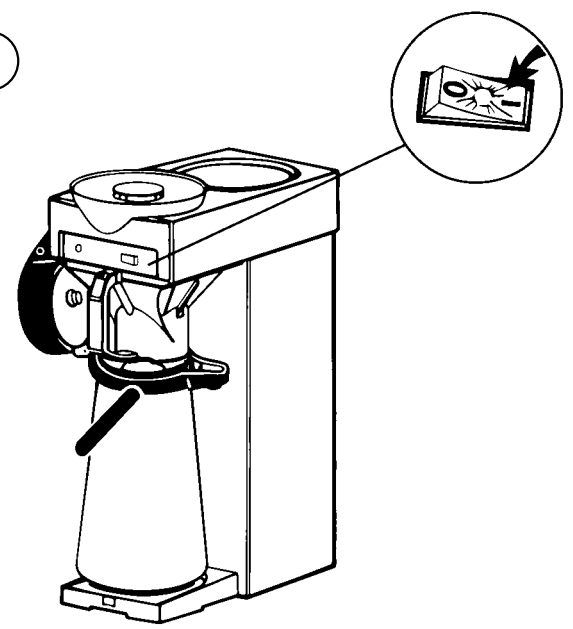

3

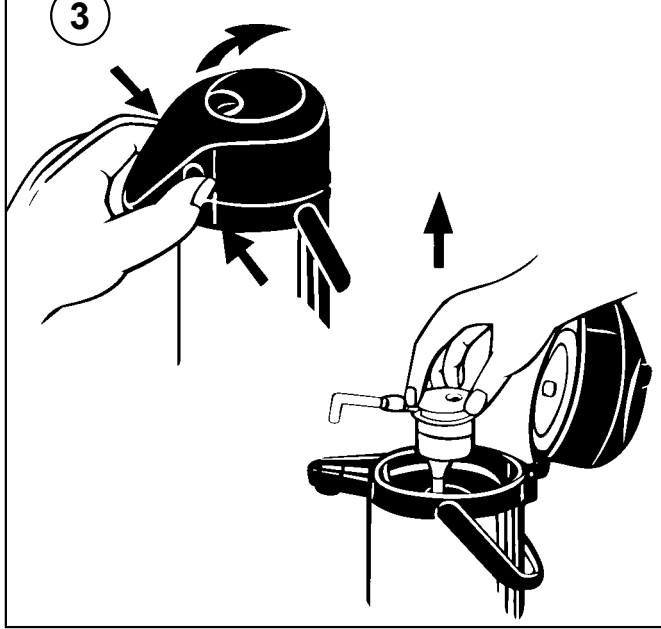

6

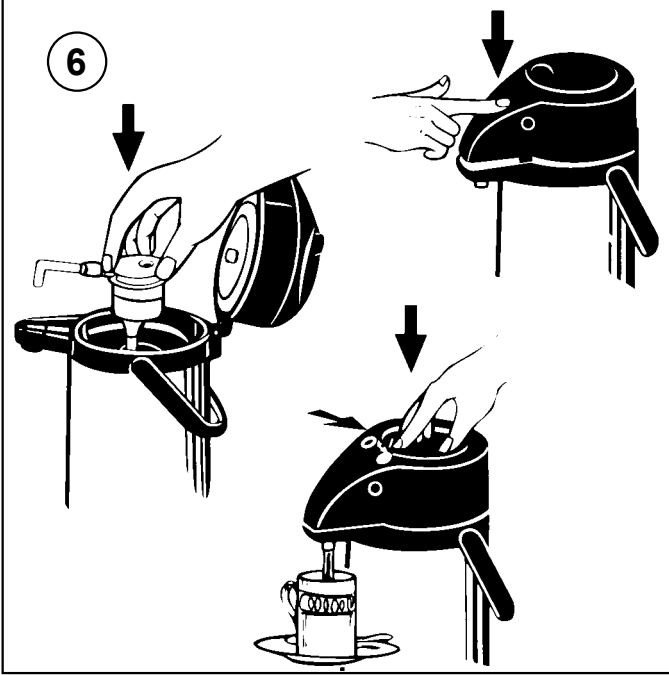

7

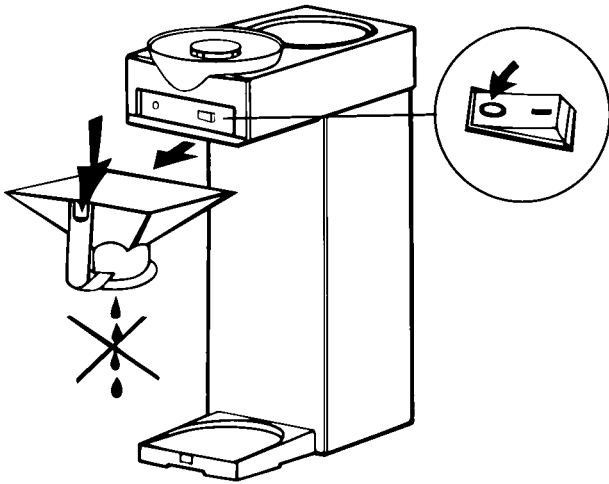

10

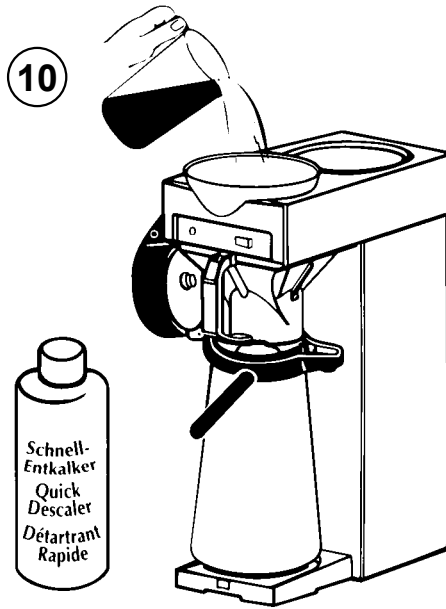

Nr. 24721

8

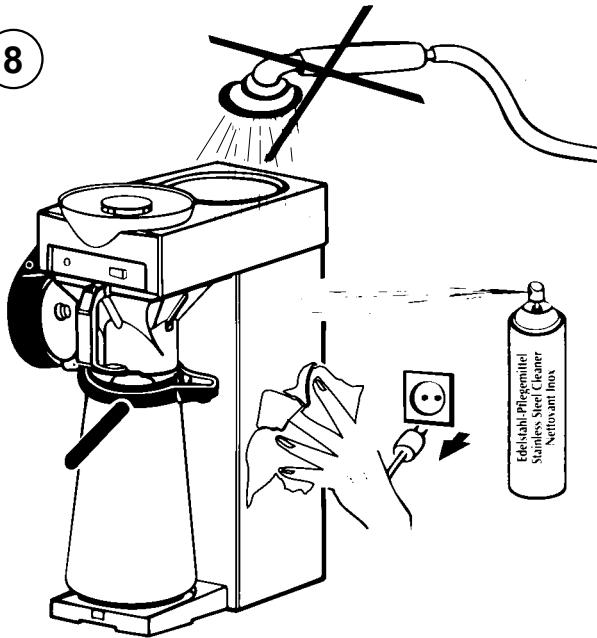

11

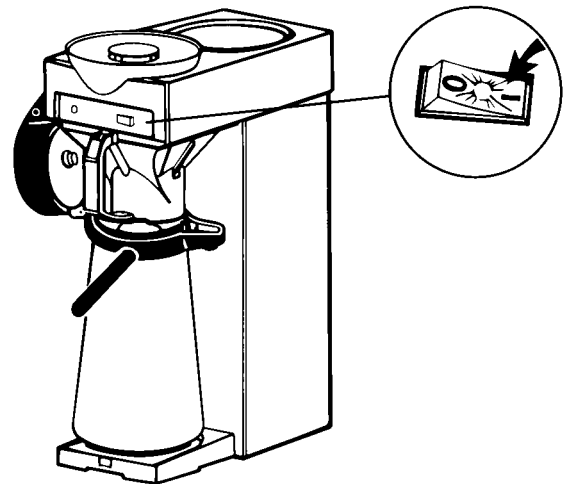

9

D Entkalken mit **Entkalkungsmitteln geeignet für Gewerbemaschinen** (Melitta Schnellentkalker, Nr. 24721). Beachten Sie dabei die Hinweise des Herstellers auf dem Etikett.

- DK** Afkalkes med Hurtig-Afkalker
- E** Descalcificar con un descalcificador de uso corriente
- F** Détartrage à faire avec un produit détartrant professionnel
- FIN** Kalkinpoisto tavallisilla Kalkinpoistoineilla
- GB** Descaling with commercially obtainable descaler
- N** Avkalkes med Hurtig-Avkalker
- NL** Ontkalken med snelontkalker
- S** Avkalkas med Snabbavkalkningsmedel

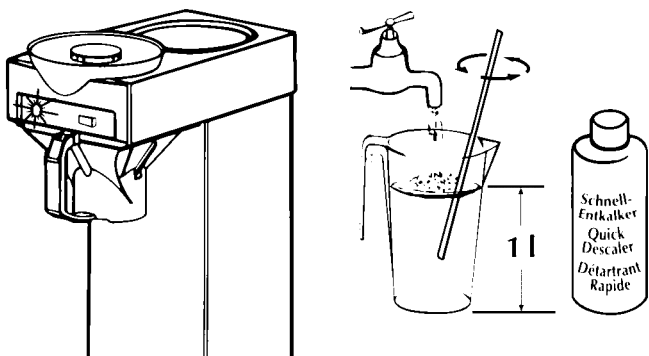

12

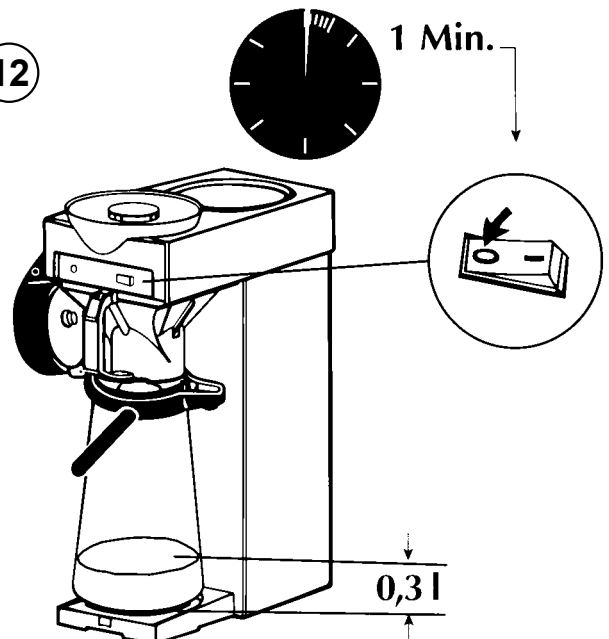

13

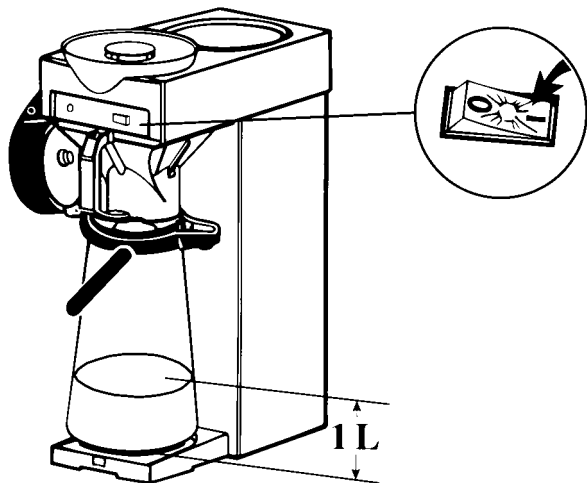
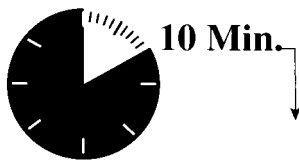

14

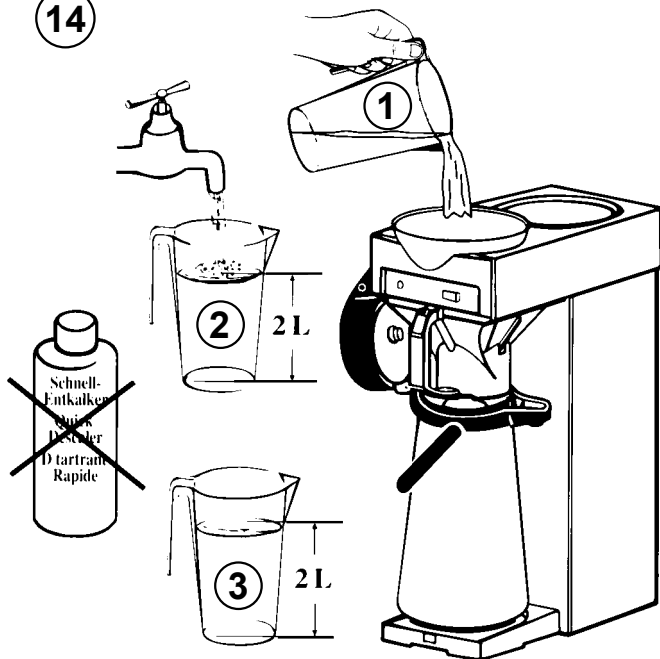

D Sicherheitstechnische Hinweise

- Bewahren Sie diese Gebrauchsanleitung in Maschinennähe so auf, dass es dem Betreiber jederzeit möglich ist, sich bei der Bedienung der Maschine richtig zu verhalten.
- Die Maschine darf nicht im Freien betrieben werden.
- Den Filter während des Filtervorganges nicht herausziehen und nach dem Filtervorgang den Leerlauf beachten. Es besteht Verbrühungsgefahr!
- **Melitta Professional Coffee Solutions** haftet nicht für Schäden, die durch unterlassene Wartung, unsachgemäßen Gebrauch, unsachgemäße Eingriffe am Gerät oder durch den Einbau von Teilen, die nicht der Originalausführung entsprechen, entstanden sind.
- Änderungen, die dem technischen Fortschritt dienen, sind **Melitta Professional Coffee Solutions** jederzeit, auch ohne vorherige Bekanntgabe vorbehalten.
- Bevor Sie das Gerät öffnen, Netzstecker herausziehen.
- Bei längeren Betriebspausen oder Stillstandszeiten Elektroanschluss bauseits abstellen.
- Bei Gefahr des Einfrierens muss die Maschine zur Vermeidung von Schäden unbedingt entleert werden (ausschütten).
- Gemäß der Unfallverhütungsvorschriften der Berufsgenossenschaften ist der Betreiber verpflichtet, dieses elektrische Betriebsmittel in bestimmten Zeitabständen von einer autorisierten Elektrofachkraft auf seinen ordnungsgemäßen Zustand kontrollieren zu lassen. Der Zeitabstand zwischen 2 Kontrollen beträgt für dieses ortsveränderliche Gerät längstens **6 Monate**. Diese vorgeschriebene Prüfung kann auf Anforderung auch vom MELITTA-Kundendienst durchgeführt und bestätigt werden. Dieses Gerät ist im Zuge seiner Herstellung den erforderlichen Sicherheitsprüfungen unterzogen worden und benötigt vor der ersten Inbetriebnahme keine weitere Prüfung.

Entsorgung

Melitta-Kaffeemaschinen beinhalten hochwertige Rohstoffe, die der **Wiederverwendung** zugeführt werden sollen.



Entsorgen Sie die Maschine nicht über den kommunalen Hausmüll!

Wenden Sie sich für weitere Informationen zur Entsorgung in Deutschland an Tel. 0571 5049 500.

Beachten Sie bei der Entsorgung auf jeden Fall die entsprechenden landesüblichen und regionalen Gesetze und Richtlinien.

Reinigung und Wartung

- Vor dem Reinigen immer den Stecker aus der Steckdose ziehen.
- Gerät oder Kabel niemals unter Wasser halten.

Sicherheitsanweisungen

- Ein Austausch des Kabels und alle anderen Reparaturen dürfen ausschließlich von autorisierten Melitta-Kundenzentren bzw. Personen mit vergleichbarer Qualifikation durchgeführt werden.

Zusätzliche Sicherheitsanweisungen

- Dieses Gerät ist nicht für die Benutzung durch Personen (einschließlich Kindern) ausgelegt, die körperlich, sensorisch oder geistig eingeschränkt sind, oder über mangelnde Erfahrung oder mangelndes Wissen verfügen, es sei denn sie haben Anweisungen bzw. eine Einweisung in Bezug auf die Nutzung des Geräts von einer für ihre Sicherheit verantwortlichen Person erhalten.
- Kinder sind zu beaufsichtigen, um sicherzustellen, dass sie mit dem Gerät nicht spielen.

Hinweise zur Behebung möglicher Störungen

Störung

Filtervorgang verzögert sich

Ursache

- Stark verkalkter Durchlauferhitzer
- sehr feine Mahlung des Kaffees, sehr weiches Wasser, Poren der Filtertüte setzen sich zu
- Zu hoher Chlorgehalt im Wasser
- Reste von Entkalker oder Spülmittel
- Kaffee länger als 1 Std. bevorratet

Behebung

Maschine nach Beendigung des Filtervorganges entkalken
Größere Mahlung des Kaffees wählen

Kaffee schmeckt nicht

- schlechte Kaffeemehllieferung
- Offene Kanne
- Geringe Kaffeemenge zu lange bevorratet

Wasserfilter vorschalten
Gerät/Kanne mit Wasser durchspülen
Frisch gefilterten Kaffee so schnell wie möglich verbrauchen

Kaffee zu kalt

Rücksprache mit Kaffeelieferanten
Kannendeckel aufsetzen
Frisch gefilterten Kaffee so schnell wie möglich verbrauchen

Bei allen weiteren Störungen den Kundendienst von Melitta Professional Coffee Solutions anfordern.



Sikkerhedstekniske anvisninger

- Denne brugsanvisning opbevares i nærheden af maskinen, således at det altid er muligt for brugeren at gennemlæse anvisningerne.
- **Melitta** hæfter ikke for skader, der opstår p.g.a. manglende vedligeholdelse eller indgreb foretaget i maskinen af uautoriserede reparatører og/eller isætning af uoriginale dele.
- **Melitta** forbeholder sig ret til uden forudgående meddelelse at foretage ændringer der tjener tekniske forbedringer.
- Maskinen må ikke opstilles under åben himmel.

Rengøring og vedligeholdelse

- Træk altid stikket ud af stikkontakten før rengøring.
- Hold aldrig produktet eller kablet under vand.

Sikkerhedsanvisninger

- Udskiftning af kablet og alle andre reparationer må udelukkende udføres af autoriserede Melitta-kundeservicecentre eller af personer med lignende kvalifikation.

Supplerende sikkerhedsanvisninger

- Dette produkt er ikke beregnet til at blive anvendt af personer (gælder også børn) med begrænsede fysiske, sensoriske eller psykiske evner eller med manglende erfaring eller manglende viden, med undtagelse af, hvis de har fået instrukser om eller er blevet instrueret i at betjene produktet af en person, som er ansvarlig for deres sikkerhed.
- Børn skal holdes under opsyn for at sikre, at de ikke leger med produktet.

Anvisninger til at afhjælpe eventuelle driftsforstyrrelser

Forstyrrelse

Filtering for langsom

Kaffen smager ikke godt

Kaffen er for kold

Årsag

- Stærkt tilkalkede kogevarmelegeme
- Meget fint malet kaffe, meget blødt vand = filterposens porer tilstoppes
- For meget klor i vandet
- Rester af afkalkerkopløsning eller opvaskenmiddel
- Kaffeen bør ikke holdes varm længere end 1 time
- Levering af forkert malet kaffe
- Kanden er åben

Afhjælpning

Maskine afkalkes
En grovere malet kaffe vælges

Vandfilter anbefales

Maskinen/kanden skylles grundigt med vand

Den friskbryggede kaffe drikkes så hurtigt som muligt
Det normale varmetrin tændes

Der indhentes oplysninger hos kaffeleverandøren

Låg lægges på kanden

Ved alle andre driftsforstyrrelser tilkald Melitta Professional Coffee Solutions.



Advertencias técnicas de seguridad

- Le recomendamos tener a mano este manual en lugar preciable a la máquina a fin de que la persona que la maneje pueda en cualquier momento consultarlo.
- No quitar el filtro durante el proceso de filtrado y cuando finalice, observar que esta vacío, ya que hay peligro de calentamiento.
- **Melitta** no se hace responsable de los daños ocasionados por omisión de mantenimiento inadecuado, uso incorrecto del aparato o por el montaje de piezas que no sean originales.
- **Melitta** se reserva el derecho de realizar modificaciones debidas al desarrollo técnico sin previo aviso.
Antes de abrir la máquina desconectarla de la red.
- En caso de que la máquina quede desatendida, cerrar la llave de la red.

Limpieza y mantenimiento

- Antes de limpiar, extraer siempre el enchufe de la toma de corriente.
- No sumergir nunca el aparato o el cable en agua.

Indicaciones de seguridad

- Únicamente los centros autorizados de asistencia al cliente Melitta o una persona con cualificación equivalente podrán realizar el cambio del cable o cualquier otra reparación.

Indicaciones de seguridad adicionales

- Este aparato no está preparado para ser utilizado por personas (niños incluidos) con limitaciones corporales, sensoriales o psíquicas, o que no tengan la experiencia o los conocimientos suficientes, a no ser que una persona responsable de su seguridad les haya dado indicaciones o instrucciones relativas al uso del aparato.
- Debe vigilarse a los niños para garantizar que no juegan con el aparato.

Posibles Averías

Averias

Se retrasa el proceso de filtrado

El café no sabe bien

El proceso de filtrado se alarga

El café esta muy frio

Proccencia

- Fuerte calcificación de la resistencia
- Molienda muy fina deelegir una café agua muy blanda molienda más los poros del papel se gruesa tapan
- El agua tiene mucho cloro
- Restos de liquido descalcificadoro producto limpieza
- El café esta hecho desde más de una hora
- Mala molienda del café
- Jarra sin tapa

Solucion

Descalcificar la máquina tras el proceso de filtrado

Realizar un filtrado a través del programma S.A.T.

Limpier con agua clara la máquina y Jarra

Consumir el café lo antes posible

Poner la tapa a la Jarra

En el caso de cualquier otra avería, llamar al Servicio de Asistencia Técnica de Melitta Professional Coffee Solutions.

F

Conceils techniques de sécurité

- Conservez ce mode d'emploi à proximité de la machine pour permettre à celui qui s'en sert de l'utiliser correctement.
- Ne pas retirer le filtre au cours de la filtration et tenir compte de la marche à vide à la fin de la filtration. Il y a risque de brûlure.
- **Melitta Professional Coffee Solutions** n'est pas responsable des dommages pouvant se produire suite à un mauvais entretien, une utilisation non conforme, des interventions inadéquantes sur l'appareil ou installation de pièces ne correspondant pas à la conception d'origine.
- **Melitta Professional Coffee Solutions** se réserve le droit d'apporter des modifications, suite aux progrès techniques, et ce sans information préalable.
- Débrancher l'appareil avant de l'ouvrir.
- En cas de congés ou d'arrêts prolongés, couper l'alimentation électrique.

Traitement des déchets

Les machines à café Melitta sont composées des matières premières de haute qualité, lesquelles doivent être recyclées.



Au traitement des déchets les directives en vigueur dans votre pays et région doivent impérativement être respectées.

Nettoyage et entretien

- Débrancher toujours la prise du secteur avant le nettoyage.
- Ne jamais placer l'appareil ou son câble sous l'eau.

Consignes de sécurité

- Seuls les centres de service agréés Melitta ou personnes possédant des qualifications comparables sont autorisés à procéder au remplacement du câble et aux autres réparations.

Autres consignes de sécurité

- Cet appareil n'est pas conçu pour être utilisé par des personnes (y compris les enfants) limitées d'un point de vue physique, sensoriel ou mental ou ne disposant pas de l'expérience ou de connaissances suffisantes, et ce, dans la mesure où elles n'ont pas reçu des instructions ou une formation relatives à l'utilisation de l'appareil par une personne responsable de sa sécurité.
- Les enfants doivent être surveillés en vue de garantir qu'ils ne jouent pas avec l'appareil.

Conseils en cas de pannes

| Défaut | Cause | Solution |
|-------------------------|---|---|
| La filtration est lente | <ul style="list-style-type: none"> ● Chauffe-eau instantané fortement en-tartré ● Mouture très fine, eau très douce = pores du filtre papier se bouchent | <p>Détartrer la machine après la filtration</p> <p>Choisir une mouture plus grosse</p> |
| Le café n'est pas bon | <ul style="list-style-type: none"> ● Teneur de l'eau en chlore trop élevée ● Résidus de la solution de détartrage ou de produit de vaisselle ● Le café a été conservé pendant plus d'une heure ● Fourniture de café de mauvaise qualité ● Le verseuse est restée ouverte | <p>Installer un système de filtration pour l'eau</p> <p>Rincer l'appareil/la verseuse avec de l'eau</p> <p>Consommer aussi rapidement que possible le café fraîchement préparé</p> <p>Voir avec le fournisseur de café</p> <p>Mettre le couvercle sur la verseuse</p> |
| Café trop froid | | |

Contacter le service-vente de Melitta Professional Coffee Solutions pour tous les autres défauts.

FIN

Varoteknisiä ohjeita

- Nämä hoito-ohjeet tulee säilyttää lähellä laitetta, jotta käyttäjän on aina mahdollista toimia oikein laitetta käytettäessä.
- Suodatinta ei saa vetää pois kun suodatus on käynnissä ja suodatuksen päätyttyä varokka tyhjäkäyntiä. Siitä voi aiheutua palovammoja.
- **Melitta Professional Coffee Solutions** ei vastaa vaurioista, jotka johtuvat laiminlyödyistä huollosta, laitteen virheellisestä käytöstä tai muiden kuin alkuperäisten osien asentamisesta laitteeseen.
- **Melitta Professional Coffee Solutions** pidättää itselleen oikeuden teknisiin muutoksiin myös ennen ennakoimista.
- Ennen laitteen avaamista vedetään oistoke pois pistorasiasta.
- Pitempien käyttötaukojen tai seisonta-aikoina on asennuspaikan sähkövirta katkaistava ja vedentulon sulkuhana suljettava.
- Laite ei sovellu ulkokäyttöön.

Puhdistus ja huolto

- Irrota pistoke aina pistorasiasta ennen puhdistusta.
- Laitetta tai kaapelia ei saa milloinkaan upottaa veteen.

Turvallisuusohjeet

- Johdon saa vaihtaa ja laitteen kaikki korjaukset saa suorittaa vain valtuutettu Melitta-huoltopalvelu tai henkilöt, joilla on vastaava pätevyys.

Muut turvallisuusohjeet

- Laite ei ole tarkoitettu henkilöiden käyttöön, joilla on fyysinen, sensorinen tai mentaalinen vamma (laite ei myöskään sovellu lasten käyttöön). Laitetta eivät lisäksi saa käyttää henkilöt, joiden kokemus ja tiedot laitteen käytöstä ovat puutteelliset. Kyseiset henkilöt saavat käyttää laitetta vain siinä tapauksessa, että turvallisuudesta vastuusta oleva henkilö on neuvonut heille laitteen käytön.
- Lapsia on valvottava, etteivät he pääse leikkimään laitteella.

Ohjeita mahdollisten häiriöiden poistamiseksi

| Häiriö | Syy | Korjaus |
|--------------------|---|---|
| Suodatus hidastuu | <ul style="list-style-type: none"> ● Vedenkuumentimessa paksu kalkkikerros ● Liian hieno kahvinjauhatus hyvin pehmeä vesi = suodatinpussin huokokset tukkeutuneet | <p>Poistetaan kalkki laitteesta suodatuksen päätyttyä</p> <p>Valitaan karkeampi jauhatus</p> |
| Kahvi ei maistu | <ul style="list-style-type: none"> ● Veden klooripitoisuus liian korkea ● Vedessä kalkinpoisto- tai puhdistusainejätteitä ● Kahvi on seissyt yli tunnin | <p>Suosittelaaan vesisuodattimen käyttöä</p> <p>Huuhdotaan laite/kannu vedellä</p> <p>Suodatettu kahvi käytetään aina mahdollisimman nopeasti</p> <p>Neuvotellu kahvintoimittajan kanssa</p> <p>Pane kansi päälle</p> |
| Kahvi liian kylmää | <ul style="list-style-type: none"> ● Huono kahvilaatu ● Kannussa ei kantta | |

Kaikki muissa häiriöissä ilmoitetaan Melitta Professional Coffee Solutions huollolle.



Instructions concerning safety

- Keep the instructions for use near the machine, so that it is always possible for the operator to operate the machine correctly.
- Do not pull the filter out of the machine if the filtering process has not yet finished. After the filtering process is over please be aware of idle running of the unit: danger of scalding.
- **Melitta Professional Coffee Solutions** is not liable for damages which occur due to lack of maintenance, improper handling of the machine, or installation of parts which are not genuine Melitta spare parts.
- **Melitta Professional Coffee Solutions** reserves the right to carry out alterations at any time without prior notice if these alterations are necessary for technical improvement.
- Prior to opening the machine pull the plug out of the socket.
- Switch off the facilities provided on site i. e. electric connections during longer stillstands of the machine or if the machine is not to be operated for a longer period of time.
- The machine must not be operated outdoors.

Disposal of coffee machines

Melitta coffee machines are made of high quality raw materials which should be recycled.



At the disposal the respective directives applicable in your region and country have to be obeyed.

Cleaning and maintenance

- Before cleaning always remove plug from socket.
- Never immerse appliance or cord in water.

Safety Instructions

- The replacement of the cord and all other repairs must be carried out by authorized Melitta Customer Service Centres only or by a person of similar qualification.

Additional Safety Instructions

- The appliance is not intended for use by persons (including children) with reduced physical, sensory or mental capabilities, or lack of experience and knowledge, unless they have been given supervision or instruction concerning use of the appliance by a person responsible for their safety.
- Children should be supervised to ensure that they do not play with the appliance.

Instructions for eliminating possible faults/defects

Fault/defect

Retarded filtering process

Cause

- Excessive build-up of limescale in instantaneous water heater
- Very fine ground coffee, very soft water = filter pores clog up
- High rate of chlorine in water
- Contains residual descaling or dish washing agent
- Coffee has been stored for more than 1 hour
- Poor quality of the supplied coffee powder
- No lid on the jug

Elimination

- Descal machine at the end of the filtering process
- Choose coarser ground brand of coffee
- Install water filter
- Rinse equipment or jug with water
- Consume fresh coffee as soon as possible
- Speak with coffee supplier
- Insert lid on the jug

Coffee does not taste good

Coffee too cold

Please contact the service of Melitta Professional Coffee Solutions if other faults/defects than the above mentioned occur.



Sikkerhetstekniske anvisninger

- Oppbevar bruksanvisningen i nærheten av maskinen slik at man til enhver tid kan sjekke om maskinen betjenes riktig.
- Ta ikke ut filteret mens maskinen er i gang og vær oppmerksom på fare for forbrenning ved tomgang etter filtrering.
- **Melitta Professional Coffee Solutions** tar ikke ansvaret for skader som oppstår p.gr.av manglende vedlikehold, gal bruk eller uforskriftsmessige inngrep i maskinen ved å bygge inn deler som ikke tilsvarer originalene.
- **Melitta Professional Coffee Solutions** forebeholder seg til enhver tid retten til å foreta teknisk forbedrende endringer uten å opplyse om dette på forhånd.
- Før maskinen åpnes må stikkkontakten trekkes ut.
- Ved lengre driftsopphold og pauser skal strømtilførsel stenges.

Rengjøring og vedlikehold

- Trekk før rengjøring alltid pluggen ut av stikkkontakten.
- Hold aldri apparat eller kabel under vann.

Sikkerhetsanvisninger

- Utskifting av kablen og alle andre reparasjoner må utelukkende gjennomføres av autoriserte Melitta kundeservicecenter eller av personer med tilsvarende kvalifikasjon.

Sikkerhetsanvisninger i tillegg

- Dette apparatet er ikke konsipert for bruk av personer (inklusive barn) med kroppslige, sensoriske eller mentale innskrenkninger, eller som har manglende erfaring eller manglende kunnskaper, hvis de ikke har fått anvisninger hhv. en innføring for bruk av apparatet av en person som er ansvarlig for deres sikkerhet.
- Barn må være under oppsyn for å sikre at de ikke leker med apparatet.

Henvisninger for utbedring av eventuelle funksjonsfeil

Feil

Filteringsprosessen forsinkes

Kaffen smaker ikke

Kaffen er for kald

Årsak

- Sterkt forkalket varmtvannsbereder
- Meget fin maling av kaffen, megt mykt vann = filterets porer forstoppes
- For høyt klorinnhold i vannet
- Rester av avkalknings- eller oppvaskmiddel
- Kaffen har stått lenger enn 1 time
- Dårlig kaffepulverkvalitet
- Åpen kanne

Utbedring

- Avkalk maskinen etter avsluttet filtrering
- Velg grovere maling av kaffen
- Installere et vannfilter
- Maskinen/kannen skylles med vann
- Nytraktet kaffe bør drikkes så hurtig som mulig
- Ta kontakt med kaffeleverandøren
- Sett lokket på kannen

Ved alle øvrige varslinger skal Melitta Professional Coffee Solutions verksteder kontaktes.



Advies

- Bewaar deze gebruiksaanwijzing bij de machine.
- De filterhouder tijdens het filteren niet uitnemen. Let ook op nadruppelen.
- Het water is heet en er is gevaar voor verbranding.
- **Melitta** is niet aansprakelijk voor schade toegebracht door ondeskundig gebruik en/of toepassing van niet originele onderdelen.
- Veranderingen ter verbetering van de technische uitvoering kunnen altijd en zonder voorafgaande berichtgeving worden uitgevoerd.
- Altijd de stekker uit de kontaktdoos nemen alvorens het apparaat te openen en bij langere uitschakeling de stopkraan sluiten.
- Als de machine langere tijd niet wordt gebruikt de hoofdschakelaar uit zetten.
- De machine mag niet in de buitenlucht gebruikt worden.

Reiniging en onderhoud

- Vóór het reinigen altijd de stekker uit het stopcontact trekken.
- Apparaat of kabel nooit onder water houden.

Veiligheidsinstructies

- Een vervanging van de kabel en alle andere reparaties mogen uitsluitend door geautoriseerde Melitta-klantendienstcentra resp. personen met vergelijkbare kwalificatie worden uitgevoerd.

Aanvullende veiligheidsinstructies

- Dit apparaat is niet ontworpen voor het gebruik door personen (inclusief kinderen) die lichamelijk, sensorisch of mentaal gehandicapt zijn, of die maar gebrekkige ervaring of gebrekkige kennis bezitten, tenzij ze aanwijzingen resp. een instructie met betrekking tot het gebruik van het apparaat door een voor hun veiligheid verantwoordelijke persoon krijgen.
- Op kinderen moet worden toegezien om te garanderen dat ze niet met het apparaat spelen.

Tips voor het opheffen van storingen

Storing

Filteren vertraagt

Slechte smaak

Koffie koud

Oorzaak

- Doorstroomboiler verkalkt
- Koffie te fijn gemalen of te zacht water
- Te veel chloor in water
- Resten ontkalker of wasmiddel in machine
- Deksel niet op kan
- Andere oorzaak
- Open kan

Remedie

- Machine ontkalken
- Grover malen
- Waterfilter plaatsen
- Machine doorspoelen
- Deksel plaatsen
- Koffieleverancier bellen
- Deksel op kan zetten

In alle andere gevallen de servicedienst van uw leverancier kontakten.



Säkerhetstekniska anvisningar

- Förvara bruksanvisningen i maskinens närhet så att det alltid är möjligt för den som använder maskinen att kontrollera att man gör på rätt sätt.
- Dra inte ut brygtratten under bryggningen utan vänta tills att kaffet runnit ner i kannan. Risk för brännskador.
- **Melitta Professional Coffee Solutions** ansvarar inte för skador som uppstått på grund av felaktig skötsel, icke fackmässiga ingrepp i maskinen eller genom att delar hat satts in i maskinen som inte motsvarar originalutförande.
- **Melitta Professional Coffee Solutions** förbehåller sig rätten att göra ändringar som gagnar tekniska framsteg, också utan att i förväg meddela detta.
- Innan Ni öppnar maskinen, dra kontakten ur vägguttaget.
- När maskinen står utan uppsikt skall man slå från huvudströmbrytaren.
- Maskinen får inte placeras utomhus.

Rengöring och underhåll

- Dra alltid sladden ur innan rengöring.
- Apparaten och kabeln får aldrig sänkas ner i vatten.

Säkerhetsanvisningar

- Byte av kabel eller andra reparationer får endast genomföras av auktoriserad Melina-kundtjänst resp. personer med jämförbara kvalifikationer.

Ytterligare säkerhetsanvisningar

- Denna apparat är inte avsedd att användas av personer (inklusive barn) som har ett funktionshinder av fysisk, sensorisk eller intellektuell art, bristande erfarenhet eller kännedom i fall de inte tidigare introducerats i apparatens bruk av en person, som ansvarar för deras säkerhet.
- Barn ska hållas under uppsyn för att säkerställa att de inte leker med apparaten.

Hur eventuella störningar kan avhjälpas

Störning

Bryggningen går långsamt

Kaffet smaker inte

Kaffet är för kallt

Orsak

- Värmepatronen har starka kalkavlagringar
Kaffet är mycket finmalet, vattnet är mycket mjukt = filterpåsens porer täpps till
- Vattnet har en alltför hög klorhalt
- Rester av avkalkningslösning eller diskmedel
- Kaffet har fått stå på mer än 1 timme
- Dålig kaffeblanding
- Kannan saknar lock

Åtgärd

- Kalka av maskinen efter bryggningen
Välj kaffe som är grövre malet
- Montera ett vattenfilter
- Spola igenom apparaterna/kannen med vatten
- Brygg nytt
- Tala med kaffeleverantören
- Sätt på lock på kannan

Vid alla andra fel, ring Melittas kundservice.

| | | | |
|---|--------------------|---|--|
| (D) Typenübersicht und Technische Daten | | (GB) Types and Technical Data | |
| (DK) Typeoversigt, tekniske specifikationer | | (N) Typeoversikt, tekniske spesifikasjoner | |
| (E) Modelos y Datos Técnicos | | (NL) Type overzicht, technische gegevens | |
| (F) Types et données techniques | | (S) Översikt, tekniska data | |
| (FIN) Mallit ja tekniset tiedot | | | |
| Leistungsaufnahme Gesamt in kW Effekt i KW Totaleffekt Potencial total en KW Puissance totale en KW Kokonaistehonotto kW | 230 V | 1,81 | Power Input (kW) Total Totaleffekt i KW Stroomverbruik in KW totaal Effekt i KW Totalt |
| Absicherung in Amp Sikringer (A) Fusibles en Amperios Fusible en A Varoke (A) | | 16 | Fuse Sikring-Amp. Amperage Säkring Amp. |
| Elektroanschluss in Volt EI-tilslutning i Volt Voltaje en Voltios Raccordement électrique en volts Sähköliitäntä | | 230-240 | Electric Connection (single phase) EI-tilkopling i Volts Elektro aansluiting in Volts EI-anslutning i. Volt |
| Stundenleistung Ta/h Kaffee Timekapacitet kopper pr. time Café Rendimiento en Tazas/hora Café Rendement horaire tasses/heure Café Tuntiteho (kkp/h) Kahvia | (125 ml) | 125 | Hourly Performance Cups/hour-Coffee Timekapacitet kopper pr. time Kaffe UUr capaciteit kopjes/uur Koffie Kopp-kapacitet pr time Kaffe |
| Sofortleistung Ta in Min. Hurtigbrygge-kapacitet kopper pr. minut Rendimiento en Tazas por minuto Rendement immédiat en tasses/min. Teho (kkp/min) | | 14/6,5 | Capacity Cups/min. Kapacitet kopp i min Stootvoorraad kopjes/uur per brygning kkp/min. |
| Maße in mm: Länge x Breite x Höhe Mal i mm: Bredde x Dybde x Højde Dimensiones en mm: ancho-fondo-alto Mes. en mm: Largeur x Profond. x Hauteur Mitat (mm): Leveys x Syvyys x Korkeus | | 210 x 410 x 601 | Measures in mm: Width x Depth x Height Mål i mm: Bredde x Dybde x Høyde Maat in mm: Breedte x Diepte x Hoogte Måt i mm: Bredd x Djup x Höjd |
| Gewicht in kg Vægt i kg Peso en kg Poids en kg Paino (kg) | | 6,9 | Weight (kg) Vekt kg Gewicht in kg Vikt kg |
| Zulässige Umgebungstemperatur | min. °C max. °C | +5 - +30 | Permissible ambient temperature |
| Geräuschpegel | | < 70 dB (A) | Noise level |
| Zubehör Tilbehør Accesorios Accessoires Varusteet | | | Accessories Tilbehør Toebehoren Tillbehör |
| Filterpapier Filterpose Papel filtro Papier-Filtre Suodatinpaperi | | 1 | Filter paper Filterpapir Filterpapier Filterpåsar |
| Einschubfilter Filterindsats Porta filtro Porte filtré à glissière Suodatin | | 1 | Slide-in Filter Filtertrakt Inschuifilter Bryggtragg |
| Gebrauchsanleitung Brugsanvisning Manual de instrucciones Mode d'emploi Käyttöohje | | 1 | Operating Instructions Bruksanvisning Gebruiksaanwijzing Bruksanvisning |
| Tassenmaß Kaffeemål Medidor Dosé graduée Kahvimitta | 50 g | 1 | Measuring Cup Kaffemål Maatschep Kaffeemätt |
| Messbecher Vandmål medidor de agua cuiller à mesure Mittakuppi | 2 L | 1 | Measuring device Vannmål Maatschepje Vattenmätt |

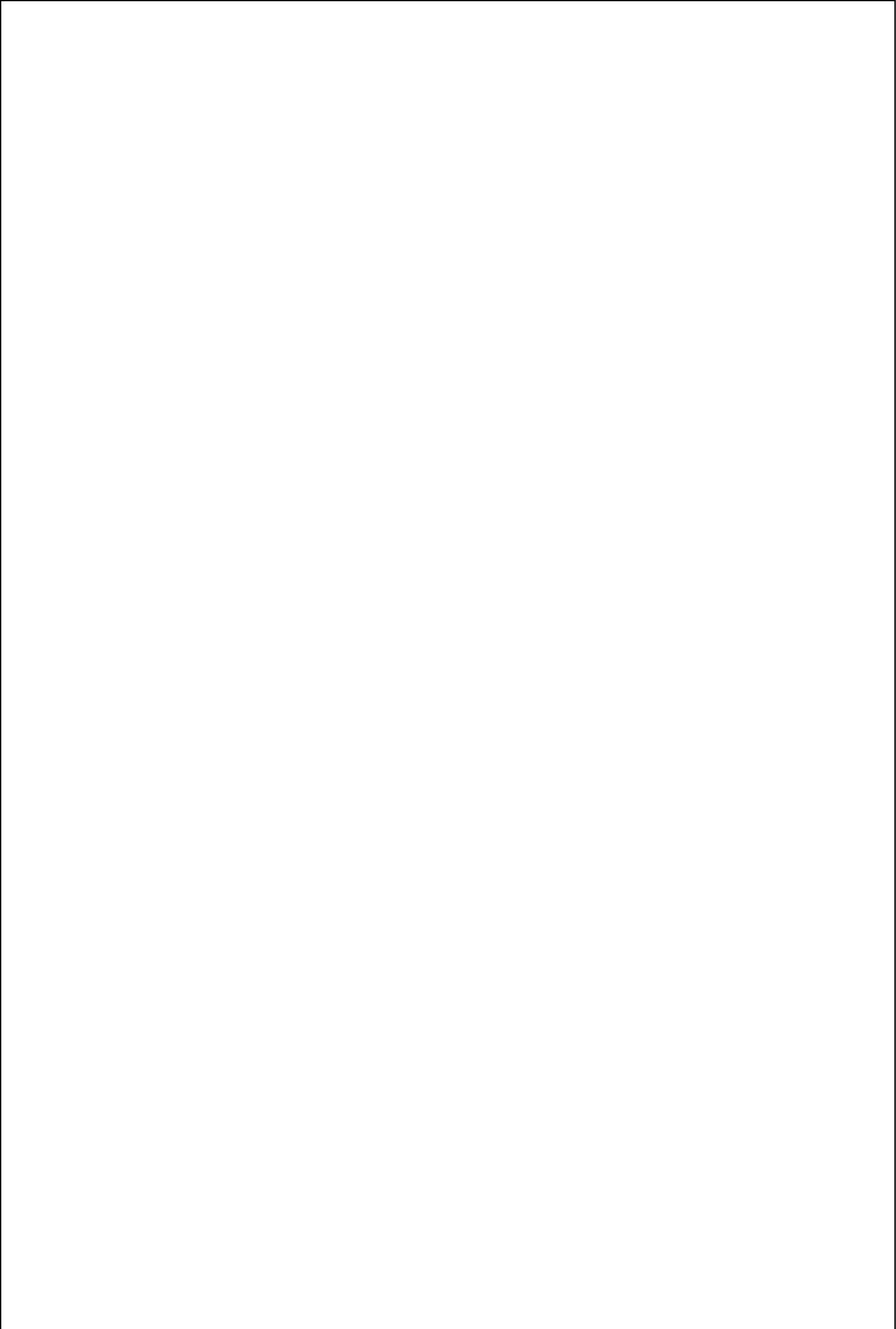

Melitta macht Kaffee zum Genuss[®]



Melitta Professional Coffee Solutions GmbH & Co. KG • Zechenstr. 60 • 32429 Minden • GERMANY
Phone: +49 571 5049-0 • Fax: +49 571 5049-233 • professional@melitta.de • www.melitta-professional.de