

# AquaOne

Bedienungsanleitung

Wasserfall CWF-30/60

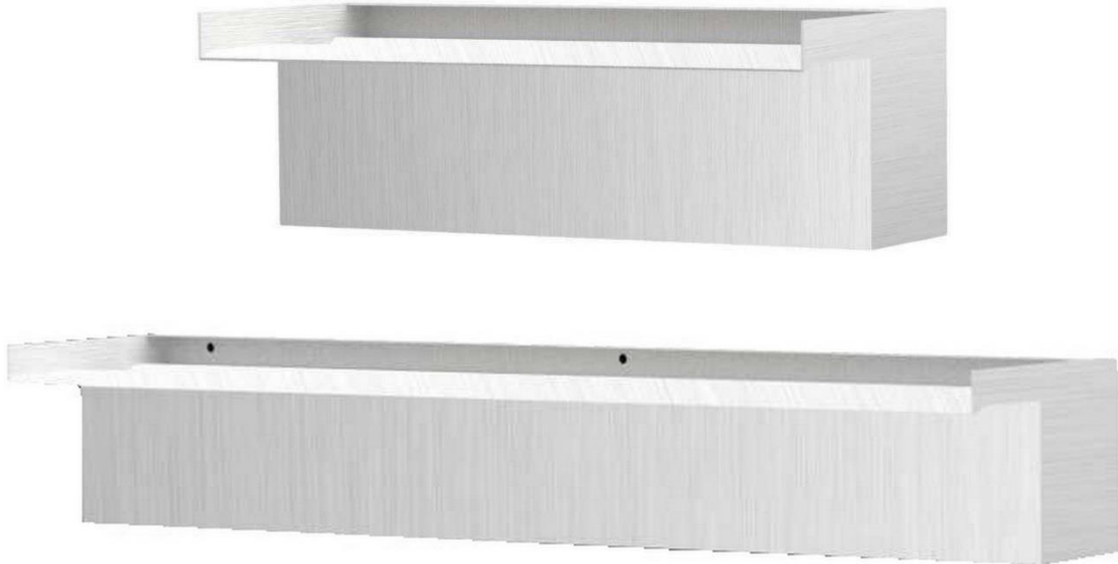

Vielen Dank, dass Sie sich für den AquaOne Wasserfall entschieden haben. Lesen Sie die Bedienungsanleitung vor der Verwendung sorgfältig durch, um sicherzustellen, dass Sie das Gerät ordnungsgemäß verwenden.

### **Hinweis:**

Für die Nutzung des Wasserfalls ist eine Teichpumpe und ein passender Teichschlauch erforderlich, welche nicht im Lieferumfang enthalten sind.

### **Lieferumfang:**



- 
- 1 Wasserfall
  - 1 Schlauchtülle mit den Anschlüssen 25/32/38mm
  - 2 Schlauchschellen
  - 2 Dichtungsringe
  - 1 Blindstopfen

### **Inbetriebnahme:**

Befestigen Sie den Wasserfall an der gewünschten Stelle. Hierzu werden ggf. Schrauben und/oder Dübel benötigt, welche nicht im Lieferumfang enthalten sind. Montieren Sie die Schlauchtülle an einem der beiden Eingänge. Dabei können Sie frei entscheiden, ob Sie den unteren oder seitlichen Eingang nutzen möchten. Den zweiten Eingang verschließen Sie bitte mit dem Blindstopfen. Montieren Sie einen passenden Teichschlauch an die Tülle und befestigen Sie ihn mit einer Schlauchschelle. Das andere Ende des Schlauches verbinden Sie mit der Teichpumpe. Die Stärke des Wasserfalls richtet sich nach der Pumpenleistung.

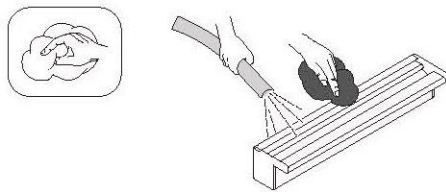
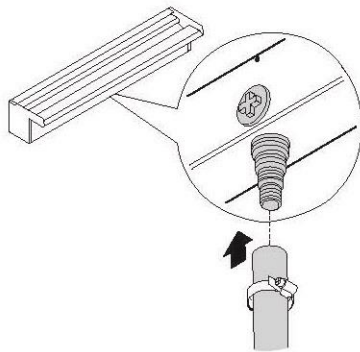
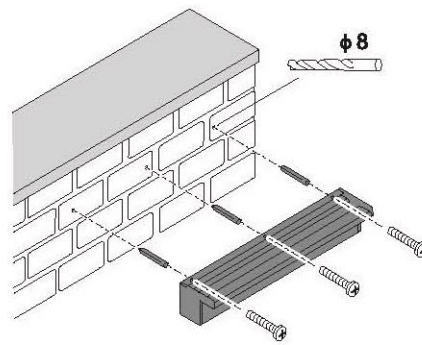
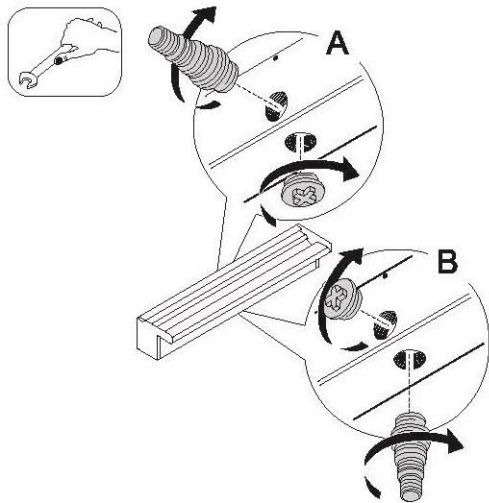

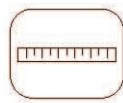
**Maße:****CWF-30**

KG 2.0kg

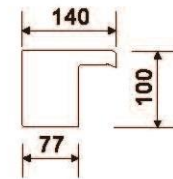
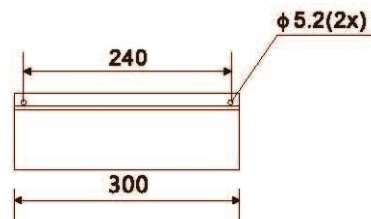
**CWF-60**

KG 4.0kg

