

Silas

Aufbauanleitung Baby- und Kleinkinderbett

Art. 1864 00

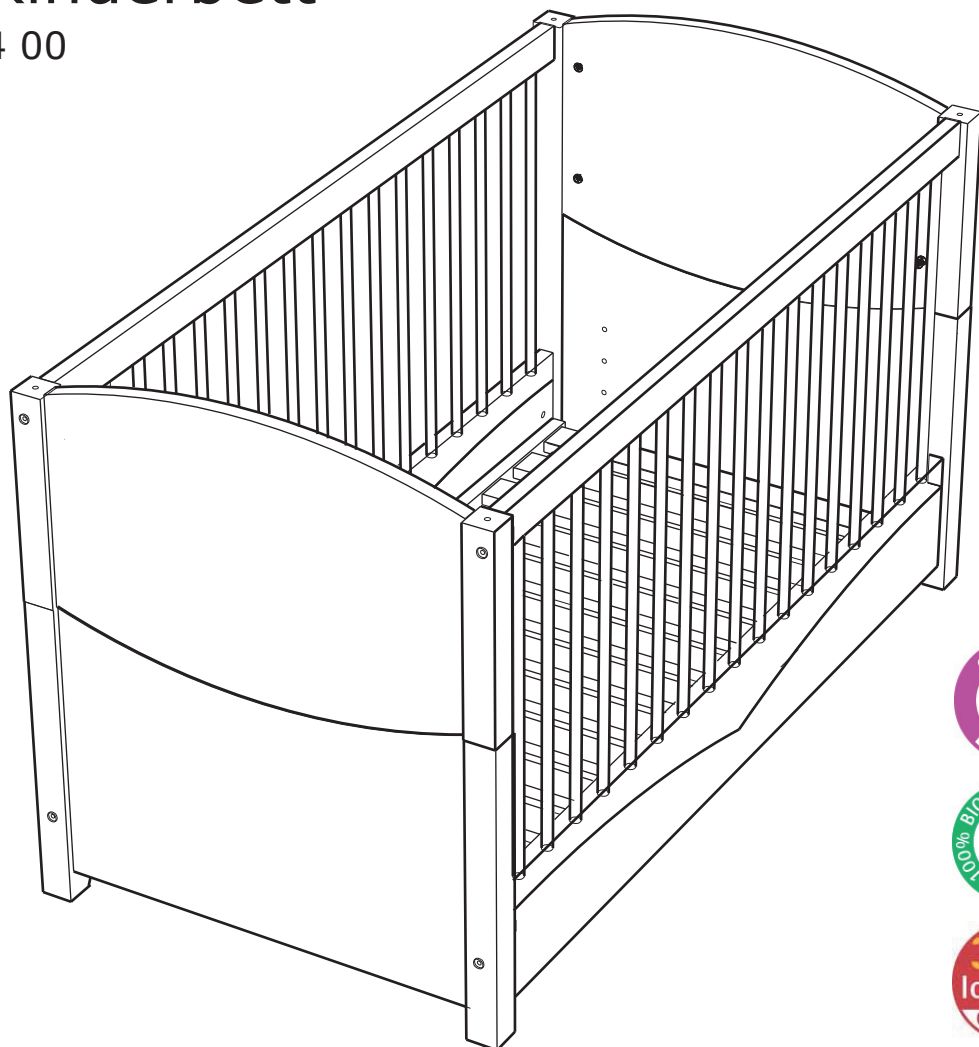

Haben Sie Fragen?

Die Livipur Möbelberatung ist gerne für Sie da: Montag – Freitag 8 – 20 Uhr, Samstag 9 – 20 Uhr

Deutschland: 06172 / 12 14 74

EU Länder: +49 (0) 6172 / 12 14 74

Schweiz: 061 / 703 71 73

Aufbauanleitung

Teile

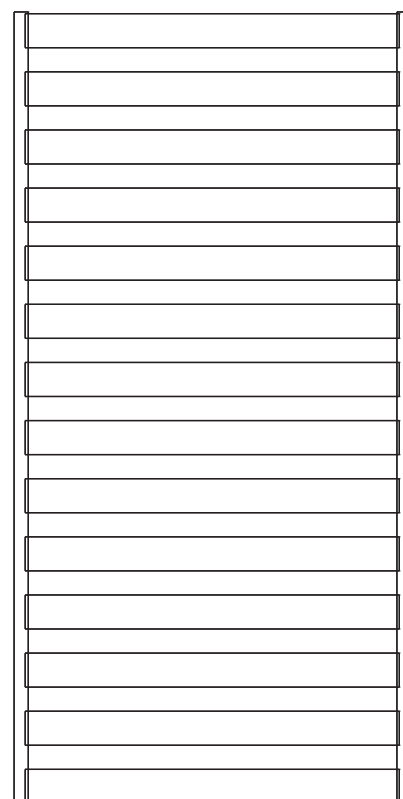
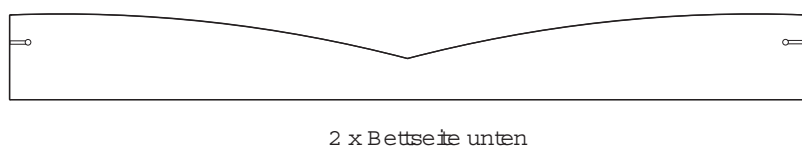
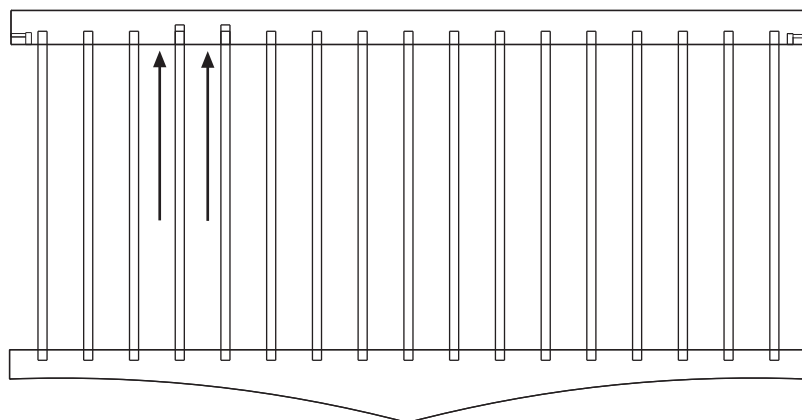
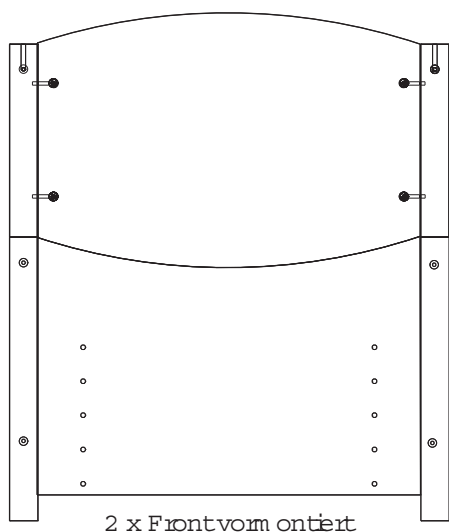

Lattenrost



2 x Lattenrostauflage

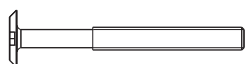

8 x Gewindestchraube lang



8 x Querverbolzen

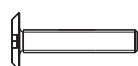

4 x Gewindestchraube kurz

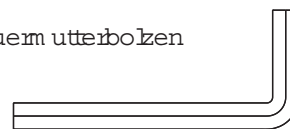

1 Inbusschlüssel

! Mit einem Aufbaupartner geht's leichter

• Für den Aufbau brauchen Sie einen Schlitzschraubendreher



Schrauben Sie die Auflagen entsprechend der gewünschten Höhe an die vormontierten Kopf/Fußteile. Ein Umwandeln in das Kinderbett kann durch Abnehmen des oberen Seitenteils und Herauslösen der Ellipse vorgenommen werden.

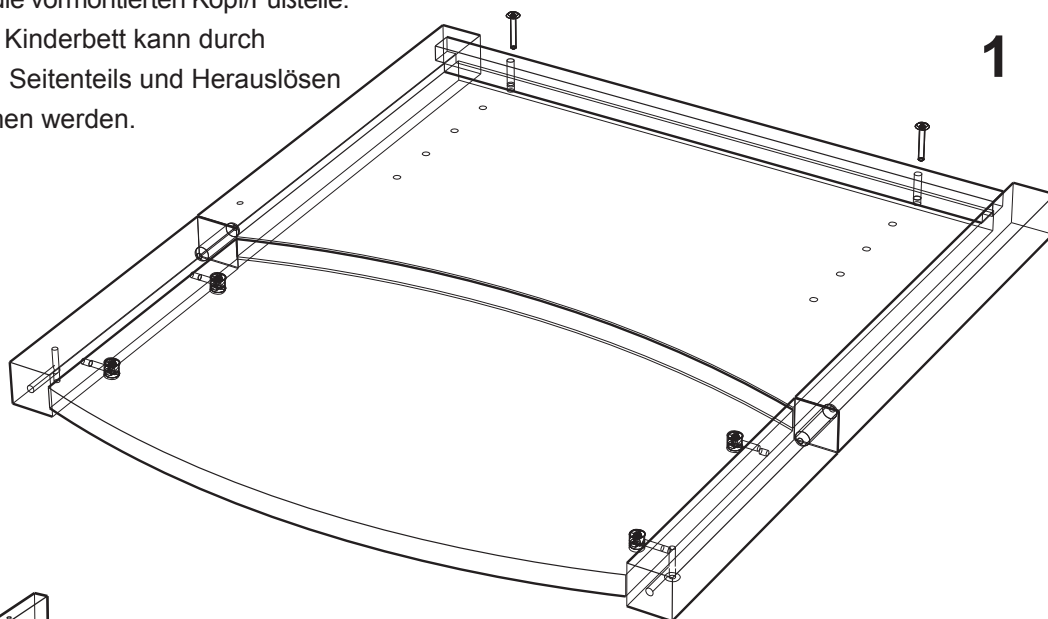

2

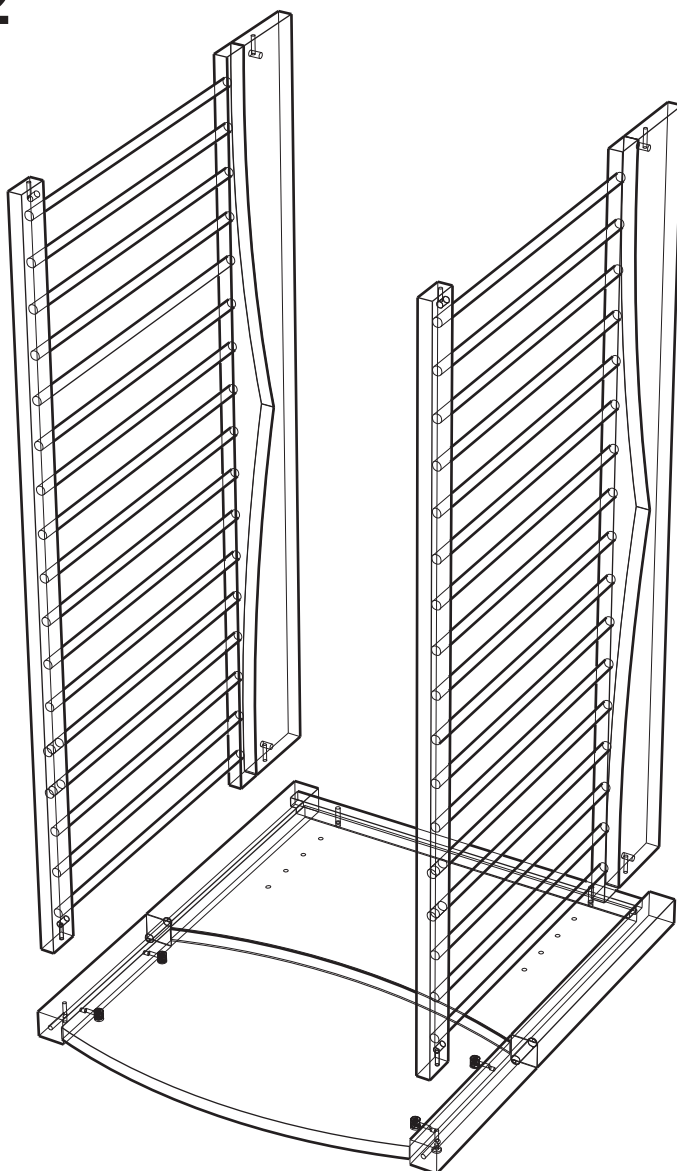

Setzen Sie die unteren Seitenteile und - falls gewünscht - die Gitterteile in die Aussparungen des Kopfteils.

3

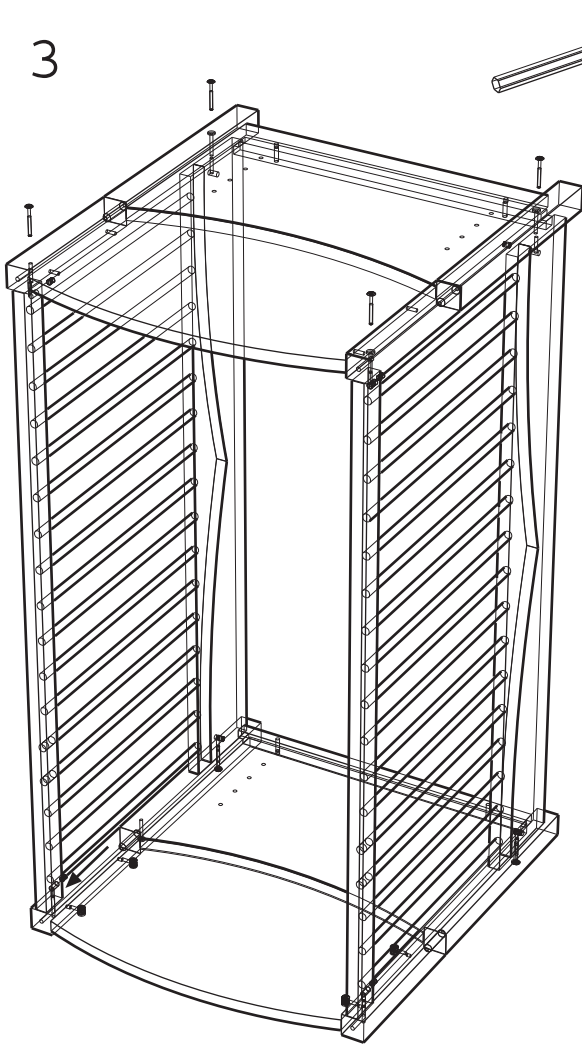

Stecken Sie die Querverbolzen in die Bohrungen an den inneren Seitenteilen und richten Sie ihr Gewinde zur Schraube hin aus. Nun kann das obere Teil verschraubt werden.

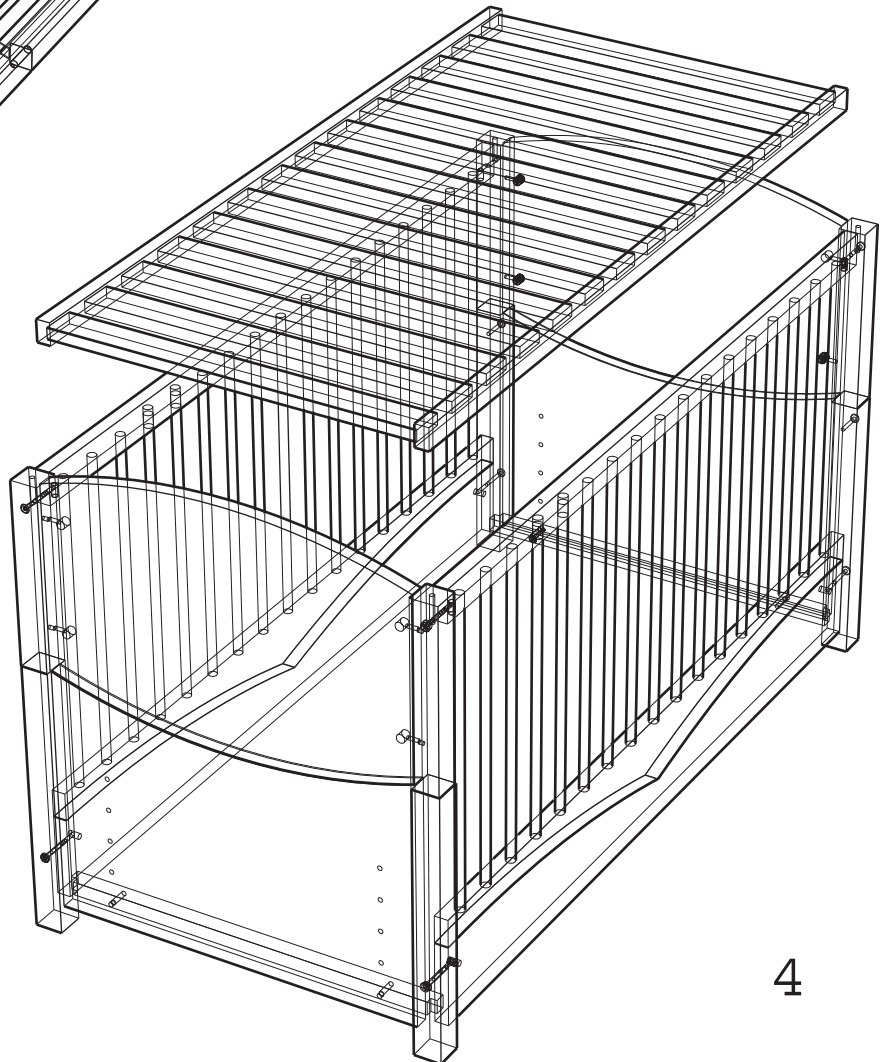
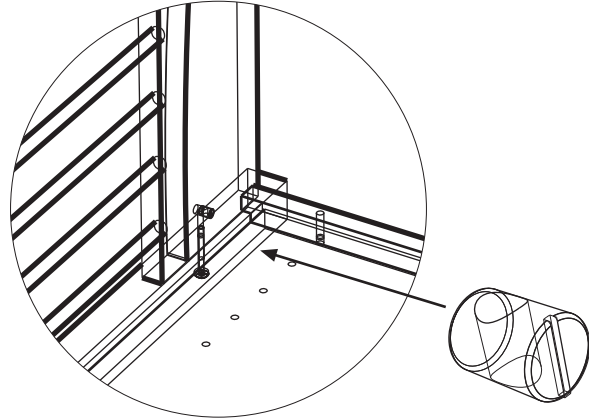

4