

PREMIUM EINPARKHILFE

ECHO PLUS

Seit 20 Jahren unterstützen moderne Parkhilfen von VSG24 beim Rangieren in allen Situationen. Sicher, einfach & bequem – ohne Stress, Kratzer oder Dellen.



ÜBER DEN QR-CODE ZUR
VIDEO-BEDIENUNGSANLEITUNG

VEGA SOLUTIONS GMBH
BELGISCHE ALLEE 51A
53842 TROISDORF - GERMANY
INFO@VSG24.COM | WWW.VSG24.COM

Sehr geehrte Kundin, sehr geehrter Kunde!

Danke, dass Sie sich für das Rückfahrssystem von VSG24.com entschieden haben! Für optimale Leistung und Sicherheit lesen Sie bitte diese Bedienungsanleitung vor Inbetriebnahme des Gerätes genau durch und bewahren Sie sie zum späteren Nachschlagen sorgfältig auf. Beachten Sie alle Sicherheits- und Warnhinweise für dieses Gerät genauestens! Die in dieser Bedienungsanleitung gezeigten Abbildungen dienen lediglich als Erklärungshinweise für die Einstellmöglichkeiten Ihres Geräts. Deshalb können sich geringfügige Abweichungen zwischen der Display-Darstellung Ihres Geräts und den Illustrationen in der Anleitung ergeben. Diese Bedienungsanleitung dient dazu Ihnen einen schnellen und unkomplizierten Einstieg ins Gerät zu ermöglichen. Sollten Sie darüber hinaus noch Fragen haben, setzen Sie sich bitte mit uns entweder telefonisch unter der Nummer: 02241/2008040

oder per E-Mail info@vsg24.com in Verbindung.

oder schriftlich an: Vega Solutions GmbH - Belgische Allee 51A - 53842 Troisdorf - Germany

Wir wünschen Ihnen viel Freude mit Ihrem neuen Gerät!

Ihr VSG24.com -Team



ÜBER DEN QR-CODE ZUR
VIDEO-BEDIENUNGSANLEITUNG

VEGA SOLUTIONS GMBH
BELGISCHE ALLEE 51A
53842 TROISDORF - GERMANY
[INFO@VSG24.COM](mailto:info@vsg24.com) | [WWW.VSG24.COM](http://www.vsg24.com)



ÜBER DEN QR-CODE ZUR
VIDEO-BEDIENUNGSANLEITUNG

VEGA SOLUTIONS GMBH
BELGISCHE ALLEE 51A
53842 TROISDORF - GERMANY
INFO@VSG24.COM | WWW.VSG24.COM

WICHTIG VOR DEM EINBAU



Bitte führen Sie den folgenden Kompatibilitätstest unbedingt vor dem Einbau durch. Es darf keine Bohrung der Sensorlöcher stattfinden, bevor die Anlage am Fahrzeug getestet wurde.

Stecken Sie dazu die Anlage vollständig zusammen. Schließen Sie dazu alle 4 Sensoren an der Steuerbox an, sowie das Display und verbinden Sie anschließend die Stromkabel mit der Steuerbox.

Im zweiten Schritt gilt es nun testweise das gelbe, rote Stromkabel zusammen an einer 12 Volt PLUS Spannung anzuschließen. Das Schwarze Kabel wird mit der Fahrzeugmasse bzw. 12 Volt MINUS verbunden. Richten Sie danach die Sensoren so aus, dass möglichst kein Hindernis erfasst wird im Bereich von ca. 1.5 Metern.

Starten Sie zum Test zwingend den Motor! Die Anlage muss immer beim laufenden Motor getestet werden. (Sollten Sie die Einparkhilfe am Rückfahrlicht angeschlossen haben, dann Schalten Sie unbedingt den Rückfahrgang ein, um so die Einparkhilfe zu aktivieren.) Im laufenden Betrieb, und ohne ein Hindernis vor den Sensoren, sollte nun keine akustische Warnung erfolgen. Schwenken Sie anschließend mit Ihrer Hand vor den Sensoren um ein akustisches Signal auszulösen. Beim Simulieren eines Hindernisses mit der Hand, sollte eine Warnung erfolgen.

Ist das beides der Fall so wird die Einparkhilfe auch an Ihrem Fahrzeug tadellos funktionieren. Die einzelnen Anschlusschritte zum anklammern der Anlage, entnehmen Sie aus der weiteren Beschreibung.

Testen Sie die Anlage mindestens auf die Hauptfunktion vor dem Einbau. Zumindest sollten Sie dieses unbedingt vor dem Bohren der Löcher durchführen. Dabei sollten Sie schauen, dass das Display ein Bild liefert und die einzelnen Sensoren auf den unterschiedlichen Abstand reagieren.



ÜBER DEN QR-CODE ZUR
VIDEO-BEDIENUNGSANLEITUNG

VEGA SOLUTIONS GMBH
BELGISCHE ALLEE 51A
53842 TROISDORF - GERMANY
INFO@VSG24.COM | WWW.VSG24.COM

ANSCHLUSSPLAN

VSG24//

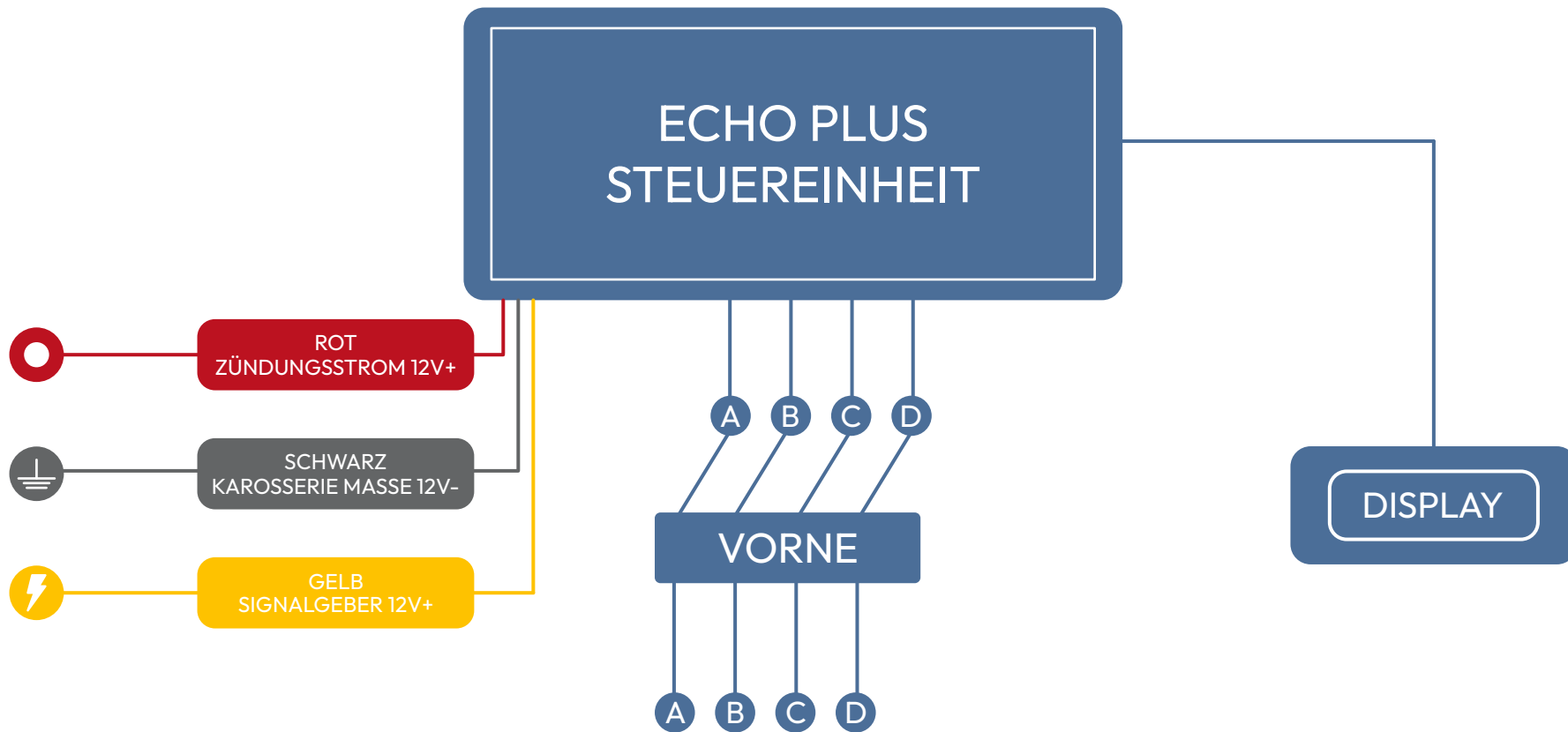

ÜBER DEN QR-CODE ZUR
VIDEO-BEDIENUNGSANLEITUNG

VEGA SOLUTIONS GMBH
BELGISCHE ALLEE 51A
53842 TROISDORF - GERMANY
INFO@VSG24.COM | WWW.VSG24.COM

SCHWARZ / KAROSSERIE MASSE 12V-

Das Schwarze Kabel des Steuerbox stellt den minus (-) Pol der Leitung dar. Dieses muss dementsprechend mit der Masse des Fahrzeuges verbunden werden. Das ist in der Regel die Karosserie selbst, welche oft als minus Leitung fungiert.

ROT / ZÜNDUNGSSTROM 12V+

Dieses Kabel versorgt die Anlage dauerhaft mit Strom. Daher muss es mit einer Stromquelle verbunden werden, welche nach Einschaltung der Zündung, konstant vorhanden ist. Dazu eignen sich Stromquellen wie bspw. Zigarettenanzünder oder Radiostromversorgung. **WICHTIG!** Das rote Kabel darf NICHT am Rückfahrlicht oder Bremspedal angeschlossen werden.

ACHTUNG: Befassen Sie sich mit dem gelben Kabel erst wenn das rote und schwarze Kabel, wie beschrieben, bereits angeschlossen wurde. Es ist zwingend erforderlich, dass das rote und schwarze Kabel bereits eine Stromversorgung erhält. Erst dann reagiert die Anlage auf das gelbe Kabel und kann eingeschaltet werden. Bei dem gelben Kabel handelt es sich um das Steuerkabel bzw. das Einschaltkabel für die vorderen vier Sensoren. Sobald das gelbe Einschaltkabel 12 V+ Strom erhält – schaltet sich die vorderen 4 Sensoren der Einparkhilfe an. Wenn das gelbe Einschaltkabel von der 12V+ Stromquelle getrennt wird, dann bleibt die vorderen Sensoren weiterhin für 20 Sekunden im Betrieb und schaltet sich anschließend eigenständig wieder ab.

ANSCHLUSSVARIANTEN:

RÜCKWÄRTSGANG

Bei dieser Variante wird die gesamte Anlage durch ein kurzes Einlegen des Rückwärtsganges aktiviert. Dazu muss das gelbe Signalgeber Kabel mit dem Rückfahrlicht verbunden werden. Dadurch schaltet sich die Einparkhilfe ein, sobald Sie für mindestens 1 Sekunde den Rückwärtsgang einlegen. Das System bleibt auch nach trennen des Rückwärtsganges für 20 Sekunden aktiv. Hier fungiert der Rückwärtsgang als eine Art Schalter für die gesamte Anlage.

BREMSPEDAL

Neben den oben aufgeführten Möglichkeiten, können Sie die Einparkhilfe auch über das Bremspedal/Bremslicht ansteuern. Verbinden Sie dazu das gelbe Kabel Signalgeberkabel mit dem Bremslicht. Nach dem betätigen der Bremse schaltet sich die Einparkhilfe ein. Nach dem Lösen der Bremse, bleibt die Anlage automatisch für weitere 20 Sekunden im Betrieb.

WICHTIG! Bei dieser Variante ist die Anlage sehr häufig im Betrieb. Daher empfehlen wir Ihnen den Ton abzuschalten, um nicht dauerhaft gestört zu werden.

SCHALTER

Eine Komfortable Variante kann mit unserem mitgelieferten Schalter umgesetzt werden. Auf der folgenden Seite finden Sie die entsprechende Erklärung mit einem genauen Schaltplan.



ÜBER DEN QR-CODE ZUR
VIDEO-BEDIENUNGSANLEITUNG

VEGA SOLUTIONS GMBH

BELGISCHE ALLEE 51A

53842 TROISDORF - GERMANY

INFO@VSG24.COM | WWW.VSG24.COM

VARIANTE SCHALTER

VSG24//

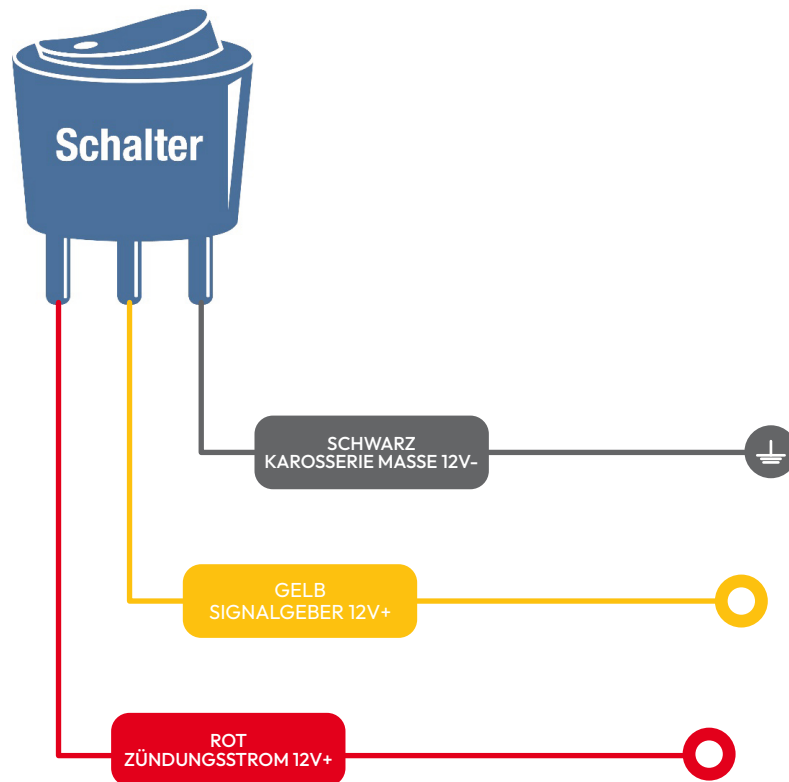

Bei dieser Variante wird die gesamte Anlage über den mitgelieferten Schalter aktiviert. Dadurch können Sie den Betrieb der Einparkhilfe flexibel nach Ihren Bedürfnissen ein und ausschalten.

Hierzu wird das gelbe Einschaltkabel mit dem mittleren PIN des Schalters verbunden, siehe Zeichnung.

Die Anlage ist dann dementsprechend auf Wunsch, durch das betätigen des Schalters, im Betrieb. Nach dem Ausschalten läuft das System noch 20 Sekunden nach.



ÜBER DEN QR-CODE ZUR
VIDEO-BEDIENUNGSANLEITUNG

VEGA SOLUTIONS GMBH
BELGISCHE ALLEE 51A
53842 TROISDORF - GERMANY
INFO@VSG24.COM | WWW.VSG24.COM

CANBUSFILTER | OPTIONAL

VSG24//

NICHT IM LIEFERUMFANG ENTHALTEN

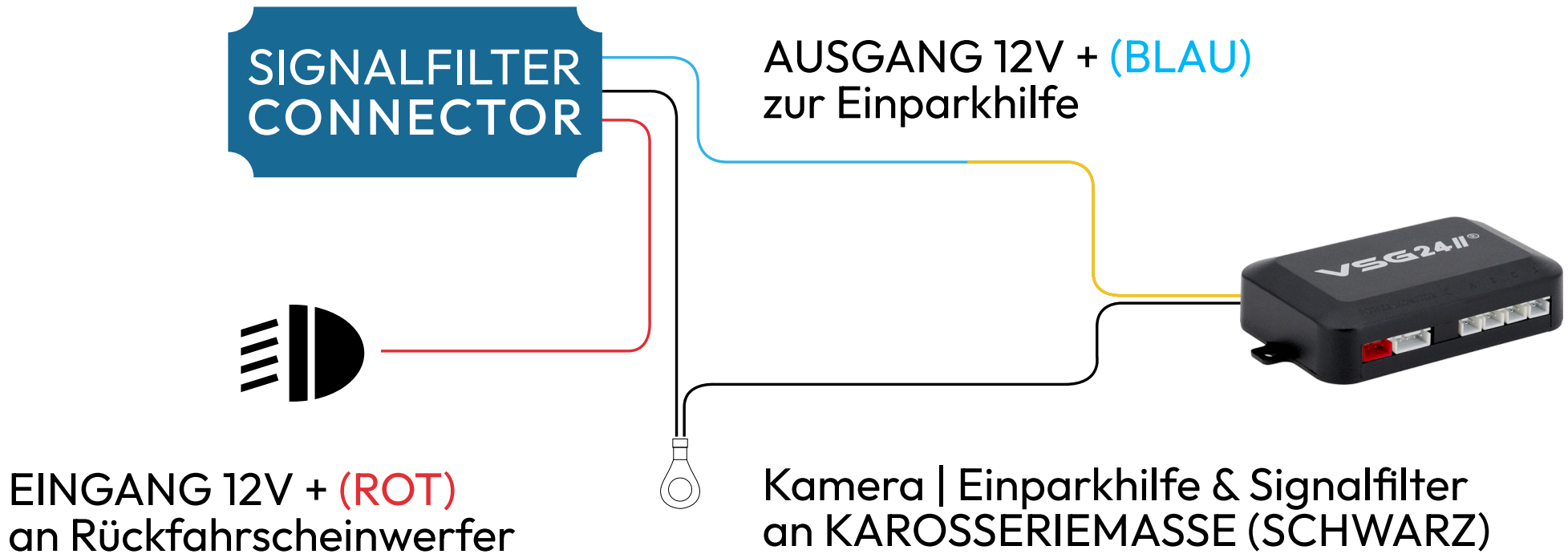

ÜBER DEN QR-CODE ZUR
VIDEO-BEDIENUNGSANLEITUNG

VEGA SOLUTIONS GMBH
BELGISCHE ALLEE 51A
53842 TROISDORF - GERMANY
INFO@VSG24.COM | WWW.VSG24.COM

WICHTIGER HINWEIS FÜR ALLE BESITZER EINES FAHRZEUGS MIT CAN-BUS / PWM

Damit die Einparkhilfe an Fahrzeugen mit CAN-BUS Systemen oder PWM Signal Steuerung angeschlossen werden kann, wird der Einsatz des Entsörfilters empfohlen.
Somit lässt sich die Einparkhilfe am getakteten Stromkabel des Rückfahrscheinwerfers anschließen.

Kabel **Schwarz**: Karosseriemasse

Kabel **Rot**: EINGANG 12V+ (PLUS)

Schließen Sie dieses Kabel an der 12V+ Leitung des Rückfahrscheinwerfers an

Kabel **Blau**: AUSGANG 12V+ (PLUS)

Verbinden Sie dieses Kabel mit der gelben 12V+ Leitung Ihrer Einparkhilfe

Bitte beachten Sie:

Der Masseanschluss des Filters (Schwarzes Kabel) und der Masseanschluss Ihrer Einparkhilfe muss unbedingt direkt mit der Karosseriemasse verbunden werden.



ÜBER DEN QR-CODE ZUR
VIDEO-BEDIENUNGSANLEITUNG

VEGA SOLUTIONS GMBH

BELGISCHE ALLEE 51A

53842 TROISDORF - GERMANY

INFO@VSG24.COM | WWW.VSG24.COM

POSITIONIERUNG

VSG24II®

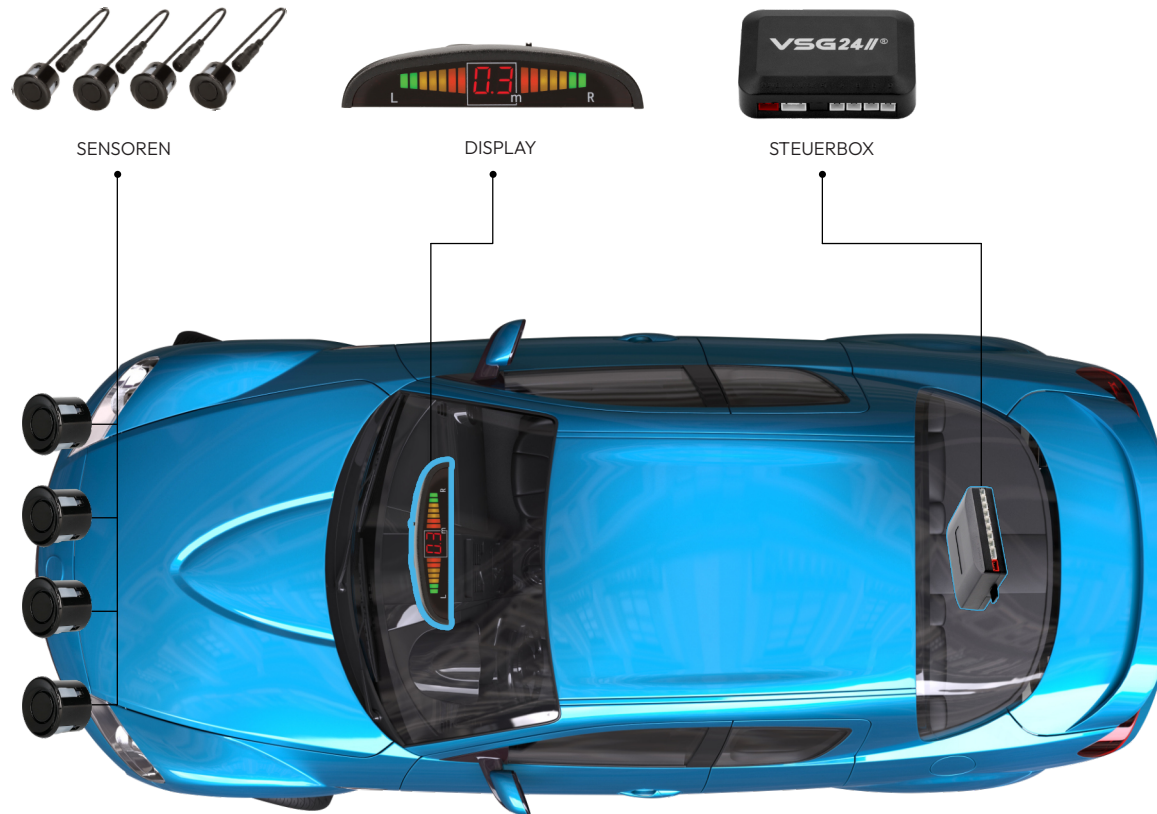

ÜBER DEN QR-CODE ZUR
VIDEO-BEDIENUNGSANLEITUNG

VEGA SOLUTIONS GMBH
BELGISCHE ALLEE 51A
53842 TROISDORF - GERMANY
INFO@VSG24.COM | WWW.VSG24.COM

Die Steuereinheit muss im Inneren des Fahrzeuges verbaut werden. Beispielsweise unterm Sitz, in der A-Säule oder im Kofferraum. Die Nähe einer Rückfahrleuchte ist bei der Positionierung von Vorteil, denn Sie können von dort die Stromspannung abgreifen. Führen Sie danach alle Leitungen der Sensoren nach innen. Gehen Sie dabei sicher, dass keine Feuchtigkeit ins Wageninnere gelangen kann. Achten Sie beim Verlegen, dass keine Kabel oder andere Leitungen an scharfen Kanten beschädigt werden.

Stecken Sie das Display der Einparkhilfe in den vorgesehenen Steckplatz an der Steuerbox mit der Bezeichnung „MONITOR“ ein.

Die einzelnen Sensoren werden, nach Ihrer jeweiligen Kennzeichnung, in den passenden Steckplatz in der Steuereinheit eingesteckt. Die Sensoren A-D sind für die vordere Stoßstange. Der Sensor Nr. A fängt vorne auf der Fahrerseite an und hört mit Sensor Nr. D auf der Beifahrerseite auf.



ÜBER DEN QR-CODE ZUR
VIDEO-BEDIENUNGSANLEITUNG

VEGA SOLUTIONS GMBH

BELGISCHE ALLEE 51A

53842 TROISDORF - GERMANY

INFO@VSG24.COM | WWW.VSG24.COM

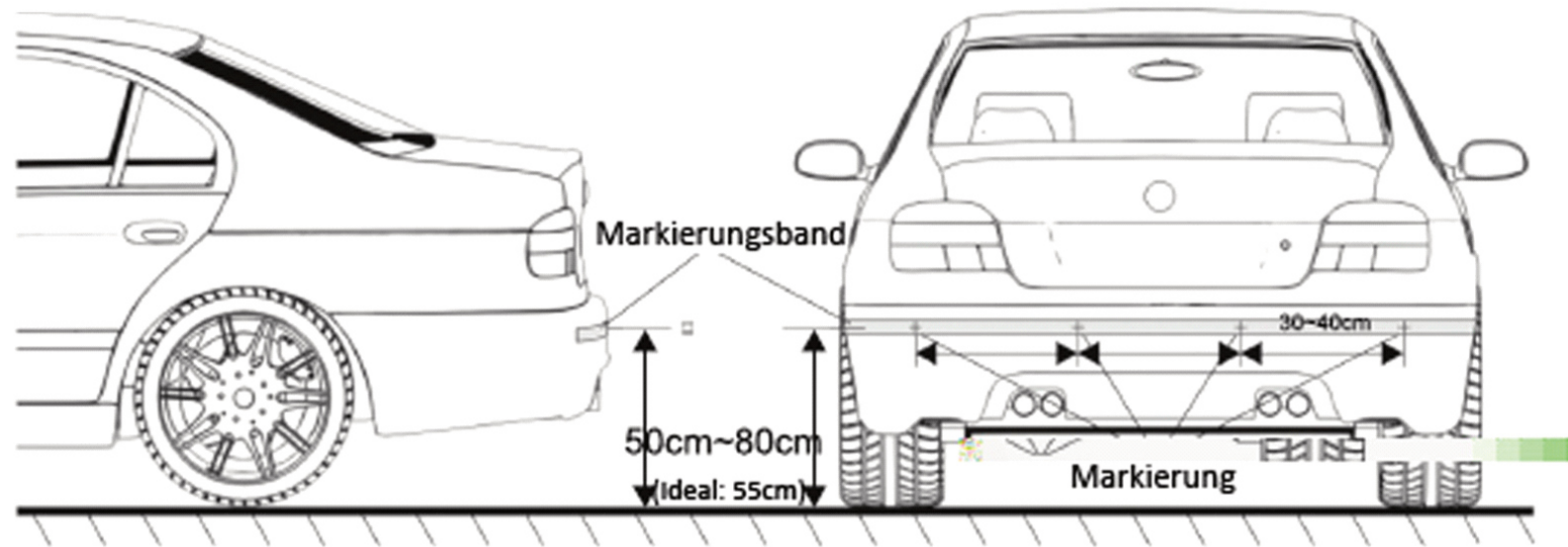

Die Ultraschallsensoren müssen in einer Einbauhöhe zwischen 30 – 80 cm verbaut werden. Die ideale Einbauhöhe beträgt 55 cm. Stellen Sie bitte sicher, dass die 4 Sensoren gleichmäßig auf die gesamte Stoßstange verteilt sind. Messen Sie dazu die Stoßstange aus und zeichnen Sie die 4 Sensoren ein. Nutzen Sie zur Hilfe am besten ein Markierungsband. Als Richtwert gilt es, dass die Sensoren 30 – 40 cm auseinander liegen müssen.



ÜBER DEN QR-CODE ZUR
VIDEO-BEDIENUNGSANLEITUNG

VEGA SOLUTIONS GMBH
BELGISCHE ALLEE 51A
53842 TROISDORF - GERMANY
INFO@VSG24.COM | WWW.VSG24.COM

SENSOR INSTALLATION

VSG24//[®]

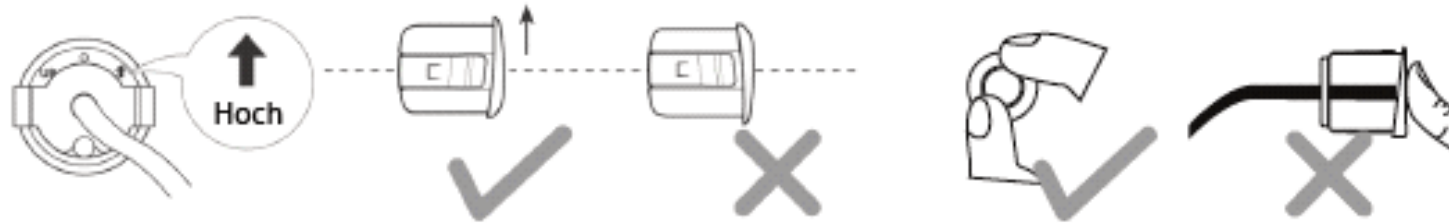

Die Sensoren sind mit einem Pfeil auf der Rückseite oder den Buchstaben „UP“ gekennzeichnet. Dieser markiert die Oberseite des Sensors. Dieser Teil muss also beim Einbau nach Oben zeigen. Beim Einsetzen drücken Sie bitte nur auf die Außenränder des Sensors. Drücken Sie keinesfalls in den Mittelteil. Dort liegen empfindliche Messteile. Diese können bei Druck zerstört werden.

Hinweis: Um einen festen langlebigen Halt zu gewährleisten wird empfohlen, die eingesteckten Sensoren rückseitig mit der beiliegenden Dichtmasse oder Sikaflex zu fixieren

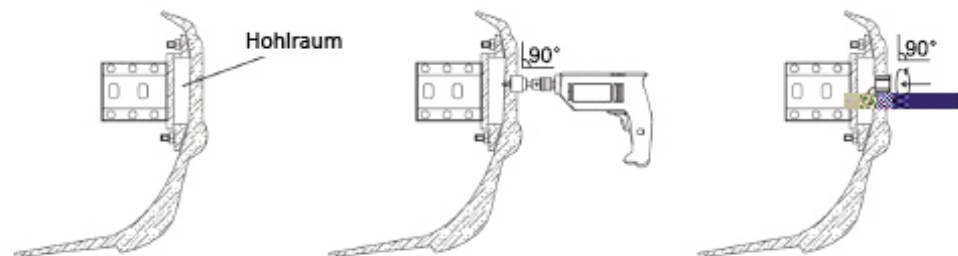

Gehen Sie bitte sicher, dass sich hinter der geplanten Bohrstelle ein Hohlraum befindet. Es dürfen keine Karosserieteile, Kabel oder ähnliches dort verlaufen. Der Bohrwinkel zur Stoßstange muss exakt im 90° Winkel erfolgen. Geringe Neigungen in der Stoßstange, können mit den beiliegenden Ausgleichsrings korrigiert werden. Setzen Sie dazu einen Ausgleichsring zwischen Stoßstange und dem Sensor um einen möglichst Idealen Einbauwinkel vom 90° zu erreichen.



ÜBER DEN QR-CODE ZUR
VIDEO-BEDIENUNGSANLEITUNG

VEGA SOLUTIONS GMBH

BELGISCHE ALLEE 51A

53842 TROISDORF - GERMANY

INFO@VSG24.COM | WWW.VSG24.COM

- Beim einlegen des Rückwärtsganges bzw. einschalten der Einparkhilfe ertönt ein Aktivierungssignal
- Die Einparkhilfe startet mit dem akustischen Signal bei ca. 150 cm. Die Intervalle der akustischen Warnung verkürzen sich bis zu einem Dauerton bei Erreichen von 30 cm.
- Sie haben zusätzlich die Möglichkeit die Lautstärke des akustischen Signals abzuschalten. Verstellen Sie dazu bitte die Taste oben auf dem Display.

FRAGEN & ANTWORTEN

1. Mit welchen Automarken ist die Einparkhilfe kompatibel?

Die Einparkhilfe ist für jedes Fahrzeug geeignet. Zum Anschluss benötigen Sie lediglich eine 12 Volt Stromquelle bspw. von Ihrem Rückfahrlicht oder Bremslicht.

2. Dürfen die Sensoren lackiert werden?

Die Sensoren können ohne weiteres direkt lackiert werden.

Wichtig ist hierbei lediglich darauf zu achten, dass nicht zu viel Farbe in die innere Vertiefung eintritt. Das Lackieren selbst muss per Sprühverfahren erfolgen. Per Stift oder gar Pinsel wäre der Lackauftrag zu dick und ist daher nicht möglich.

3. Funktioniert die Anlage auch mit nur 2 oder 3 Sensoren?

Ja, Sie können die Anlage auch mit nur 2 oder 3 Sensoren pro Stoßstange betreiben. Es müssen nicht zwingend alle 4 Sensoren angeschlossen werden. Bei 4 Sensoren erreichen Sie die bestmögliche Hindernis Erkennung.

4. Können die Sensoren auch in unterschiedlicher Höhe verbaut werden?

Die Sensoren dürfen in unterschiedlicher Höhe eingebaut werden. Achten Sie dabei weiterhin 28 cm als niedrigste Einbauhöhe nicht zu unterschreiten.

5. Darf man mit der Einparkhilfe in die Waschstraße fahren?

Ja, ohne jegliche Einschränkung.

6. Können die äußeren Sensoren auch seitlich angebracht werden?

Grundsätzlich können Sensoren auch seitlich am Fahrzeug angebracht werden. Dadurch werden Hindernisse insbesondere beim Einbiegen bereits sehr früh erkannt. Beim verbau aller 4 Sensoren wird der Raum besser erfasst.

7. Darf das Sensorkabel verlängert werden?

Die Sensoren können mit den beiliegenden Kabeln auf je max. 8 Meter verlängert werden. Die Länge von 8 Metern je Sensor darf in keinem Fall überschritten werden!

8. Mein System piept auch wenn kein Hindernis in der Nähe ist.

In diesem Fall verursacht ein Sensor den Fehler. Dazu müssten Sie prüfen welcher Sensor den Fehler verursacht. Gehen Sie bitte dazu wie folgt vor: Trennen Sie alle Sensoren bis auf einen von der Steuerbox. Schaltet Sie nun das System ein, also nur mit einem Sensor. Wenn das Display keine Störung anzeigt bzw. sofort ausschlägt, dann ist dieser Sensor in Ordnung. Trennen Sie den Sensor nun ab und probieren Sie den zweiten Sensor aus usw. Bei einem der Sensoren müsste die Anlage voll ausschlagen. Das ist dann der fehlerhafte Sensor. In diesem Fall setzen Sie sich bitte mit unserem Kundenservice in Verbindung.

9. Welche Vorteile bietet der Einbau des Schalters?

Mit dem Schalter können Sie den Betrieb der Einparkhilfe ganz individuell nach Ihren Bedürfnissen ein und ausschalten. Oder bspw. nur die vorderen Sensoren ansteuern. Das ist besonders vorteilhaft bei der Verwendung eines Anhängers.



ÜBER DEN QR-CODE ZUR
VIDEO-BEDIENUNGSANLEITUNG

VEGA SOLUTIONS GMBH

BELGISCHE ALLEE 51A

53842 TROISDORF - GERMANY

INFO@VSG24.COM | WWW.VSG24.COM



VSG24.com



ÜBER DEN QR-CODE ZUR
VIDEO-BEDIENUNGSANLEITUNG



SERVICE

VERSPRECHEN

GARANTIERT