

DUSCHTÜR DX806A

BERNSTEIN

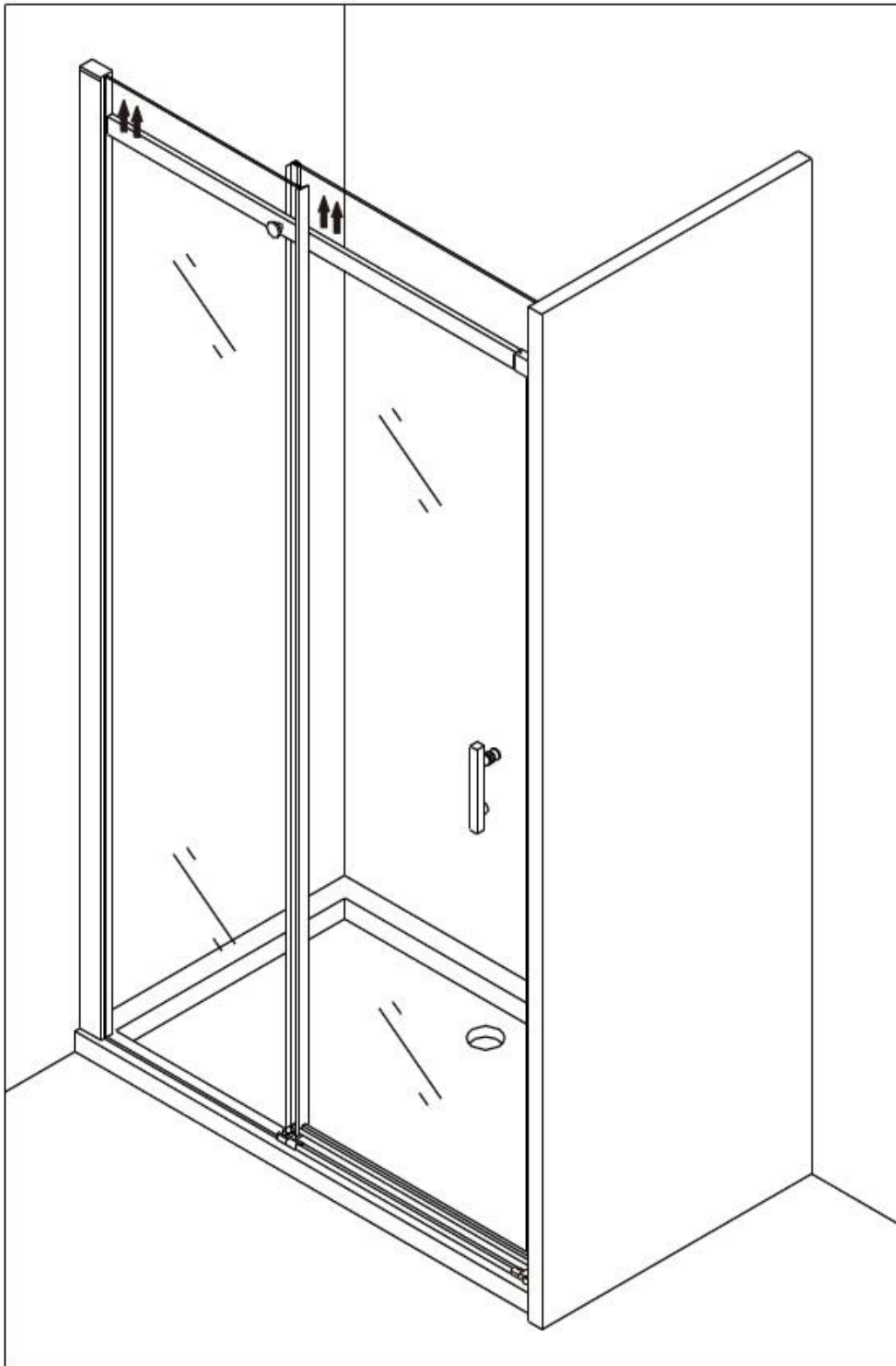

BENÖTIGTES WERKZEUG

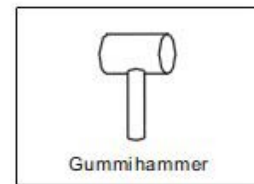
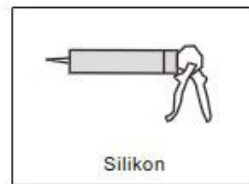
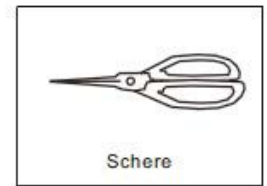
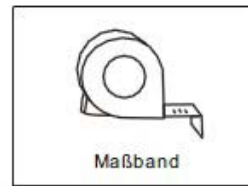
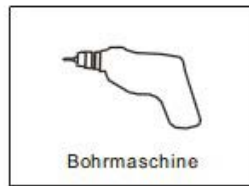
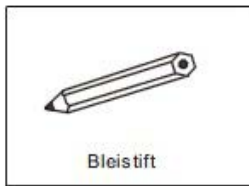

ACHTUNG:

Alle Schrauben, die in Verbindung zum Glas sind, bitte nicht mit einem Akkubohrer anziehen, nur per Hand.

LIEFERUMFANG

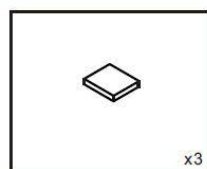
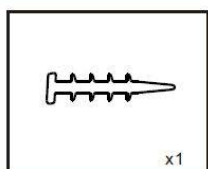
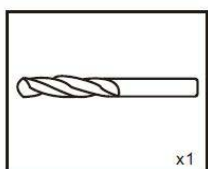
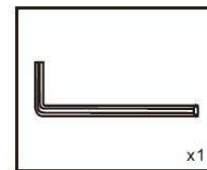
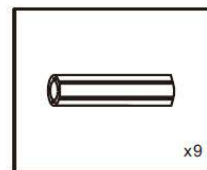
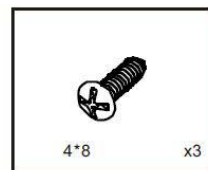
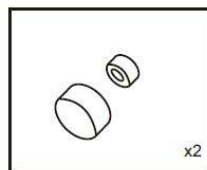
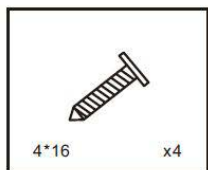
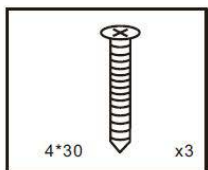
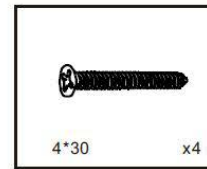
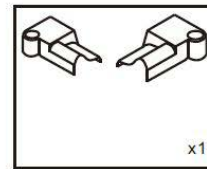
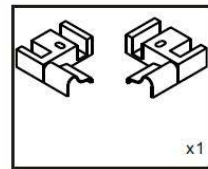
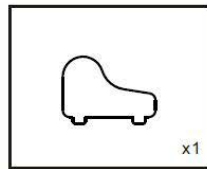
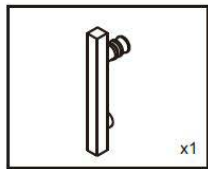
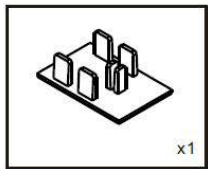
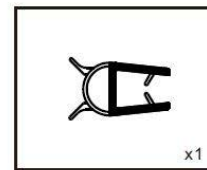
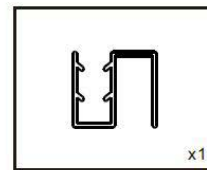
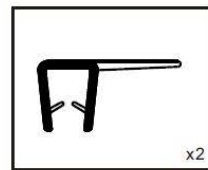
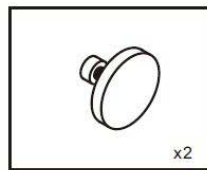
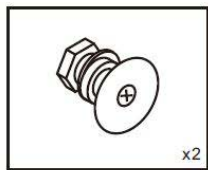
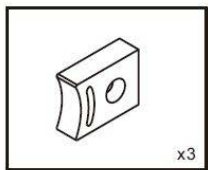
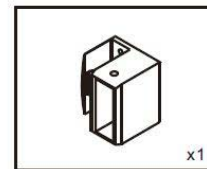
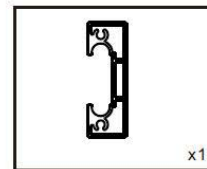
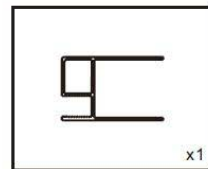
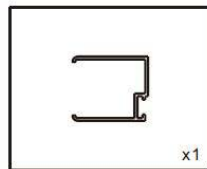
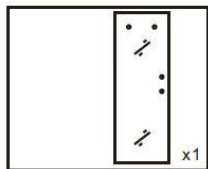
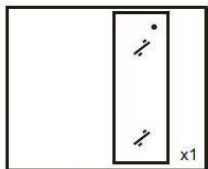

BITTE BEACHTEN

PLEASE NOTE / À NOTER / NOTA BENE

Pfeile zeigen auf der Außenseite nach oben.

Arrows point upwards on the outside.

Les flèches pointent vers le haut à l'extérieur.

Le frecce puntano verso l'alto all'esterno.

Ohne Pfeile beidseitig verwendbar.

No arrow. Usable on both sides.

Pas de flèche, utilisable des deux côtés.

Nessuna freccia. Reversibile

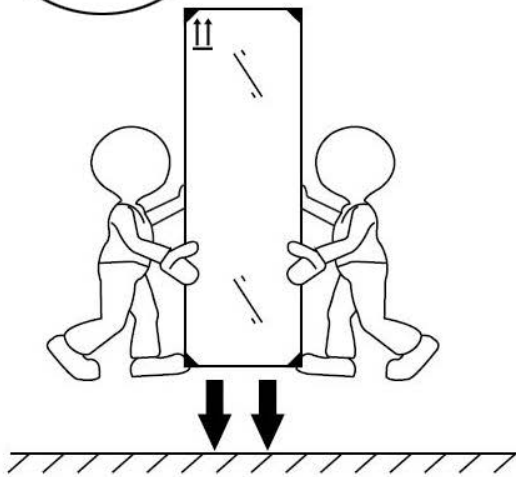
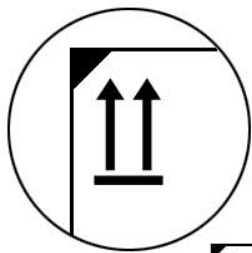

Innenseite (Nano)
Inside / À l'intérieur / Dentro

Außenseite
Outside / À l'extérieur / Al di fuori

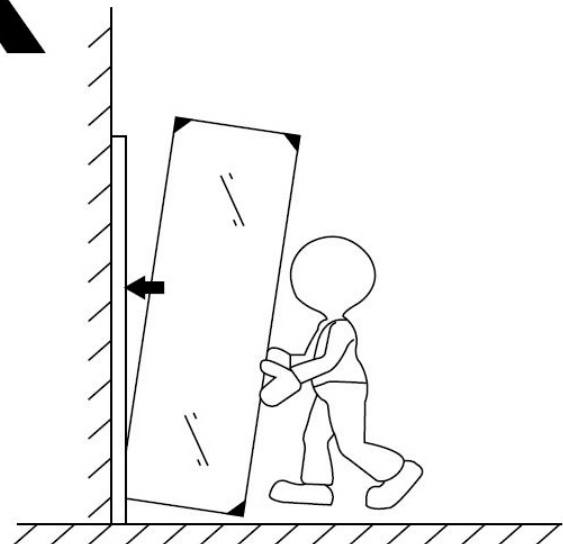
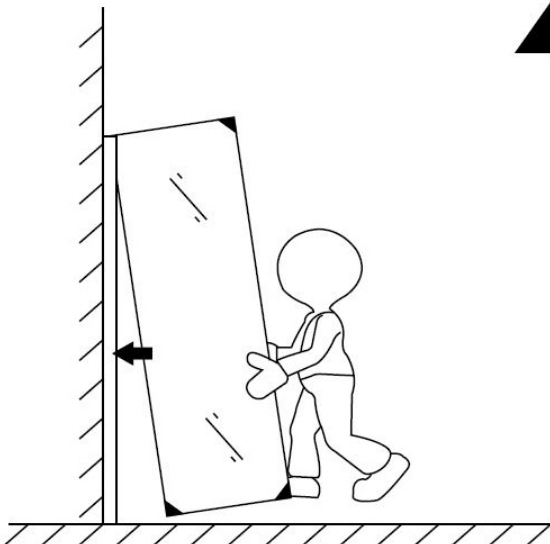
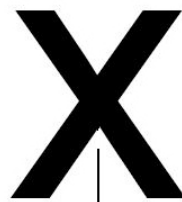
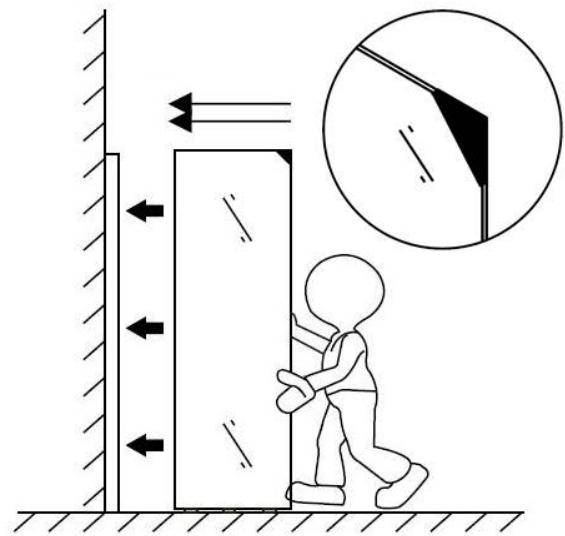

MONTAGE

1. Zeichnen Sie für die Montage eine Bezugslinie auf den Boden, wie in der Abbildung unten zu sehen ist.
2. Installieren Sie das Wand-Aluminium-Profil. Der Abstand von der Außenseite des Aluminium-Profiles bis zur Bezugslinie beträgt 15mm.
3. Bestimmen Sie die Position der Wandhalterung, bohren Sie die Löcher und montieren Sie das Wandprofil. Bohren Sie auch die Montagelöcher auf der gegenüberliegenden Wand.

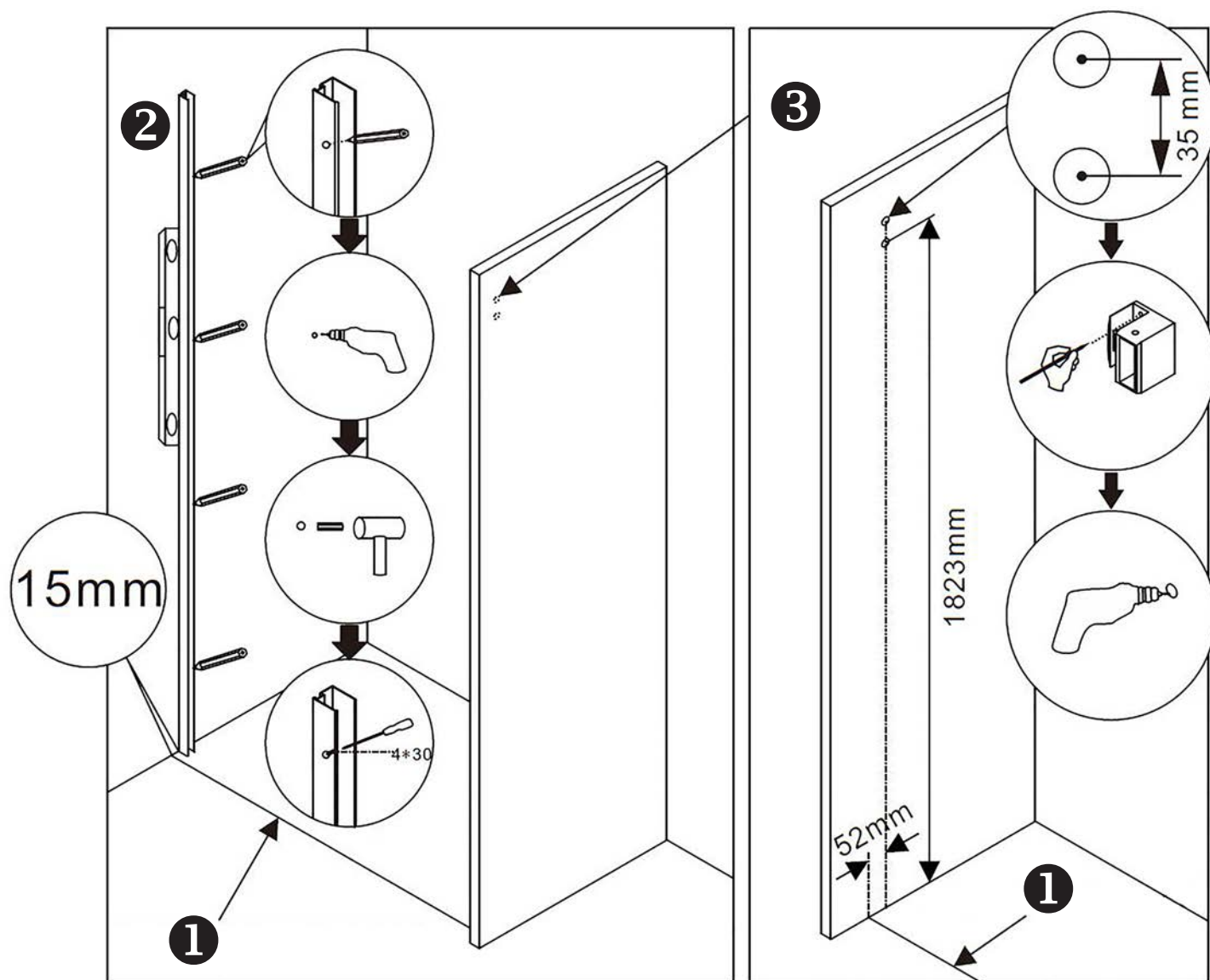

1. Verbinden Sie die Glasscheibe mit der Aluminium-Führungsschiene.
2. Setzen Sie die zwei einzelnen Rädchen in die Führungsschiene.
3. Stecken Sie den Wandhalter auf die Führungsschiene.
4. Fixieren Sie das Seitenprofil mit Silikon an der feststehenden Glasscheibe.

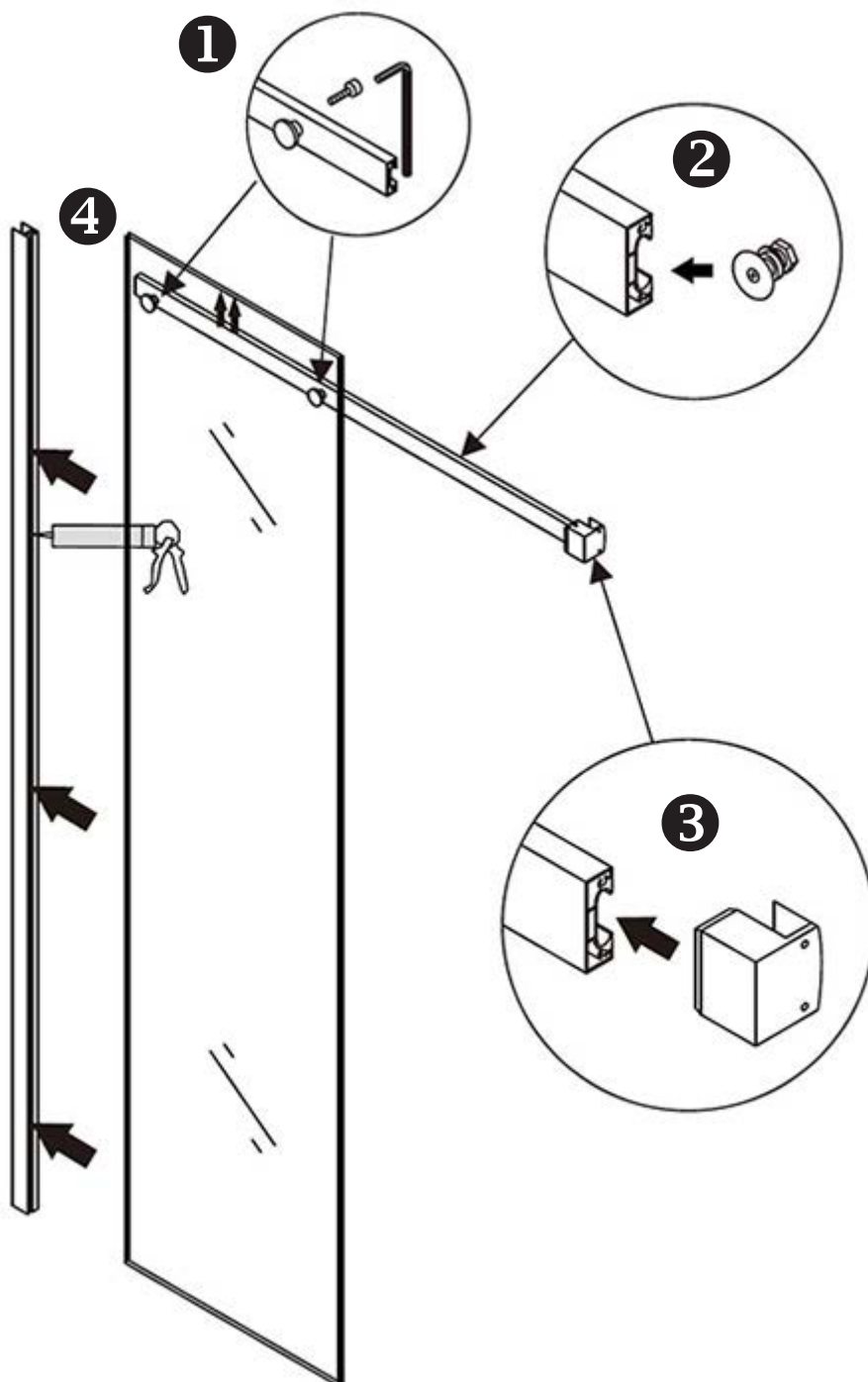

1. Legen Sie während der Montage die kleinen Gummilippen unter das Glaselement.
2. Fügen Sie das später feststehende Glas-Aluminium-Profil in das Wand-Profil.

Wichtiger Hinweis:

Die Innenseite des Glaselements ist nanobeschichtet und die Außenseite ist mit einer Markierung versehen.

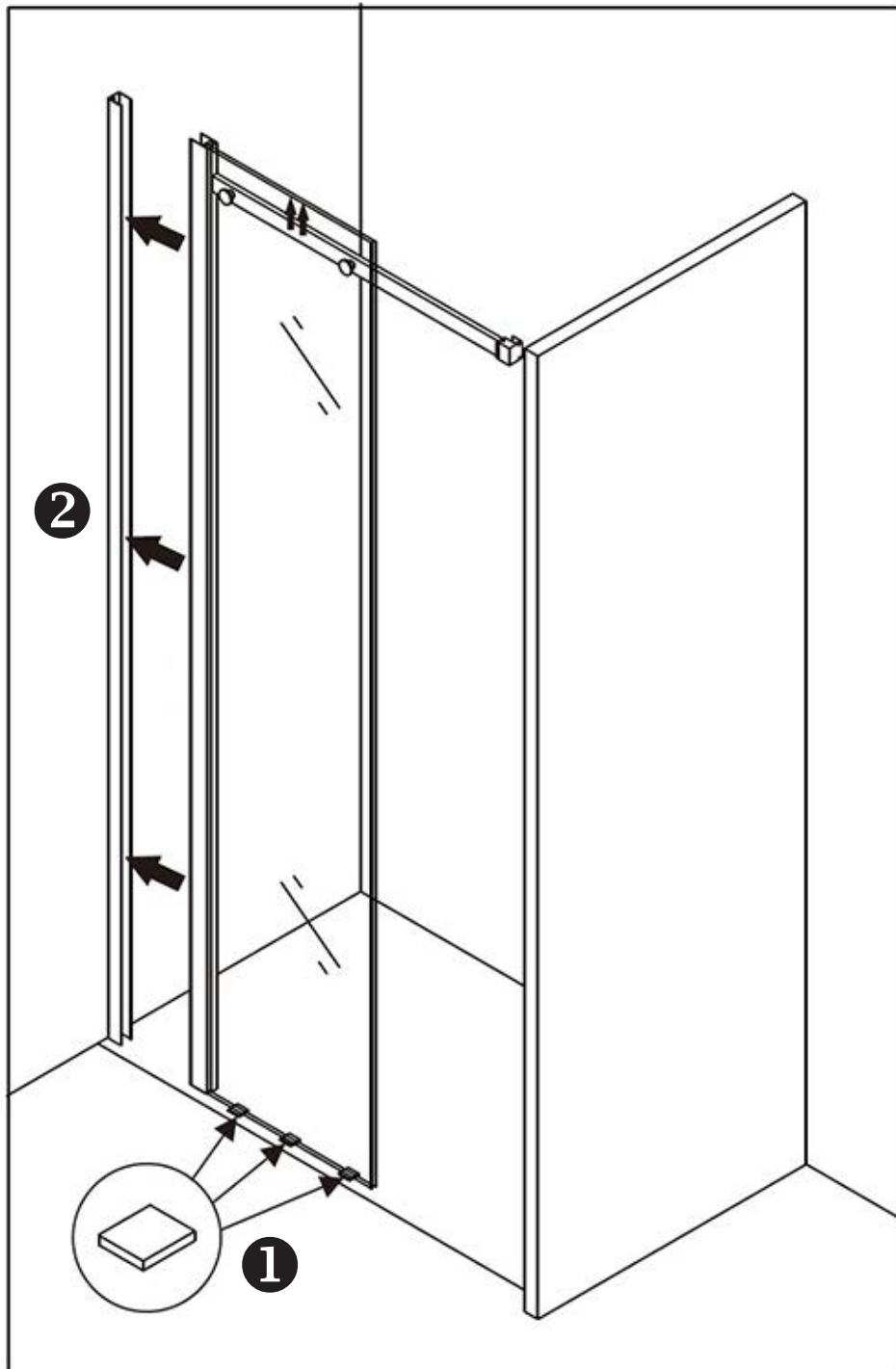

1. Platzieren Sie, wie in der Abbildung unten zu sehen, die kleine Gummilippen unter dem Glaselement.
2. Setzen Sie Dübel in die vorgebohrten Löcher der gegenüberliegenden Wand und schrauben Sie den Halter an die Wand. Arretieren Sie anschließend den Halter und die Führungsschiene mit einer Schraube.
3. Befestigen den Sie den Gleitführungsblock.

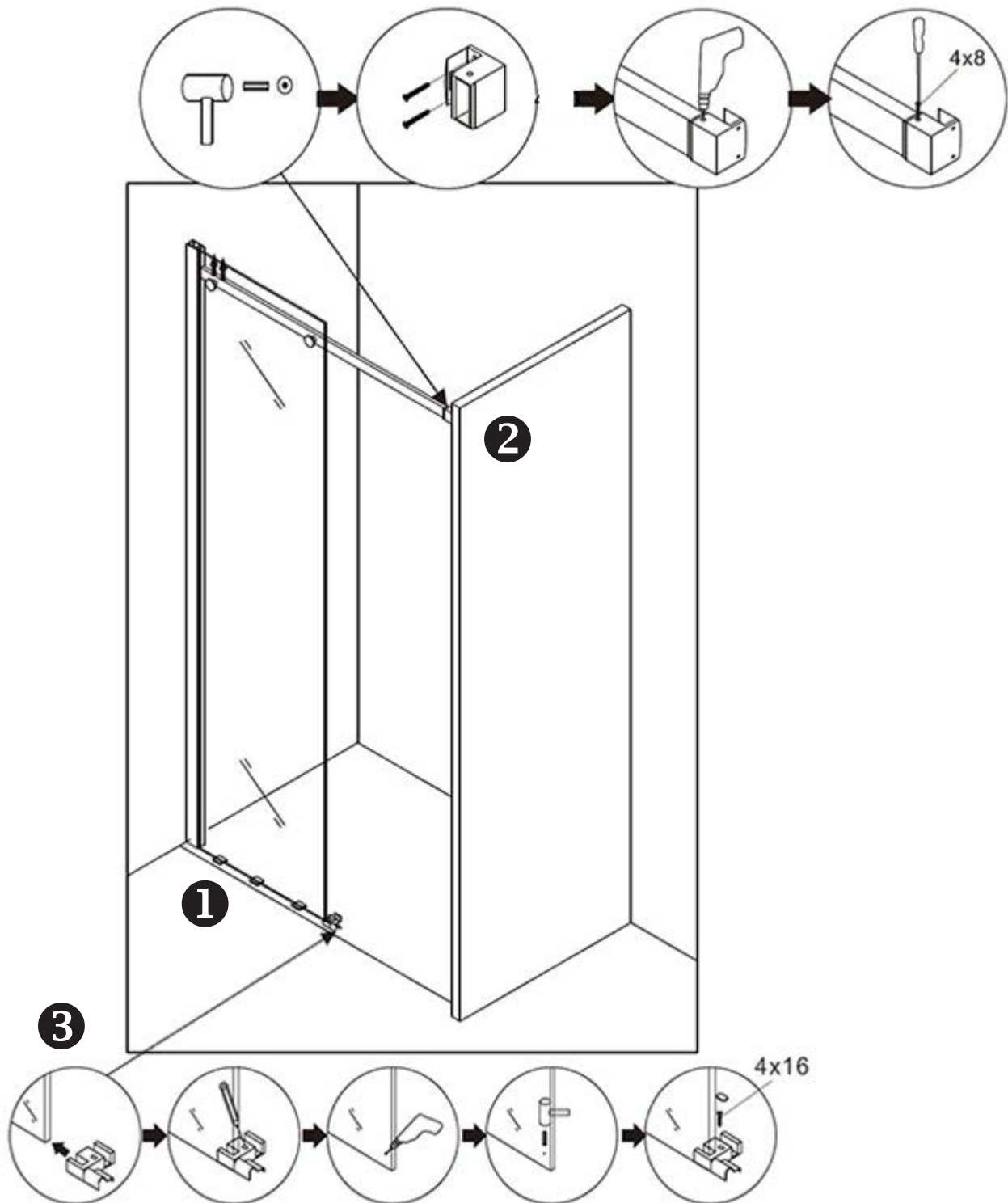

1. Bringen Sie die Aluminium-Leiste an der Unterseite der Glastür an.
2. Setzen Sie die Aluminium-Leiste in den Gleitführungsblock ein und montieren Sie die Glastür.

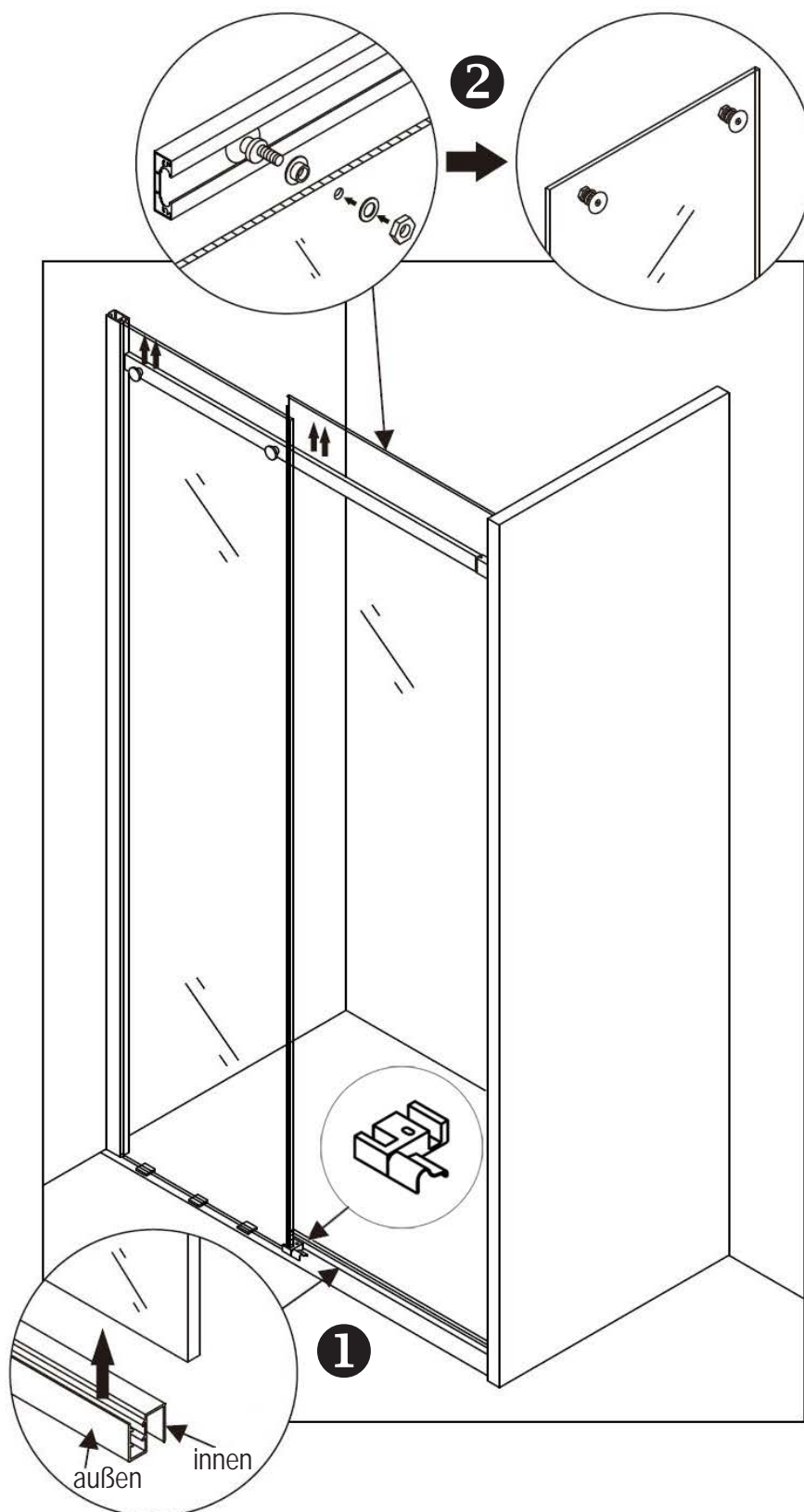

1. Setzen Sie die Dichtung in die Glastür und in das feste Glaselement ein.
2. Montieren Sie die gefederte Dichtung an die Glastür. Bitte schneiden Sie 80mm von der Dichtung oben ab.
3. Fügen Sie die Dichtung zwischen die feststehende Glaswand und das Aluminium-Profil.

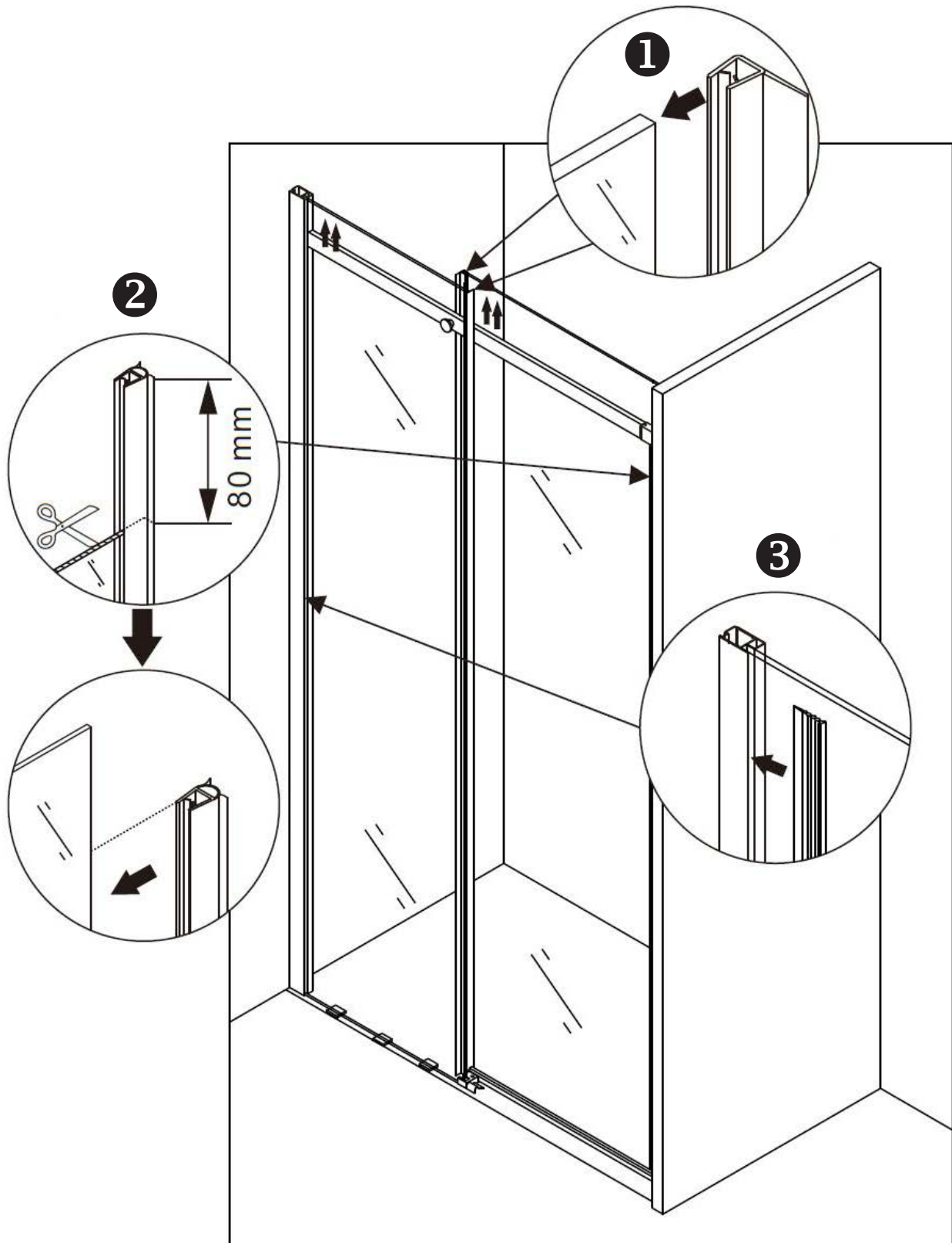

1. Fixieren Sie die Schwallschutzleiste und die Seitenaufnahme unter der Glastür, wie auf der Abbildung zu sehen. Versiegeln Sie anschließend mit Silikon.

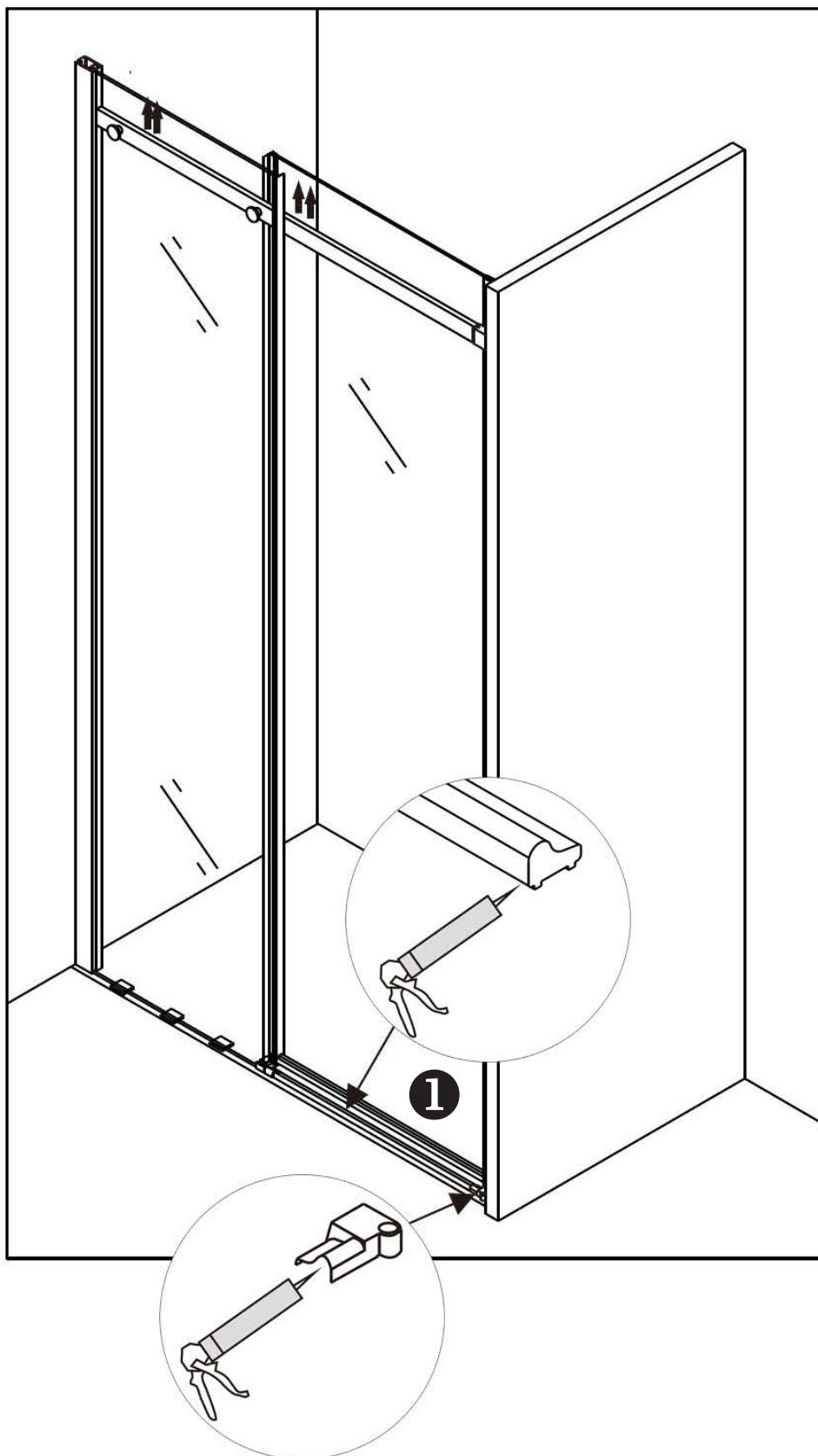

1. Bohren Sie Löcher und verschrauben Sie das feste Glaselement von innen mit dem Wand-Aluminium-Profil.

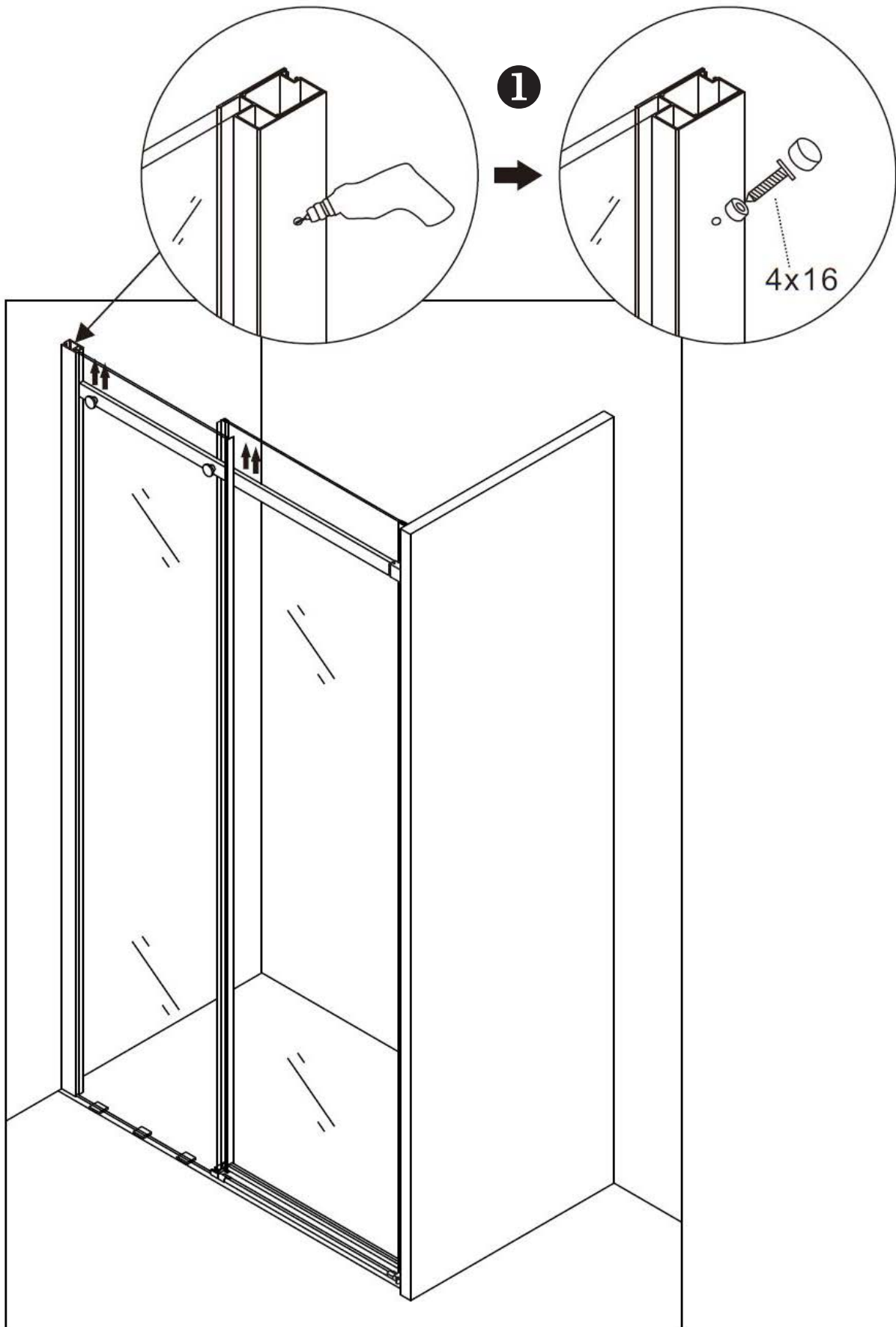

1. Montieren Sie die Radstopper in die Schiene.
2. Installieren Sie den Griff an der Glastür.
3. Setzen Sie die Abdeckkappe auf das Aluminium-Profil.
4. Versiegeln Sie die Dusche mit Silikon, wie in der Abbildung unten zu sehen.

