

## 1. AUSFÜHRUNGEN EX102

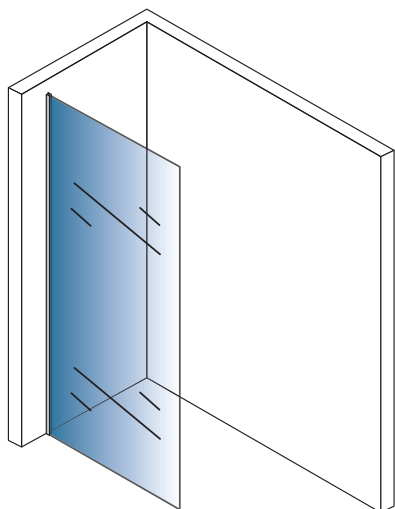

VARIANTE A

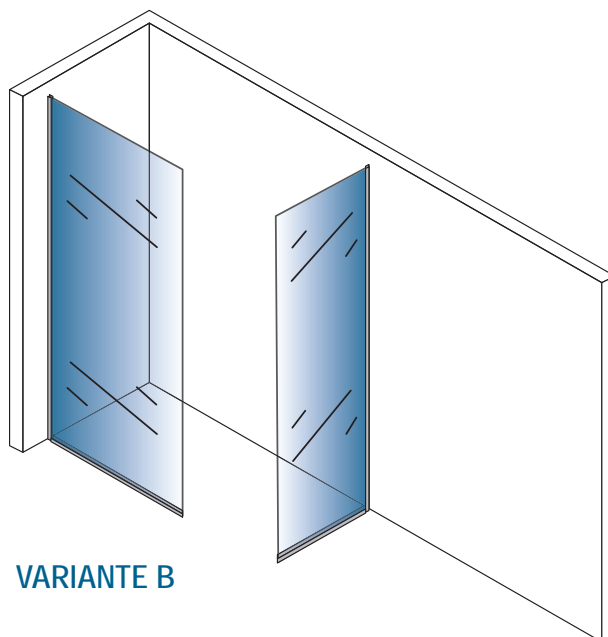

VARIANTE B

**DE** WERKZEUGE ZUR INSTALLATION

**EN** NEEDED TOOLS

**FR** OUTILS NÉCESSAIRE POUR L'INSTALLATION

**IT** STRUMENTI NECESSARI PER L'INSTALLAZIONE

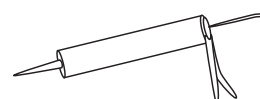
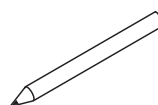
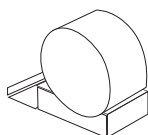
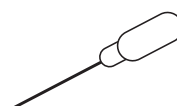
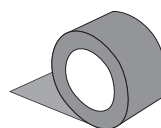
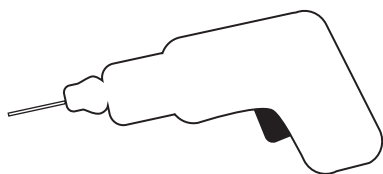

- DE** 2. LIEFERUMFANG
- EN** 2. DELIVERY
- FR** 2. CONTENU DE LA LIVRAISON
- IT** 2. CONTENUTO DELLA CONSEGNA

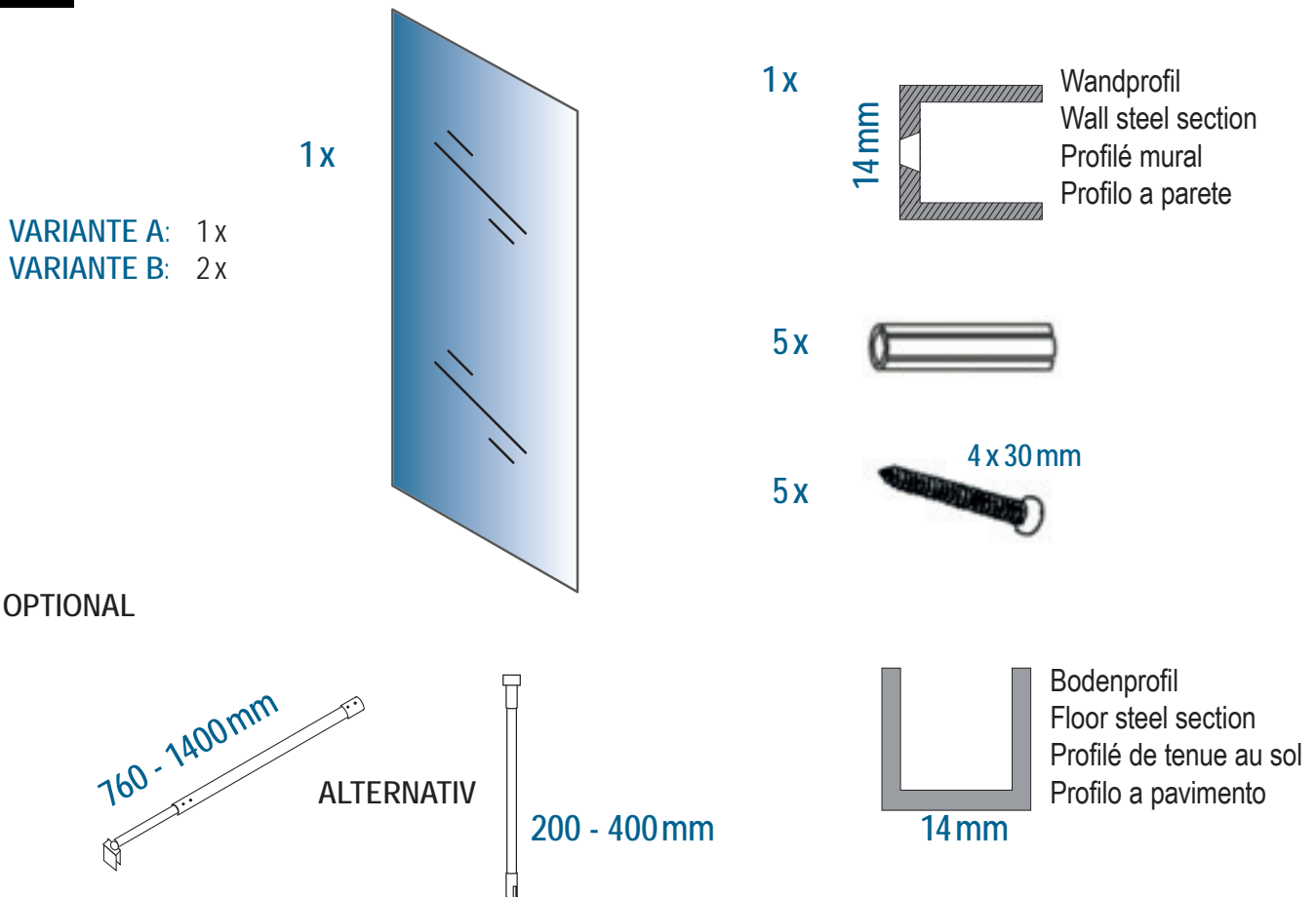

- DE** ANMERKUNG:
1. Stabilisierungsstangen und Bodenprofil erhalten Sie optional.
  2. Ab einer Duschwand-Breite von 1300 mm wird die Stabilisierungsstange unbedingt empfohlen.

- EN** REMARK:
1. Support bars and floor steel section available as options.
  2. From a shower enclosure width of 1300mm, support bar will be recommended.

- FR** REMARQUE:
1. La barre stabilisatrice et le profilé de au sol sont disponibles en option.
  2. La barre stabilisatrice est fortement recommandée pour les largeurs de verre à partir de 1300 mm..

- IT** NOTA:
1. La barra stabilizzatrice e il profilo del pavimento sono disponibili come opzioni.
  2. La barra stabilizzatrice è consigliata per larghezze del vetro da 1300mm.

### 3. MONTAGE VON ZWEI DUSCHWÄNDEN VARIANTE B:

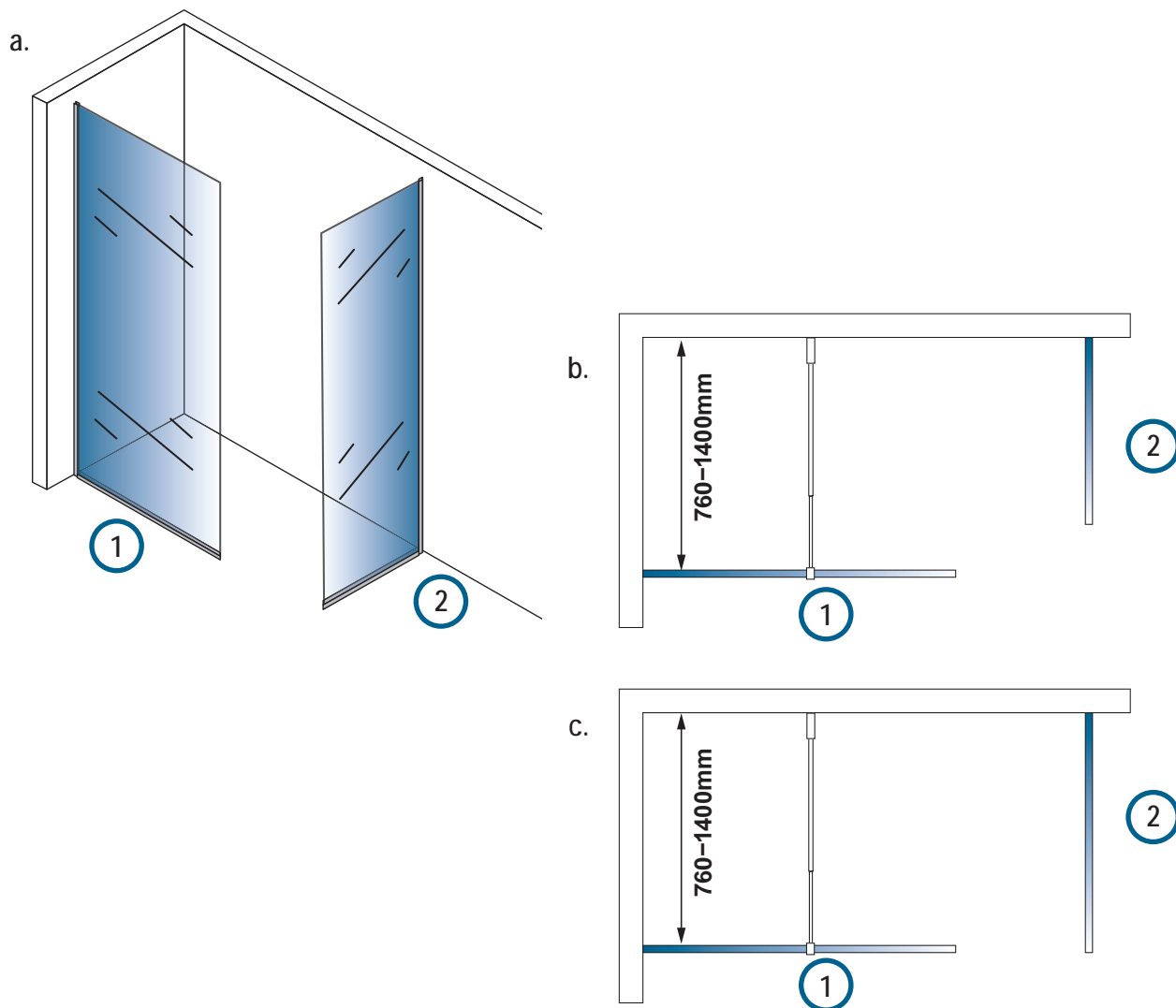

**DE**

Haben Sie die EX102 mit zwei Duschwänden (Variante B), dann beachten Sie bitte folgendes:

1. Ist die eine Ihrer Duschwände breiter als 1200 mm, sichern Sie sie wie unter 6 beschrieben mit der optional angebotenen Stabilisierungsstange.
2. Der Einbau einer Stabilisierungsstange wird als Stoßdämpfer generell empfohlen. Je breiter das Glas, desto stärker kann die Duschwand durch einen Aufprall in Schwingungen geraten. Ab einer Breite von > 1200 mm wird der Einbau einer Stabilisierungsstange DRINGEND empfohlen. Diese kann auch jederzeit nachträglich montiert werden.
3. Bitte beachten Sie: Es kann nur eine Duschwand mit einer Stabilisierungsstange gesichert werden. Das bedeutet, die kleinere Duschwand darf nicht breiter als 1200 mm sein.
4. Bitte beachten Sie: Wenn Sie die zweite Duschwand mit einer Breite von 700 mm wählen und die erste Duschwand mit einer Stabilisierungsstange sichern möchten, dann stehen die beiden Duschwände nicht bündig zueinander. Siehe Abbildung b.
5. Installieren Sie die beiden Duschwände wie unter 5 beschrieben.

EN

**3. ASSEMBLY OF TWO SHOWER ENCLOSURES – B VARIANT:**

Please follow coming instructions, if you own the EX102 shower with two shower enclosures (variant B):

1. If one of your shower walls is wider than 1200mm, then please assemble it as described in section 6 with support bar as an option.
2. The use of a support bar is recommended for shock absorption. The larger your product is, the greater the risk is that the shower enclosure vibrates as a result of a shock. Starting from a width of > 1200 mm, the installation of a support bar is **STRONGLY** recommended. The bar can also be installed later on.
3. **Please note that only one shower screen can be fixed with a support bar.** The smallest one should not be wider than 1200 mm.
4. **If your second enclosure is 700 mm large and you want to fix the first shower enclosure with a support bar,** then the two walls will not be at the same level. See figure b.
5. Install both shower enclosure as shown in point 5.

FR

**3. MONTAGE DE DEUX PAROIS DE DOUCHE – VARIANTE B:**

**Si vous possédez la douche EX102 avec deux parois (Variante B), veuillez observer les instructions suivantes :**

1. Si l'une de vos parois de douche est plus large que 1200 mm, veuillez la fixer comme décrit sous le point 6 avec la barre de stabilisation disponible en option.
2. L'installation d'une barre de stabilisation est généralement recommandée pour l'amortissement des chocs. Plus le verre est large, plus la paroi de douche peut se mettre à vibrer à la suite d'un choc. À partir d'une largeur de > 120 mm l'installation d'une barre de stabilisation est **FORTEMENT** recommandée. La barre peut également être installée ultérieurement.
3. Veuillez noter qu'une seule paroi de douche peut être fixée avec une barre de stabilisation. Cela signifie que la plus petite paroi de douche ne devra pas être plus large que 1200 mm.
4. **Si vous sélectionnez la seconde paroi en 700 mm et souhaitez fixer la première paroi de douche avec une barre de stabilisation,** les deux parois ne seront pas au même niveau. Voir la figure b.
5. Installez les deux parois de douche comme décrit sous le point 5.

IT

**3. MONTAGGIO DI DUE PARETI DOCCIA – VARIANTE B:**

**Se avete acquistato il modello EX102 con due pareti doccia (variante B), seguite le prossime istruzioni:**

1. Se una delle pareti della doccia è più larga di 1200 mm, si prega di montarla come descritto nella sezione 6 con barra di supporto come opzione.
2. Per l'assorbimento degli urti si consiglia l'uso di una barra di supporto. Più grande è il vostro prodotto, maggiore è il rischio che la cabina doccia vibri a causa di un urto. A partire da una larghezza superiore a 120 cm, si consiglia vivamente l'installazione di una barra di supporto. La barra può essere installata anche in un secondo momento.
3. Si prega di notare che solo una parete doccia può essere fissato con una barra di supporto. La parete più piccola non dovrebbe essere più larga di 1200 mm.
4. Se la vostra seconda parete è larga 700 mm e volete fissare la prima parete con una barra di supporto, allora le due pareti non saranno allo stesso livello. Vedi figura b.

#### 4. EINBAUMÖGLICHKEITEN DER WAND- UND BODENPROFILE POSSIBILITÉS D'INSTALLATION POUR PROFILÉ DE SOL ET MURAL POSSIBILITÀ D'INSTALLAZIONE PER PFOFILO A PARETE E A PAVIMENTO INSTALLATION POSSIBILITIES FOR FLOOR AND WALL STEEL SECTION

E1

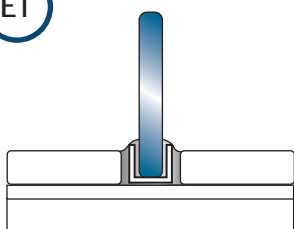

DE

##### Einbau von Wand- und/oder Bodenprofil in den Fliesenspiegel.

Abdichtung mit Silikon. Bitte beachten Sie, dass der Einbau des Profils vor dem Fliesen erfolgen sollte. Die Gesamtbreite der Duschwand wird hierbei um die Einbautiefe reduziert.

EN

**Installation of the wall and/or floor steel section in a tiled floor.** Sealing with silicone. Please note that the steel section must be installed before tiles.

FR

The total width of the shower enclosure is reduced by the installation depth.  
**Installation du profilé mural et/ou de sol dans la surface carrelée.**  
 Étanchéisation à l'aide de silicone. Veuillez noter que le profilé doit être installé avant le carrelage. La largeur totale de la paroi de douche est réduite par la profondeur d'installation.

IT

Installazione del profilo della parete e/o del pavimento nella superficie piastrellata. Sigillatura con silicone. Si prega di notare che il profilo deve essere installato prima della piastrellatura.  
 La larghezza totale della cabina doccia è ridotta dalla profondità di installazione.

E2

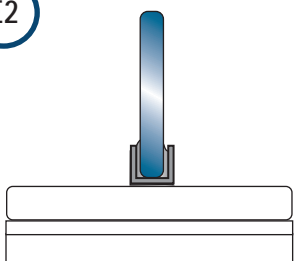

DE

##### Einbau von Wand- und/oder Bodenprofil auf dem Fliesenspiegel.

Abdichtung mit Silikon.

EN

##### Installation of the wall and/or floor steel section on a tiled floor.

Sealing with silicone.

FR

##### Installation du profilé mural et/ou de sol sur la surface carrelée.

Étanchéisation à l'aide de silicone.

IT

Installazione del profilo della parete e/o del pavimento sulla superficie piastrellata. Sigillatura con silicone.

E3

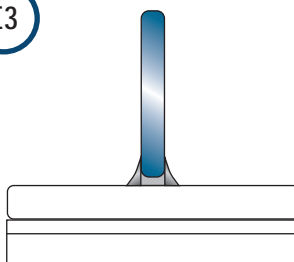

DE

Einbau nur mit dem Kantenschutz (bereits angebracht) und Silikon (nicht im Lieferumfang enthalten). Achtung: Nur am Boden möglich.

EN

**The installation should only be done with corner protection** (already installed) and silicone (not included). CAUTION: only for installation on the floor.

FR

L'installation doit se faire uniquement avec la protection des coins (déjà installée) et du silicone (ne fait pas partie de la livraison).

**ATTENTION: uniquement pour montage au sol.**

IT

L'installazione deve essere eseguita solo con protezione angolare (già installata) e silicone (non compreso nella fornitura).  
**ATTENZIONE: Solo per l'installazione a pavimento.**

## 5.A VARIANTE A /VARIANTE B: INSTALLATION WAND- UND BODENPROFIL

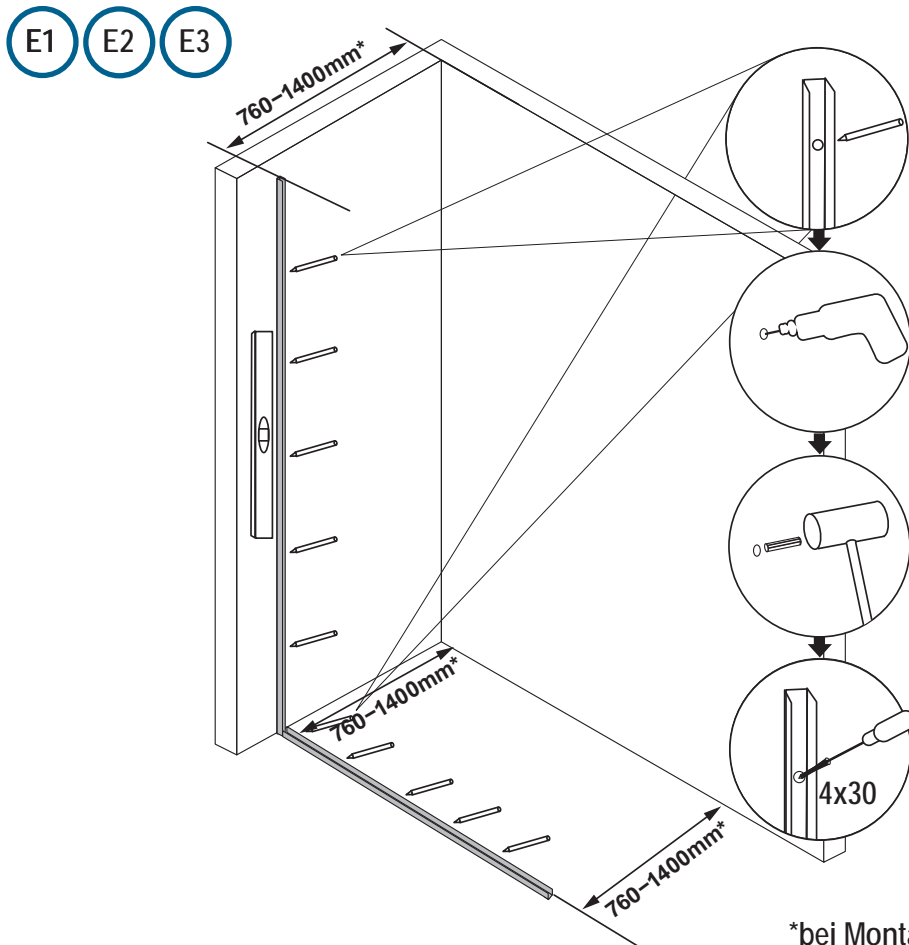

\*bei Montage mit der Stabilisationsstange

**DE**

1. Befestigen Sie das Edelstahl-Wandprofil mit Schrauben. Bitte achten Sie beim Schrauben darauf, die Schrauben im Profil zu versenken, um eine Beschädigung des Glases zu vermeiden.
2. Wenn Sie ein Bodenprofil planen, dann befestigen Sie es auf die gleiche Weise.
3. Wenn Sie die Stabilisationsstange verwenden, müssen Wand- und Bodenprofile in einem Abstand von 760-1400 mm zur Wand installiert werden.
4. Das sollten Sie besonders dann bedenken, wenn Sie Variante B mit einer zweiten Duschwand mit der Breite von 700 mm verwenden. Die beiden Duschwände stehen dann nicht bündig zueinander. Siehe Abb. b unter 3. Wenn Sie keine Stabilisationsstange verwenden, können Sie den Abstand zu Wand frei wählen.
5. Alternativ, zum Beispiel wenn Sie aufgrund einer Fußbodenheizung keine Löcher in den Boden bohren möchten, kann das Bodenprofil auch mit modernem Hochleistungs-Hybridkleber fixiert werden.

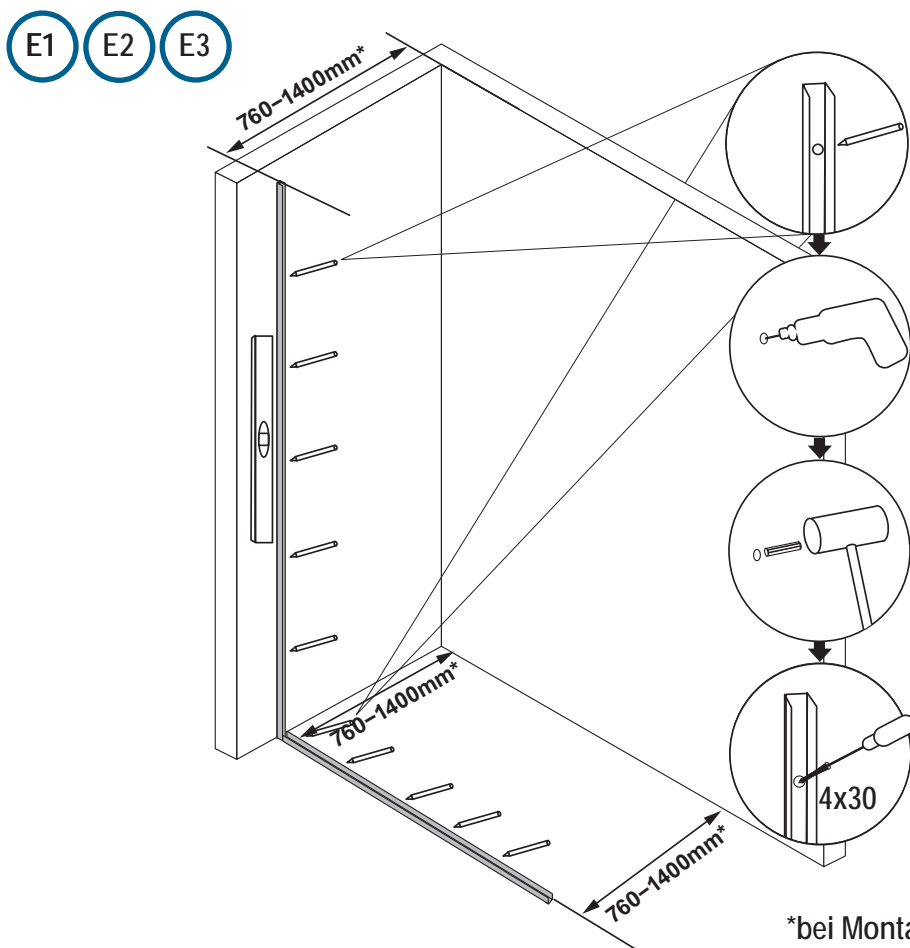

\*bei Montage mit der Stabilisationsstange

**EN**

**5A. VARIANTE A/VARIANTE B: WALL AND FLOOR STEEL SECTION ASSEMBLY**

1. Secure the stainless steel wall steel section with screws, by fixing them into it. When screwing them in the steel section, please make sure that the screws are well fastened, in order not to damage the glass.
2. These instructions are also valid for a floor steel section installation
3. If you use a support bar, the wall and floor steel sections should be installed 760 — 1400 mm away from the wall.
4. The point number 3 is particularly important if you own the variant B including a second shower screen 700 mm width. In this case, both shower walls won't be at the same level, see figure B under section 3. If you do not use a support bar, then you can choose the distance from the wall.
5. If you have subfloor heating and do not wish to drill holes in the floor, the steel section can also be fixed with high performance hybrid glue.



**FR****5A. VARIANTE A /VARIANTE B: INSTALLATION POUR PROFILÉ DE SOL ET MURAL**

1. Fixez le profilé mural en acier inoxydable avec des vis en les fixant dans le profilé. Lors du vissage, veillez à bien enfoncer les vis dans le profilé pour ne pas endommager le verre.
2. Un profilé de sol se fixe de la même manière.
3. Si vous utilisez une barre de stabilisation, le profilé de mur et de sol devront être installé à 760 — 1400 mm du mur.
4. Ceci est particulièrement important si vous utilisez la variante B avec une deuxième paroi de douche d'une largeur de 700 mm. Les deux parois ne seront alors pas au même niveau, voir la figure B sous le point 3. Si vous n'utilisez pas de barre stabilisatrice, vous pouvez choisir librement la distance par rapport au mur.
- 5 Si vous avez un chauffage au sol et ne souhaitez pas percer de trous dans le sol, le profilé peut également être fixé avec de la colle Hybride haute performance.

**IT****5A. VARIANTE A/VARIANTE B: INSTALLAZIONE PER PROFILO A PARETE E A PAVIMENTO**

1. Fissare il profilo a parete in acciaio inox con viti nel profilo per evitare di danneggiare il vetro.
2. Un profilo a pavimento viene fissato allo stesso modo.
3. Se si utilizza una barra stabilizzatrice, il profilo a parete e il profilo a pavimento devono essere installati a 760-1400 mm dal muro.
4. Questo punto è particolarmente importante se si utilizza la variante B con una seconda parete doccia di una larghezza di 700 mm. Le due pareti non saranno quindi allo stesso livello, come descritto sotto B in 3. Se non si utilizza una barra stabilizzatrice, è possibile scegliere liberamente la distanza dal muro.
5. Se hai un riscaldamento a pavimento e non desidera eseguire fori nel pavimento, il profilo può essere fissato anche con colla ibrida ad alte prestazioni.

## 5.B VARIANTE A /VARIANTE B: INSTALLATION WAND- UND BODENPROFIL

BITTE BEACHTEN  
PLEASE NOTE / À NOTER / NOTA BENE

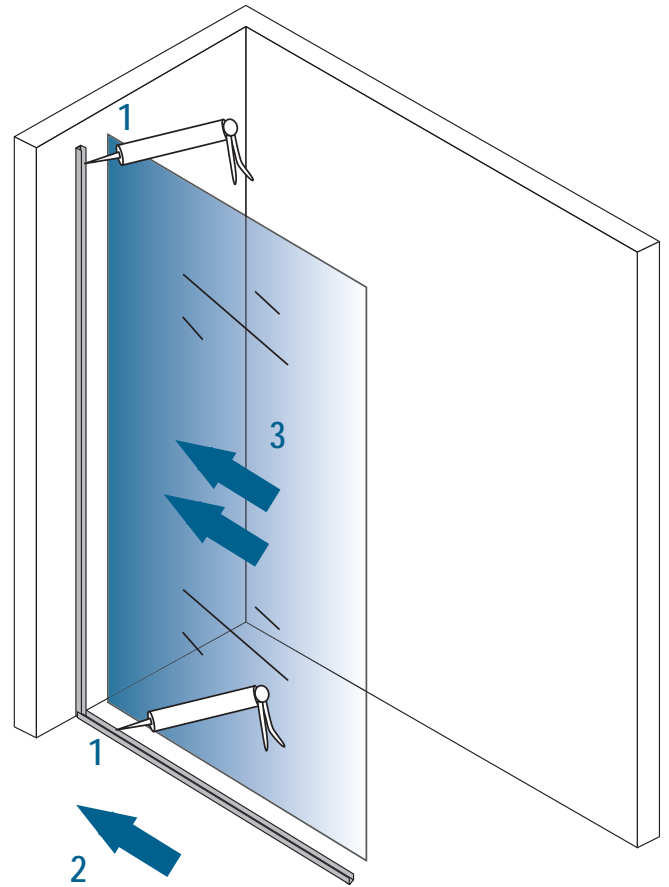
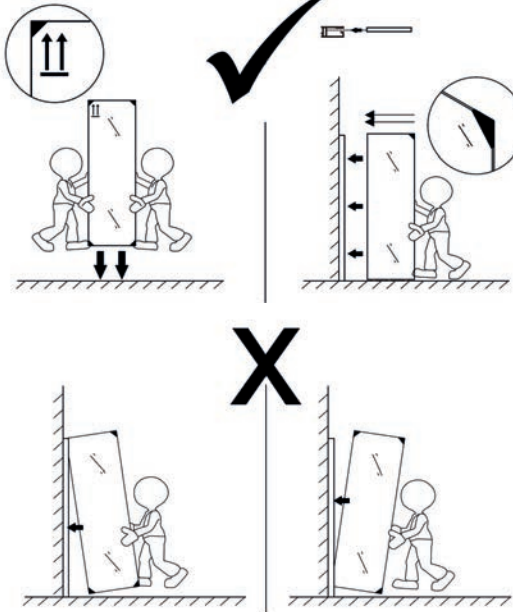

DE

1. Fügen Sie ausreichend Silikon in Wand- und Bodenprofil sowie zwischen Wand- und Bodenprofil (falls Bodenprofil vorhanden).
2. Setzen Sie das Glas in den unteren Profilkanal ein und schieben Sie es langsam in das Wandprofil.
3. Positionieren Sie die Duschwand.

EN

### 5B. VARIANTE A/VARIANTE B: WALL AND FLOOR STEEL SECTION ASSEMBLY

1. Add silicone inside and between wall steel section and floor steel section (if you select a floor steel section).
2. Slide the shower glass into the floor steel section and slowly in the wall steel section.
3. Adjust the shower in the right position.

FR

### 5B. VARIANTE A/VARIANTE B: WALL AND FLOOR STEEL SECTION ASSEMBLY

1. Mettez suffisamment de silicone à l'intérieur du profilé mural et du profilé de sol et entre le profilé mural et le profilé de sol (si vous sélectionnez un profilé de sol).
2. Insérez le verre dans le profilé de sol et faites-le glisser lentement dans le profilé mural.
3. Positionnez la douche correctement.

IT

### 5B. VARIANTE A/ VARIANTE B: INSTALLAZIONE PER PROFILO A PARETE E a PAVIMENTO

1. Mettere abbastanza silicone all'interno e tra il profilo muro e il profilo sul pavimento (solo se si seleziona il profilo sul pavimento).
2. Inserire il vetro nel profilo sul pavimento e farlo scorrere lentamente nel profilo a muro.
3. Posizionare la doccia nella giusta posizione.

## 5.C VARIANTE A /VARIANTE B: INSTALLATION WAND- UND BODENPROFIL

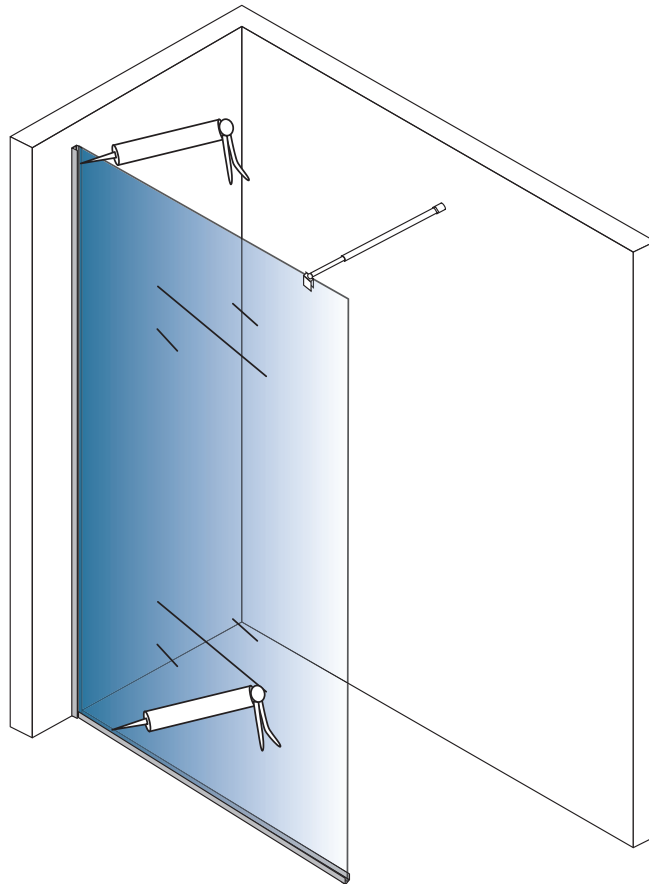

- DE**
1. Passen Sie die Glasposition erneut an.
  2. Installieren Sie gegebenenfalls die Stabilisierungsstange wie unter 7. beschrieben.
  3. Dichten Sie Außen- und Innenkanten der Profile mit Silikon ab.

- EN**
- 5C. VARIANTE A/VARIANTE B: WALL AND FLOOR STEEL SECTION INSTALLATION
1. Adjust the position of the glass again.
  2. Install the support bar as described in section 7 (if you select a support bar).
  3. Sealing inside and outside edges of the steel section with silicone.

- FR**
- 5.C VARIANTE A /VARIANTE B: INSTALLATION POUR LE PROFILÉ DE SOL ET MURAL
1. Réajustez la position du verre.
  2. Si nécessaire, installez la barre de stabilisation comme décrit sous le point 7.
  3. Scellez les bords intérieurs et extérieurs des profilés avec du silicone.

- IT**
- 5.C VARIANTE A/ VARIANTE B: I INSTALLAZIONE PROFILO A PARETE E A PAVIMENTO
1. Regolare di nuovo la posizione del vetro.
  2. Se selezionato, installare la barra stabilizzatrice come descritto sotto 7.
  3. Sigillare i bordi interno ed esterno dei profili con scilicone.

## 6. VARIANTE A: INSTALLATION OHNE BODENPROFIL

E3

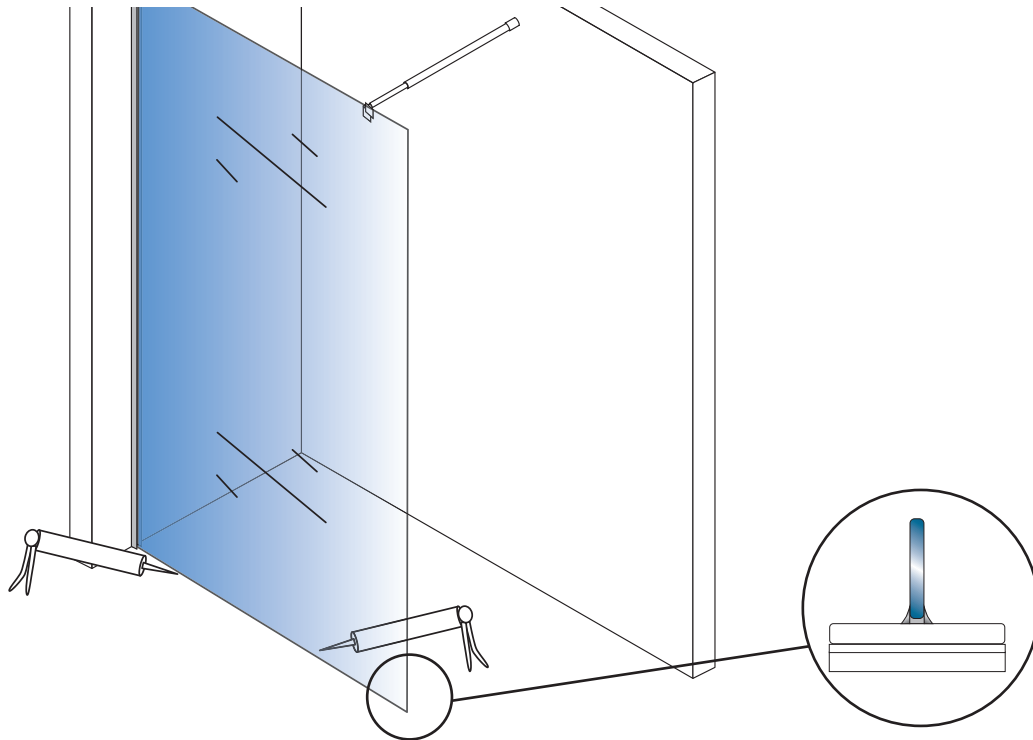

DE

1. Installieren Sie das Wandprofil und die Duschwand wie unter 5A und 5B beschrieben. Bitte beachten Sie, dass sich die gummierte Kante der Duschwand auf dem Boden befindet.
2. Silikonieren Sie die untere Kante der Duschwand innen und außen.
3. Wenn Sie die Stabilisationsstange gewählt haben, installieren Sie sie, wie unter 7 beschrieben.
4. Bei Montage ohne Bodenprofil empfehlen wir eine Stabilisationsstange.

EN

### 6. VARIANTE A: INSTALLATION WITHOUT FLOOR STEEL SECTION

1. Install the steel section and the shower enclosure as shown in points 5A and 5B. Please make sure that the shower enclosure seal is directed to the floor side.
2. Apply silicone on both side of the sealing.
3. If you want to install a support bar, please follow instructions on point 7.
4. We recommend using a support bar when installing a shower enclosure without floor steel section.

FR

### 6. VARIANTE A: INSTALLATION SANS PROFILÉ DE SOL

1. Installez le profilé de mur et la paroi de douche comme illustré dans les points 5A et 5B. Veuillez vous assurer que le joint de la paroi de douche se trouve du côté du sol.
2. Mettez du silicone sur les deux côtés du joint.
3. Si vous avez choisi d'installer une barre de stabilisation, alors installez-la comme décrit sous le point 7.
4. Nous conseillons d'installer une barre de stabilisation pour un montage sans profilé de sol.

IT

### 6. VARIANTE A: INSTALLAZIONE SENZA PROFILO A PAVIMENTO

1. Installare il profilo a parete e la cabina doccia come indicato ai punti 5a e 5b. Assicuratevi che la guarnizione dello schermo della doccia sia sul lato del pavimento.
2. Mettere il silicone su entrambi i lati della guarnizione.
3. Se avete scelto di installare una barra stabilizzatrice, installatela come descritto al punto 7.
4. Si consiglia di installare una barra stabilizzatrice per il montaggio senza profilo del pavimento.

## 7. VARIANTE A /VARIANTE B: MONTAGE DER STABILISATIONSSTANGEN

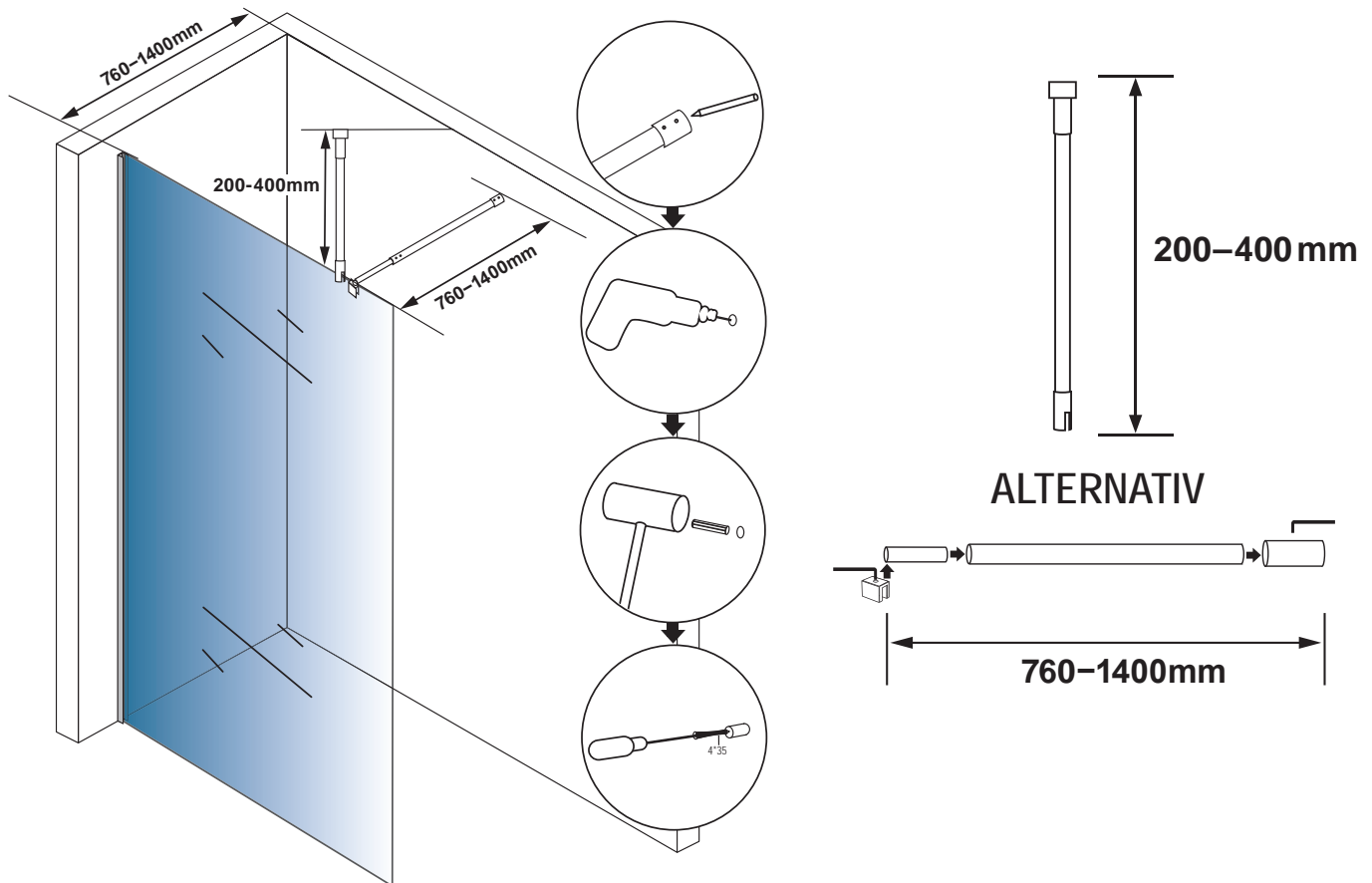

- DE**
1. Prüfen Sie die Ausrichtung der Duschwand und passen Sie sie gegebenenfalls noch einmal an.
  2. Befestigen Sie die Stabilisationsstange, wie zu sehen, mit einer Schraube an der Wand.
  3. Bitte beachten Sie, dass die Stabilisationsstange eine Mindestlänge von 760 mm und eine Maximallänge von 1400 mm besitzt. Die Breite Ihrer Duschkabine kann mit Stabilisationsstange also nur zwischen 760 und 1400 mm betragen.
  4. Entsprechend den Gegebenheiten vor Ort kann die Deckenstütze auf eine Länge zwischen 200 und 400 mm angepasst werden. Die Breite der Duschkabine kann dann frei bestimmt werden.
  5. Der Einbau einer Stabilisationsstange wird als Stoßdämpfer generell empfohlen. Je breiter das Glas, desto stärker kann die Duschwand durch einen Aufprall in Schwingungen geraten. Ab einer Breite von > 1200 mm wird der Einbau einer Stabilisationsstange DRINGEND empfohlen. Diese kann auch jederzeit nachträglich montiert werden.

- EN**
- ### 7. VARIANTE A/VARIANTE B: SUPPORT BAR ASSEMBLY
1. Check the positioning of the shower enclosure and adjust it if necessary.
  2. Fix the support bar with a screw on the wall, as shown hereby.
  3. Please note that the minimum length of the support bar is 760 mm and a maximum length 1400 mm. The width of your shower with support bar should be between 760 and 1400 mm.
  4. Depending on the conditions on site, the stabilizing bar can be extended to a length between 200 and 400 mm can be adjusted. The width of the shower cubicle can then be freely determined.
  5. The use of a support bar is recommended for shock absorption. The larger your product is, the greater the risk is that the shower enclosure vibrates as a result of a shock. Starting from a width of > 1200 mm, the installation of a support bar is STRONGLY recommended. The bar can also be installed later on.

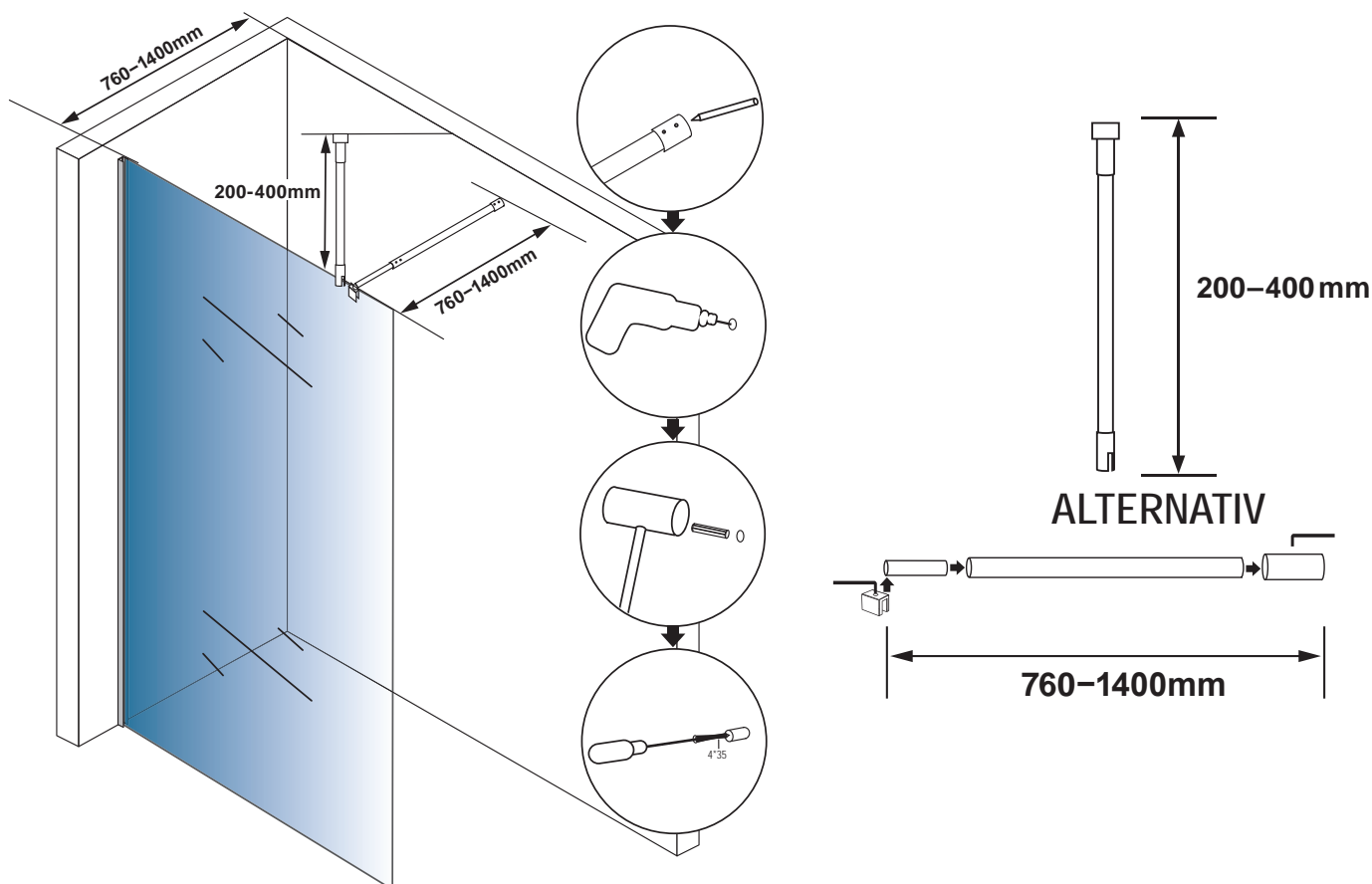

FR

### 7. VARIANTE A/VARIANTE B: INSTALLATION DE LA BARRE DE STABILISATION

1. Vérifiez l'orientation de la paroi de douche et repositionnez cette dernière si nécessaire.
2. Fixer la barre de stabilisation avec une vis fixée au mur, comme illustré.
3. Veuillez noter que la barre stabilisatrice a une longueur minimale de 760 mm et une longueur maximale de 1400 mm. La largeur de votre cabine de douche avec barre de stabilisation doit mesurer entre 760 et 1400 mm.
4. Selon les conditions du site, la barre stabilisatrice peut être allongée sur une longueur comprise entre 200 et 400 mm peuvent être ajustés. La largeur de la cabine de douche peut alors être déterminée librement.
5. L'installation d'une barre de stabilisation est généralement recommandée pour l'amortissement des chocs. Plus le verre est large, plus la paroi de douche peut se mettre à vibrer à la suite d'un choc. À partir d'une largeur de > 1200 mm l'installation d'une barre de stabilisation est **FORTEMENT** recommandée. La barre peut également être installée ultérieurement.

IT

### 7. VARIANTE A / VARIANTE B: INSTALLAZIONE DELLA BARRA STABILIZZATRICE

1. Controllare l'orientamento della cabina doccia e, se necessario, riposizionarla.
2. Fissare la barra stabilizzatrice con una vite fissata alla parete come mostrato in figura.
3. Si prega di notare che la barra stabilizzatrice ha una lunghezza minima di 760 mm e una lunghezza massima di 1400 mm. La larghezza della cabina doccia con barra stabilizzatrice dovrebbe essere compresa tra 760 e 1400 mm.
4. A seconda delle condizioni in loco, la barra stabilizzatrice può essere estesa a una lunghezza compresa tra 200 e 400 mm possono essere regolati. La larghezza del box doccia può quindi essere determinata liberamente.
5. L'installazione di una barra stabilizzatrice è generalmente raccomandata per l'assorbimento degli urti. Più il vetro è largo, più la cabina doccia può iniziare a vibrare dopo uno shock. A partire da una larghezza di

## **DE** WARTUNG:

1. Nutzen Sie ausschließlich weiche Tücher und klares Wasser, um die Profile und Gläser der Duschatrennung zu reinigen.
2. Bitte nutzen Sie keine ätzende Chemikalien oder Reinigungsmittel, um die Duschkabine zu reinigen.
3. Vermeiden Sie die Reinigung mit Kratzer verursachenden Gegenständen. Hartnäckige Flecken können Sie mit niedrig konzentriertem Essig reinigen, wenn Sie im Anschluss mit viel Wasser nachspülen.
4. Wischen Sie regelmäßig mit feuchtem Baumwolltuch die Komponenten der Dusche.
5. Bitte reinigen Sie die Duschkabine nicht mit Toilettenreiniger. Falls versehentlich Toilettenreiniger auf die Duschatrennung spritzen sollte, dann spülen Sie umgehend die Stellen mit klarem Wasser ab.

## **EN** MAINTENANCE:

1. Use only a soft cloth and clear water to clean the profiles and glasses of the shower enclosure.
2. Please do not use any corrosive chemicals or detergents to remove the To clean shower cubicle.
3. Avoid cleaning with scratching objects. For stubborn stains you can clean with low-concentration vinegar, if you rinse afterwards with plenty of water.
4. Regularly wipe the components of the cotton with a damp cotton cloth shower.
5. Please do not clean the shower cubicle with toilet cleaner. If accidentally should spray toilet cleaner on the shower enclosure, then immediately rinse the areas with clear water.

## **FR** ENTRETIEN:

1. Utilisez uniquement un chiffon doux et de l'eau claire pour nettoyer les profils et les lentilles de la cabine de douche.
2. S'il vous plaît ne pas utiliser de produits chimiques caustiques ou de détergents pour nettoyer la cabine de douche.
3. Évitez de nettoyer avec des objets rayés. Pour les taches tenaces, vous pouvez nettoyer avec du vinaigre à faible concentration, si vous rincez ensuite avec beaucoup d'eau.
4. Essayez périodiquement les composants de la douche avec un chiffon de coton humide.
5. S'il vous plaît ne pas nettoyer la cabine de douche avec un nettoyeur WC. Si le nettoyeur pour WC se renverse accidentellement sur la cabine de douche, rincez immédiatement la zone avec de l'eau propre.

## **IT** MANUTENZIONE:

1. Utilizzare solo un panno morbido e acqua pulita per pulire i profili e le lenti della cabina doccia.
2. Si prega di non utilizzare prodotti chimici caustici o detersivi per pulire il box doccia.
3. Evitare di pulire con oggetti graffianti. Per le macchie più tenaci, puoi pulire con aceto a bassa concentrazione, se dopo risciacquali con abbondante acqua.
4. Pulire periodicamente i componenti della doccia con un panno di cotone umido.
5. Si prega di non pulire il box doccia con un detersivo per WC. Se il detersivo si rovescia accidentalmente sulla cabina doccia, sciacquare immediatamente la zona con acqua pulita.

**BITTE BEACHTEN**  
PLEASE NOTE / À NOTER / NOTA BENE



Pfeile zeigen auf der Außenseite nach oben.  
Arrows point upwards on the outside.  
Les flèches pointent vers le haut à l'extérieur.  
Le frecce puntano verso l'alto all'esterno.

Ohne Pfeile beidseitig verwendbar.  
No arrow: Usable on both sides.  
Pas de flèche: utilisable des deux côtés.  
Nessuna freccia: Reversibile.

